

บทที่ 2

เอกสารและงานวิจัยที่เกี่ยวข้อง

เอกสารและงานวิจัยที่เกี่ยวข้องในการศึกษาครั้งนี้ ผู้วิจัยจะเสนอตามลำดับขั้นต่อไปนี้

- 2.1 ความรู้ทั่วไปเกี่ยวกับการนิเทศการศึกษา
- 2.2 กระบวนการนิเทศการศึกษา
- 2.3 เทคนิคและวิธีการนิเทศการศึกษา
- 2.4 การวางแผนการนิเทศการศึกษา
- 2.5 ผู้ทำหน้าที่นิเทศการศึกษา
- 2.6 การจัดการนิเทศการศึกษาในระดับประถมศึกษา
- 2.7 ปัญหาการนิเทศการศึกษาในระดับประถมศึกษา
- 2.8 งานวิจัยที่เกี่ยวข้อง

2.1 ความรู้ทั่วไปเกี่ยวกับการนิเทศการศึกษา

2.1.1 ความหมายของการนิเทศการศึกษา

ได้มีนักการศึกษาและผู้ทรงคุณวุฒิได้ให้ความหมายของการนิเทศการศึกษาไว้หลายลักษณะ ดังนี้

Ben Harris (1963) การนิเทศการศึกษา คือ การที่บุคคลากรในโรงเรียนกระทำกับบุคคลหรือสิ่งอื่นใด เพื่อจุดมุ่งหมายในการคงไว้หรือเปลี่ยนแปลงการปฏิบัติงานของโรงเรียน ซึ่งจะมีผลโดยตรงต่อการบรรลุเป้าหมายทางการสอนของโรงเรียน

Eye, Netzer และ Krey (1971) การนิเทศการศึกษาเป็นส่วนหนึ่งของการบริหารโรงเรียน ซึ่งจะมุ่งเน้นสัมฤทธิ์ผลของการสอน ให้เป็นไปตามความคาดหวังทางการสอนของโรงเรียน

Spears (อ้างถึงใน สัจด์, 2529) การนิเทศการศึกษา หมายถึง กระบวนการที่จะทำให้เกิดการปรับปรุงกระบวนการเรียนการสอนของครู โดยการทำงานร่วมกับบุคลากรที่เกี่ยวข้อง

Kimball Wiles และ Lovell (1983) การนิเทศการศึกษาหมายถึง การแนะนำซึ่งกันและกัน วางแผนร่วมกัน ปรึกษาหารือซึ่งกันและกัน เพื่อหาทางปรับปรุงการสอนให้ดีขึ้น

Burton และ Bruckner (อ้างถึงใน สัจด์, 2529) การนิเทศการศึกษา หมายถึง กลวิธีของผู้เชี่ยวชาญในอันที่จะให้บริการเกี่ยวกับการปรับปรุงการสอน โดยขอความร่วมมือของบุคคลที่เกี่ยวข้องกับการศึกษาหลายฝ่าย เพื่อก่อให้เกิดความเจริญงอกงามและพัฒนาเด็ก

สัจด์ (2529) การนิเทศการศึกษา หมายถึง กระบวนการทำงานร่วมกับครูและบุคลากรทางการศึกษา เพื่อให้ได้มาซึ่งสัมฤทธิ์ผลสูงสุดในการเรียนของนักเรียน

นิพนธ์ (2529) การนิเทศการศึกษา หมายถึง กิจกรรมและให้บริการของบุคลากรทางการศึกษาแก่ผู้บริหารและครูในทางตรงและทางอ้อม ที่จะปรับปรุงการเรียนการสอนของครู เพื่อเพิ่มประสิทธิภาพและประสิทธิผลในการเรียนของนักเรียน

พนอม (อ้างถึงใน ผกาทิพย์, 2524) การนิเทศการศึกษา หมายถึง การช่วยเหลือให้บุคคลอื่นปฏิบัติงานได้ตรงตามจุดมุ่งหมายที่กำหนดไว้อย่างมีประสิทธิภาพ

อาคม (2527) การนิเทศการศึกษา หมายถึง การจัดกิจกรรมที่ทำให้เกิดประสิทธิภาพในการเรียนการสอน หรือทำให้เกิดการเพิ่มพลังในการปฏิบัติงานของครู รวมทั้งให้ครูเกิดความก้าวหน้าในวิชาชีพ และก่อให้เกิดผลในขั้นสุดท้าย คือการศึกษาของเด็กก้าวหน้าไปอย่างมีประสิทธิภาพ

สาย (2521) การนิเทศการศึกษา หมายถึง ความพยายามอย่างหนึ่ง ในหลายอย่างที่จะปรับปรุงการเรียนการสอน ให้มีประสิทธิภาพสูงขึ้นและให้ก้าวหน้าเป็นปัจจุบันอยู่เสมอ

สำนักงานคณะกรรมการการประถมศึกษาแห่งชาติ (2527) ให้ความหมายว่า การนิเทศการศึกษา หมายถึง กระบวนการทำงานร่วมกันที่ใช้เหตุผลและปัญญาในการพัฒนาหลักสูตรและการเรียนการสอน เพื่อให้เกิดความมั่นใจว่า จะปฏิบัติได้อย่างถูกต้องก้าวหน้าและเกิดประโยชน์สูงสุด

จากความหมายของการนิเทศการศึกษาที่นักการศึกษา ได้แสดงทัศนะไว้ดังกล่าวพอสรุปได้ว่า การนิเทศการศึกษา หมายถึง กระบวนการช่วยเหลือ แนะนำ ชี้แจง บริการ ร่วมมือ ปรับปรุงกระบวนการเรียนการสอน กระบวนการบริหารของผู้บริหารโรงเรียน เพื่อช่วยให้ครูทำหน้าที่ของตนให้ดีขึ้น ซึ่งต้องอาศัยหลักวิเคราะห้อย่างมีประสิทธิภาพ

2.1.2 จุดมุ่งหมายของการนิเทศ

การดำเนินงานใด ๆ ก็ตาม จำเป็นต้องมีการกำหนดจุดมุ่งหมายที่แน่นอนไว้ เพื่อผู้ปฏิบัติจะได้ทราบแน่ชัดว่าจะต้องทำอะไร เพื่อให้เกิดผลอย่างไร การนิเทศศึกษาก็เช่นเดียวกัน จำเป็นต้องมีจุดมุ่งหมาย มีนักการศึกษาได้แสดงความเห็นไว้ต่าง ๆ กันดังนี้

สังต์ (2529) การนิเทศศึกษามีจุดมุ่งหมายสำคัญ 4 ประการคือ

- 1) เพื่อพัฒนาคน การนิเทศศึกษาเป็นการให้คำแนะนำ ช่วยเหลือให้คนในองค์การนั้น ๆ มีความรู้ความสามารถในการทำงานให้มากขึ้น
- 2) เพื่อพัฒนางาน การนิเทศศึกษาเป็นการสร้างสรรค์ วิธีการทำงานให้มีประสิทธิภาพยิ่งขึ้น
- 3) เพื่อประสานสัมพันธ์ การนิเทศศึกษาเป็นการสร้างความร่วมมือ สร้างความเข้าใจในการทำงานร่วมกัน ตลอดจนความเข้าใจระหว่างกลุ่มคนกับสังคมโดยรวม
- 4) เพื่อสร้างขวัญและกำลังใจ การนิเทศศึกษาเป็นการสร้างความมั่นใจ ความสบายใจและมีกำลังใจในการทำงาน

สำนักงานคณะกรรมการการประถมศึกษาแห่งชาติ (2526) การนิเทศศึกษามีจุดมุ่งหมายดังนี้

- 1) เพื่อช่วยให้ทราบถึงสภาพปัจจุบัน ปัญหาและความต้องการของกลุ่มโรงเรียนและโรงเรียน สำหรับเป็นข้อมูลในการวางแผนพัฒนางานบริหารด้านวิชาการ เช่น การกำหนดทางเลือก สร้างสื่อและเครื่องมือการเรียนการสอนให้เหมาะสมกับสภาพของทรัพยากรและสิ่งแวดล้อมในท้องถิ่น
- 2) เพื่อมุ่งใช้เหตุผลในการวินิจฉัยด้วยวิจารณ์ญาณ ให้สามารถหาทางเลือกในการตัดสินใจได้เที่ยงตรงต่อปัญหาและแก้ปัญหาได้ผลดี
- 3) เพื่อมุ่งให้ผู้นิเทศและผู้รับการนิเทศ มีความเชื่อมั่นศรัทธาว่าการติดต่อสื่อสารกันอย่างเปิดเผย และอิสระจะก่อให้เกิดประสิทธิผลและประสิทธิภาพของการปฏิบัติงาน
- 4) เพื่อมุ่งให้เกิดความร่วมมือและประสานงานกันเป็นอย่างดี
- 5) เพื่อมุ่งปลูกฝัง สร้างเสริมและรักษามนุษยสัมพันธ์อันดีภายในระบบงาน
- 6) เพื่อมุ่งให้มีการเปลี่ยนแปลง ในทางที่ก่อให้เกิดความก้าวหน้า

สาย (2517) การนิเทศการศึกษามีจุดมุ่งหมาย ดังนี้

1) ช่วยให้ครูเห็นและเข้าใจวัตถุประสงค์ที่แท้จริงของการศึกษา ตลอดจนเจ้าหน้าที่ของโรงเรียนที่จะต้องดำเนิน ไปสู่วัตถุประสงค์นั้น

- 2) ช่วยให้ครูได้เห็นและเข้าใจในความต้องการของเด็ก ตลอดจนปัญหาต่าง ๆ
- 3) ช่วยสร้างครูให้มีคุณลักษณะแห่งความเป็นผู้นำแบบประชาธิปไตย
- 4) ช่วยส่งเสริมสร้างขวัญและความร่วมมือร่วมใจในการปฏิบัติงานของคณะครู
- 5) ช่วยส่งเสริมให้ครูได้ใช้ความสามารถของตนได้อย่างเต็มที่
- 6) ช่วยครูให้พัฒนาการสอนของตนให้ดียิ่งขึ้น
- 7) ช่วยเหลือครูใหม่ให้เข้าใจระบบงานในโรงเรียนและงานในอาชีพครู
- 8) ช่วยประเมินผลงานของครูตามแนวทางที่ตกลงกันได้
- 9) ช่วยครูแก้ปัญหาเกี่ยวกับการเรียนการสอน และช่วยวางแผนการสอนให้เหมาะสม
- 10) ช่วยประชาสัมพันธ์งานของ โรงเรียนให้ประชาชนทราบ
- 11) ช่วยค้นหาปัญหาของ โรงเรียนให้ประชาชนทราบ
- 12) ช่วยปกป้องครูไม่ให้ถูกใช้งานเกินขอบเขต และไม่เป็นธรรม

อบรม และ สอดักดี (2521) การนิเทศการศึกษามีจุดมุ่งหมาย ดังนี้

1) เพื่อช่วยให้ครูดำเนินการสอนตามหลักสูตร และให้ได้ผลตามความมุ่งหมายที่กำหนด

2) เพื่อช่วยให้ครูได้ตระหนักถึงปัญหา เกี่ยวกับการเรียนการสอนและการจัดการศึกษา ทั้งให้สามารถแก้ปัญหาเหล่านั้น เพื่อให้เกิดผลดีต่อการศึกษานักเรียน

3) เพื่อพัฒนาหลักสูตรและการเรียนการสอนให้มีประสิทธิภาพสอดคล้องกับความต้องการ และความจำเป็น

4) เพื่อรักษาพิจารณาส่งเสริม ควบคุมคุณภาพและมาตรฐานการศึกษาทุกระดับ

5) เพื่อให้ความช่วยเหลือและประสานงานในทางวิชาการแก่กรมเจ้าสังกัด กระทรวง และสถานศึกษาหรือหน่วยงานที่เกี่ยวข้อง

Brigg และ Justman (อ้างถึงใน ชารี, 2521) การนิเทศการศึกษามีจุดมุ่งหมาย 4 ประการคือ

- 1) การส่งเสริมความเจริญก้าวหน้าทางอาชีพ
- 2) การส่งเสริมความเจริญของงามของครู

3) การปรับปรุงการสอนของครู

4) การส่งเสริมแนะนำครูและส่งเสริมความสัมพันธ์ระหว่าง โรงเรียนและประชาชน

จากแนวคิดของนักการศึกษาและผู้รู้ทั้งหลายที่กล่าวไว้ข้างต้น พอสรุปได้ว่าการนิเทศการศึกษาเป็นงานที่มีความซับซ้อน เป็นภารกิจที่ต้องดำเนินการร่วมมือกันกับบุคคลหลายฝ่าย โดยมีจุดมุ่งหมายเพื่อพัฒนาคุณภาพการศึกษาและบุคคลเหล่านั้น ให้ประสบผลสำเร็จในหน้าที่การงานอย่างมีประสิทธิภาพ

2.1.3 ความจำเป็นของการนิเทศการศึกษา

ชาญชัย (2525) กล่าวถึงความจำเป็นของการนิเทศการศึกษาไว้ดังนี้

1) มีความจำเป็นในการให้บริการทางวิชาการแก่ครูจำนวนมาก ที่มีความรู้การนิเทศการศึกษา ความสามารถต่างกัน ซึ่งต่างก็ต้องอาศัยความช่วยเหลือกัน

2) การนิเทศการศึกษา มีความจำเป็นต่อความเจริญของงานของครู แม้ว่าครูจะได้รับการฝึกฝนมาแล้วเป็นอย่างดีก็ตาม แต่ครูก็ต้องปรับปรุงฝึกฝนอยู่เสมอในขณะที่ทำงานในสถานการณจริง

3) การนิเทศการศึกษา มีความจำเป็นต่อการช่วยเหลือครูในการเตรียมการสอน

4) การนิเทศการศึกษา มีความจำเป็นต่อการเปลี่ยนแปลงของสังคมที่มีอยู่เสมอ ทำให้เกิดการพัฒนากิจการทางทฤษฎีและทางปฏิบัติ

5) การนิเทศการศึกษา มีความจำเป็นต่อภาวะผู้นำทางวิชาชีพแบบประชาธิปไตย จะให้ประโยชน์ทางสร้างสรรค์

วไลรัตน์ (2528) กล่าวถึง ความจำเป็นของการนิเทศการศึกษาไว้ดังนี้

1) กระบวนการของสังคมเปลี่ยนแปลง ดิจษานิเทศก็ต้องทำตัวเป็นตัวแทนการเปลี่ยนแปลง (Change Agent) ในการเปลี่ยนแปลงในสถานศึกษา

2) ครูเมื่อไปปฏิบัติงานในสถานศึกษาแล้ว จะต้องมีการฝึกอบรมประจำการ (Inservice Training) อยู่ตลอดเวลา เพื่อให้สอดคล้องกับความเปลี่ยนแปลงของสังคม

3) การรักษามาตรฐานของสถานศึกษา ต้องอาศัยผู้เชี่ยวชาญและผู้มีความรู้มาทำงาน และช่วยนิเทศความรู้ใหม่ ๆ แก่ครูที่ทำการสอนประจำให้มีความคิดกว้างไกล ก้าวหน้าทันเทคโนโลยีที่เปลี่ยนแปลงไป

สรุปได้ว่า การนิเทศการศึกษามีความจำเป็น เนื่องจากการเปลี่ยนแปลงของสังคม ครูจะต้องได้มีการปรับปรุงตนเองในวิชาการอยู่ตลอดเวลา อันจะทำให้การรักษามาตรฐานการศึกษา และจะเพิ่มพูนประสิทธิภาพการเรียนการสอนให้มากขึ้น

2.1.4 หลักการของการนิเทศการศึกษา

ในการปฏิบัติงานนอกจากจะมีจุดมุ่งหมายแล้ว ยังจะต้องมีหลักการอย่างใดอย่างหนึ่ง เพื่อยึดเป็นแนวทางปฏิบัติ การนิเทศการศึกษาเป็นงานที่มุ่งพัฒนาความเจริญงอกงามในทุก ๆ ด้าน จึงจำเป็นต้องมีหลักการในการปฏิบัติงาน

วไลรัตน์ (2530) กล่าวว่า "หลักการ" หมายถึง การสรุปข้อความโดยทั่วไปซึ่งเป็นที่ยอมรับกันในลักษณะของข้อเท็จจริงพื้นฐาน หรือกฎเกณฑ์พื้นฐาน คำสั่ง นโยบายหรือความเชื่อ ซึ่งควบคุมการกระทำในรูปแบบต่าง ๆ ของมนุษย์ สำหรับเรื่องการศึกษาโดยเฉพาะหลักการน่าจะหมายถึงปรัชญา ซึ่งเป็นเครื่องกำหนดและประเมินค่าจุดหมาย เจตคติ การปฏิบัติและผลผลิตจากการศึกษา

สังต์ (2529) ได้กล่าวถึง หลักการของการนิเทศการศึกษา ไว้ดังนี้

1) การนิเทศการศึกษาเป็น "กระบวนการ" ทำงานร่วมกันระหว่างผู้บริหาร ผู้นิเทศและผู้รับนิเทศ ซึ่งกระบวนการทำงานนี้จะต้องทำงานเป็นขั้นตอน (Steps) มีความต่อเนื่อง (Continuity) ไม่หยุดนิ่ง (Dynamic) และมีความเกี่ยวข้องปฏิสัมพันธ์ (Interaction) ในหมู่ผู้ปฏิบัติงาน ซึ่งเป็นลักษณะที่พึงประสงค์ของการนิเทศที่ดีทั้งสิ้น

2) การนิเทศการศึกษามีเป้าหมายอยู่ที่คุณภาพของนักเรียน แต่การดำเนินงานจะผ่าน "ตัวกลาง" คือครูและบุคลากรทางการศึกษา เช่น การประชุมอบรม สัมมนาต่าง ๆ เพื่อให้ครูนำความรู้ความสามารถต่าง ๆ ที่ได้รับไปใช้ให้เกิดประโยชน์ต่อการปฏิบัติงานซึ่งมีผลต่อคุณภาพของนักเรียน การนิเทศการศึกษาจึงเป็นการพัฒนาคุณภาพของบุคลากรประจำการ โดยมีจุดมุ่งหมายที่คุณภาพของนักเรียน การนิเทศการศึกษาไม่ใช่ดำเนินการกับนักเรียนโดยตรง แต่ผ่านตัวกลางโดยทำงานร่วมกับครูและบุคลากรทางการศึกษา เพื่อให้บุคคลเหล่านั้นนำความรู้ ความเข้าใจและสามารถปฏิบัติงานสอนได้อย่างมีประสิทธิภาพ

3) การนิเทศการศึกษา เน้นบรรยากาศแห่งความเป็นประชาธิปไตย กระบวนการนิเทศการศึกษาแบบประชาธิปไตย หมายถึง การทำงานร่วมกัน ยอมรับซึ่งกันและกัน การเปลี่ยนแปลง

บทบาทเป็นผู้นำและผู้ตาม ตลอดจนความรับผิดชอบแต่ผลงานร่วมกัน

ชารี (2521) ได้กล่าวถึง หลักการของการนิเทศการศึกษาไว้ดังนี้

1) การนิเทศการศึกษาเป็นการช่วยกระตุ้น การประสานงานและแนะนำให้เกิดความ
เจริญงอกงามแก่ครูโดยทั่วไป

2) การนิเทศการศึกษาตั้งอยู่บนรากฐานของประชาธิปไตย

3) การนิเทศการศึกษาเป็นกระบวนการส่งเสริมและสร้างสรรค์

4) การนิเทศการศึกษากับการปรับปรุงหลักสูตรเป็นงานที่เกี่ยวข้องกัน

5) การนิเทศการศึกษาคือการสร้างมนุษยสัมพันธ์

6) การนิเทศการศึกษามุ่งส่งเสริมบำรุงขวัญ

7) การนิเทศการศึกษามีจุดมุ่งหมายที่จะจัดช่องว่างระหว่าง โรงเรียนกับชุมชน

ชาญชัย (2523) ได้กล่าวถึง หลักการของการนิเทศการศึกษาไว้ดังนี้

1) การนิเทศการศึกษาจะต้องสัมพันธ์กับการบริหาร

2) การนิเทศการศึกษาควรตั้งอยู่บนพื้นฐานของปรัชญา

3) การนิเทศการศึกษาควรเป็นวิทยาศาสตร์

4) การนิเทศการศึกษาควรเป็นประชาธิปไตย

5) การนิเทศการศึกษาควรเป็นการสร้างสรรค์

6) การนิเทศการศึกษาควรส่งเสริมความเจริญก้าวหน้า

7) การนิเทศการศึกษาควรเป็นวิชาชีพ

กองการมัธยมศึกษา กรมสามัญศึกษา (2527) ให้หลักการของการนิเทศการศึกษาไว้ดังนี้

1) การนิเทศการศึกษา คือปรัชญาถือว่าการนิเทศการศึกษาเป็นการแสวงหาความจริงใน
ความเป็นอยู่ของสังคม พร้อมทั้งการประเมินผลวัตถุประสงค์ และสิ่งที่พึงประสงค์ รวมทั้งหน้าที่
ประสานความคิดของครูให้กลมกลืนกันได้

2) การนิเทศการศึกษา คือความร่วมมือระหว่างผู้นิเทศและผู้รับการนิเทศ ซึ่งอาจจะคน
ละสังกัต หรือผู้นิเทศกับครูต่างก็ทำงานในจุดมุ่งหมายเดียวกัน ดังนั้นความร่วมมือจึงเป็นสิ่งสำคัญ
ที่จะทำให้งานบรรลุวัตถุประสงค์

3) การนิเทศการศึกษา คืองานสร้างสรรค์ งานนิเทศการศึกษามุ่งค้นคว้าหาความสามารถ
ที่แฝงอยู่ในตัวครู เพื่อนำไปใช้ให้เกิดประโยชน์ต่อการเรียนการสอนอย่างเต็มที่ ส่งเสริมให้ครู

แสดงความคิดใหม่ ๆ ในการแก้ปัญหา รวมทั้งการดัดแปลงสิ่งแวดล้อมให้อำนวยประโยชน์ต่อการดำเนินงาน

4) การนิเทศการศึกษา คือวิทยาศาสตร์ การนิเทศศึกษานำกระบวนการวิทยาศาสตร์มาใช้ เช่น การค้นคว้าทดลองที่อยู่ภายใต้การควบคุมที่ถูกต้อง มีการประเมินผลอย่างมีหลักเกณฑ์ ทั้งการเรียนของเด็กและการสอนของครู

สำนักงานคณะกรรมการการประถมศึกษาแห่งชาติ (2523) ให้หลักการของการนิเทศการศึกษาไว้ดังนี้

1) หลักของการเป็นเอกภาพ หมายถึง ต้องทำให้ครูเชื่อว่าเขาเป็นพวกเดียวกัน เป็นน้ำหนึ่งใจเดียวกัน ไม่มีนาย ลูกน้อง ผู้รู้ ไม่รู้ แต่เราจะเป็นผู้ทำงานหลักร่วมกัน

2) มีความเป็นเพื่อนแท้ไม่มีความเหลื่อมล้ำกันในเรื่องวุฒิ ระดับ

3) เน้นการใช้หลักสัมพันธ์ที่ใจครู คือมีความไว้วางใจซึ่งกันและกัน

4) สร้างศรัทธาในตัวเอง ทำงานให้มีคุณภาพ ผู้จัดใช้ปัญหาในการคิดสร้างสรรค์แยกกาย รู้จัก รู้จริง และรู้แจ้ง

5) ยึดหลักการเป็นแม่แบบ (นายแบบ-นางแบบ) ทั้งในแง่คุณภาพส่วนตนคือ กายจิต อารมณ์ สังคม และคุณภาพทางวิชาชีพ จะต้องเป็นแบบอย่างได้ การจะเป็นแม่แบบต้องมีลักษณะทั้งสองทั้งแก้ปัญหา เสริมความรู้และเสริมแรง

6) หลักของการเรียนรู้คือศึกษานิเทศก์จะต้องรู้จักครู และครูจะต้องรู้จักศึกษานิเทศก์ทำ ความเข้าใจเรียนรู้ซึ่งกันและกัน

7) หลักของการผสมกลมกลืน (บูรณาการ) คือกระบวนการนิเทศเพื่อพัฒนาการเรียนการสอน การบริหารและอื่น ๆ จะแยกออกเป็นส่วน ๆ ไม่ได้ ต้องผสมผสานกลมกลืนกันอย่างได้สัดส่วน

8) หลักแห่งความมอกงาม งานนิเทศการศึกษาเป็นงานที่ตื่นตัว แสวงหา ค้นหา งามอกงาม และก้าวไป ศึกษานิเทศก์ต้องวางแผนและโครงการ ทั้งปรับ ทั้งรุก ทั้งรับ ได้ทันการ

9) หลักของยุทธศาสตร์ ศึกษานิเทศก์ต้องมียุทธศาสตร์ในการทำงาน ต้องรู้จักความสำคัญของงาน จัดลำดับ ก่อน-หลัง มาก-น้อย ของงานก่อนแล้วจึงลงมือทำ

จากหลักการของการนิเทศการศึกษาดังกล่าวมาแล้ว พอสรุปได้ว่า การนิเทศการศึกษาควรตั้งอยู่บนหลักการที่ถูกต้องตามหลักวิชาการ มีจุดมุ่งหมายชัดเจน มีลักษณะเป็นวิทยาศาสตร์หรือทำงานเป็นขั้นตอน มีการวางแผนงานอย่างเป็นระเบียบ มีความเป็นประชาธิปไตย เปิดโอกาสให้

ทุกคนได้แสดงความสามารถในการสร้างสรรค์ได้อย่างเต็มที่ ทั้งด้านความคิดเห็นและการกระทำ ส่งเสริมบำรุงขวัญและกำลังใจ และใช้หลักมนุษยสัมพันธ์แก่ผู้ปฏิบัติงาน

2.2 กระบวนการนิเทศการศึกษา

กระบวนการนิเทศการศึกษา หมายถึง แบบแผนของการนิเทศของการศึกษาที่ลำดับขั้นตอน ไว้ต่อเนื่องกันอย่างมีระเบียบ และแบบแผนนั้นจะต้องเป็นแบบแผนที่ดี มีลำดับขั้นตอนในการดำเนินงานไว้อย่างชัดเจน และต่อเนื่องกันอย่างมีระเบียบพร้อมด้วย เหตุผลและความเป็นไปได้ และมีกล่าวไว้หลายทศนะดังนี้

สำนักงานคณะกรรมการการประถมศึกษาแห่งชาติ (2526) ได้แบ่งกระบวนการนิเทศการศึกษาออกเป็น 5 ขั้นตอน ดังนี้

- 1) การศึกษาสภาพปัจจุบัน ปัญหาและความต้องการ
- 2) การวางแผนและกำหนดทางเลือก
- 3) การสร้างสื่อ เครื่องมือและวิธีการ
- 4) การปฏิบัติการนิเทศการศึกษา
- 5) การประเมินและรายงานผล

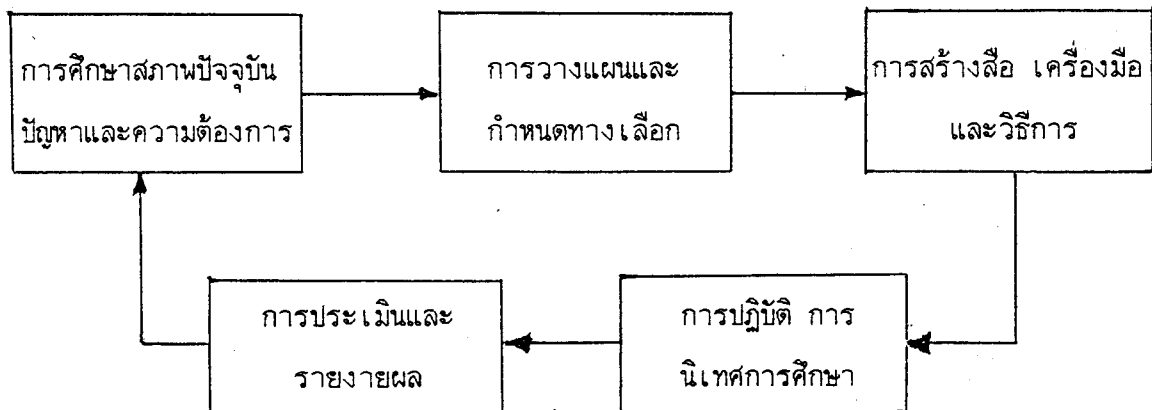

แผนภูมิที่ 1 กระบวนการนิเทศการศึกษา

Allen (อ้างถึงใน สวัสดิ์, 2529) ได้แบ่งกระบวนการนิเทศการศึกษาออกเป็น 5 กระบวนการหลัก คือ

- 1) กระบวนการวางแผน (Planning Process)
- 2) กระบวนการจัดสายงาน (Organizing Process)
- 3) กระบวนการนำ (Leading Process)
- 4) กระบวนการควบคุม (Controlling Process)
- 5) กระบวนการประเมินสภาพการทำงาน (Assessing Process)

สวัสดิ์ (2529) ได้แบ่งกระบวนการการนิเทศการศึกษาออกเป็น 5 ชั้น ดังนี้

1) การวางแผนการนิเทศ (Planning) เป็นขั้นที่ผู้บริหาร ผู้นิเทศและผู้รับการนิเทศ ประชุมปรึกษาหารือ เพื่อให้ได้มาซึ่งปัญหาและความต้องการจำเป็นที่จะต้องนิเทศรวมทั้งวางแผนถึงขั้นตอนการปฏิบัติงานเกี่ยวกับการนิเทศที่จะจัดขึ้น

2) การให้ความรู้ในสิ่งที่จะทำ (Informing) เป็นขั้นตอนของการให้ความรู้ความเข้าใจถึงสิ่งที่จะดำเนินการว่า จะต้องอาศัยความรู้ความสามารถอย่างไรบ้าง จะมีขั้นตอนในการดำเนินงานอย่างไร และจะทำการอย่างไรจึงจะทำให้ผลงานออกมาอย่างมีคุณภาพ

3) การปฏิบัติงาน (Doing) ประกอบด้วยการปฏิบัติงาน 3 ลักษณะคือ

(1) การปฏิบัติงานของผู้รับการนิเทศ ตามความรู้ความสามารถที่ได้รับมาจากการดำเนินงานในขั้นที่ 2

(2) การปฏิบัติงานของผู้ให้การนิเทศ จะทำการนิเทศและควบคุมคุณภาพให้งานสำเร็จออกมาทันตามกำหนดเวลาและมีคุณภาพสูง

(3) การปฏิบัติงานของผู้สนับสนุนการนิเทศ ผู้บริหารจะให้การสนับสนุนในเรื่องวัสดุอุปกรณ์

4) การสร้างขวัญและกำลังใจ (Reinforcing) ชั้นนี้เป็นขั้นของการเสริมแรงของผู้บริหาร เพื่อให้ผู้รับการนิเทศมีความมั่นใจและบังเกิดความพึงพอใจในการปฏิบัติงาน

5) การประเมินผลผลิตกระบวนการดำเนินงาน (Evaluation) เป็นขั้นที่ผู้นิเทศทำการประเมินผลการดำเนินงานที่ได้ดำเนินการผ่านไปแล้วว่าเป็นอย่างไร

สรุปกระบวนการนิเทศการศึกษา (สวัสดิ์, 2529) แสดงได้ดังแผนภูมิที่ 2

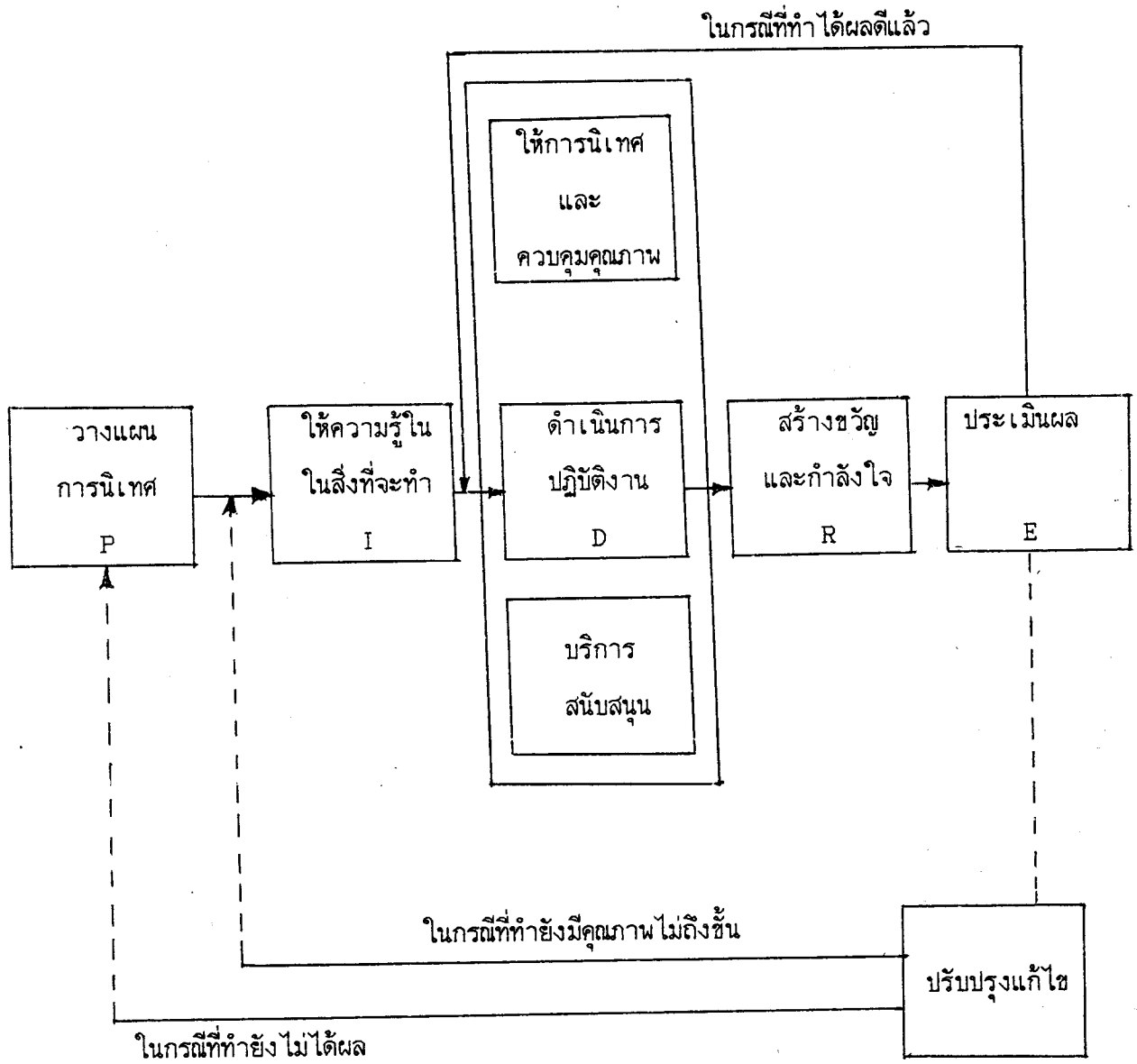

แบบภูมิที่ 2 กระบวนการนิเทศการศึกษา

จากกระบวนการนิเทศการศึกษาดังกล่าวข้างต้น พอสรุปได้ว่ากระบวนการนิเทศการศึกษา ประกอบด้วยกระบวนการต่าง ๆ ได้แก่ การวางแผน การจัดสายงาน การสร้างสื่อ เครื่องมือและวิธีการ การปฏิบัติการนิเทศและการประเมินผลและรายงาน

2.3 เทคนิคและวิธีการนิเทศการศึกษา

การนิเทศการศึกษาที่ดี นอกจากผู้นิเทศจะมีความรู้ในเรื่องที่จะนิเทศ หลักการนิเทศ กระบวนการนิเทศเป็นอย่างดีแล้ว สิ่งสำคัญที่จำเป็นต่อการปฏิบัติงานนิเทศการศึกษาคือ ความสามารถในการนำเทคนิคการนิเทศ ซึ่งมีหลายวิธีการไปประยุกต์ใช้อย่างเหมาะสม

เทคนิคการนิเทศการศึกษา หมายถึง กลวิธีในการปฏิบัติงานนิเทศการศึกษา โดยใช้วิธีการนิเทศวิธีใดวิธีหนึ่งหรือหลายวิธีอย่างเหมาะสม เพื่อให้การทำงานร่วมกับผู้รับการนิเทศประสบความสำเร็จตามวัตถุประสงค์ ซึ่งมีเทคนิคที่จำเป็นต่อการนิเทศมีหลายวิธี ดังนี้ (สำนักงานคณะกรรมการการประถมศึกษาแห่งชาติ, 2530)

2.3.1 เทคนิคพื้นฐานที่ใช้ในการนิเทศการศึกษา

เทคนิคพื้นฐานที่ใช้ในการนิเทศการศึกษา ได้แก่

- 1) เทคนิคการเก็บและวิเคราะห์ข้อมูล
- 2) เทคนิคการปฏิบัติงานนิเทศ
- 3) เทคนิคมนุษยสัมพันธ์
- 4) เทคนิคการสื่อความหมาย
- 5) เทคนิคการจัดประชุม
- 6) เทคนิคกระบวนการกลุ่ม
- 7) เทคนิคการวิจัย

2.3.2 เทคนิคกัยวิสัย

เทคนิคกัยวิสัย เป็นวิธีการที่ผู้นิเทศรับฟังหรือข้อความคิดตามต้องการของผู้รับนิเทศเสียก่อน แล้วจึงทำการนิเทศหรือขยายแนวความคิดในการปรับปรุง

2.3.3 เทคนิคการเสริมแรง

เทคนิคการเสริมแรง เป็นวิธีการสร้างพลังในการทำงานเพื่อให้ผู้ปฏิบัติงานมีเจตคติที่ดีต่อการปฏิบัติงาน มีความรับผิดชอบ และมีความพยายามที่จะปฏิบัติงานให้สำเร็จอย่างมีประสิทธิภาพ

2.3.4 เทคนิคการนิเทศแบบเผยแพร่

เทคนิคการนิเทศแบบเผยแพร่ เป็นการนิเทศที่เน้นการนำผลงานที่ใช้ได้ผลดี จากที่หนึ่งไปขยายผลในที่หนึ่งด้วยวิธีการที่แนบเนียน ช่วยให้เกิดความต้องการที่จะปฏิบัติตาม

2.3.5 เทคนิคการนิเทศภายใน

เทคนิคการนิเทศภายใน เป็นภารกิจของผู้บริหารและครูผู้สอนในโรงเรียนนั้น เพื่อจะช่วยกันพัฒนาการเรียนการสอนของตนเองให้มีประสิทธิภาพที่สุด และยังเป็นการเพิ่มพลังการปฏิบัติงานของครู รวมทั้งให้ครูมีความก้าวหน้าในวิชาชีพและผลขั้นสุดท้ายคือ การศึกษาของเด็กก้าวหน้าไปอย่างมีประสิทธิภาพ ซึ่งมีหลายวิธีคือ

- 1) การประชุมอบรม
- 2) การประชุมปฏิบัติการ
- 3) การตรวจสอบผลงานนักเรียน
- 4) การตรวจสอบบันทึกการสอน
- 5) การตรวจเยี่ยมชั้นเรียนการสังเกตการสอน
- 6) การนิเทศกันเอง
- 7) การประเมินผลการเรียน
- 8) การศึกษาดูงาน
- 9) การจัดทำสื่อเสริมทักษะ

สรุปเทคนิคการนิเทศการศึกษา เป็นกลวิธีที่จะช่วยให้การปฏิบัติงานนิเทศการศึกษาเป็นไปอย่างมีประสิทธิภาพ โดยผู้นิเทศจะต้องร่วมปฏิบัติงานกับบุคลากรที่มีความแตกต่างกันในด้านต่าง ๆ จึงจำเป็นต้องศึกษา และฝึกทักษะในการทำงานร่วมกับคนอื่น โดยนำ เทคนิค วิธีการทำงาน หลายรูปแบบมาประยุกต์ใช้ให้เหมาะกับคน กับสภาพปัญหาและสถานการณ์

2.4 การวางแผนการนิเทศการศึกษา

2.4.1 ความหมายและความสำคัญของการวางแผน

การวางแผน คือการคิดหาทางเลือกที่ดีที่สุด ในการใช้ทรัพยากรที่มีอยู่อย่างประหยัดให้ได้ ผลคุ้มค่าที่สุดในการทำงานในการทำงาน ด้วยการดำเนินการตามขั้นตอนอย่างเป็นระบบ เพื่อให้ งานสำเร็จอย่างมีประสิทธิภาพ อุดมคติของการวางแผนคือ ความสำเร็จและการดำเนินงานอย่าง มีประสิทธิภาพ (สำนักงานคณะกรรมการการประถมศึกษาแห่งชาติ, 2530)

การวางแผนการนิเทศการศึกษา คือการจัดทำแผนเพื่อนำไปใช้ในการนิเทศการศึกษา เพื่อให้บรรลุเป้าหมายที่ตั้งไว้ (สำนักงานคณะกรรมการการประถมศึกษาแห่งชาติ, 2527)

ความสำคัญของการวางแผน และความสำคัญของการวางแผนการนิเทศการศึกษา มีหลัก การใกล้เคียงกันได้มีผู้สรุปความสำคัญไว้ดังนี้ (ประมวล, 2526), (สนานจิตร์, 2526), (อนันต์, 2526) และ (สำนักงานคณะกรรมการการประถมศึกษาแห่งชาติ, 2530)

- 1) ช่วยให้เกิดการประหยัดทรัพยากรในการบริหาร
- 2) ช่วยให้การปฏิบัติงานสำเร็จลุล่วงไปโดยรวดเร็วและมีประสิทธิภาพ
- 3) ช่วยในการแบ่งงานกันปฏิบัติซึ่งแบ่งเบาภาระของหัวหน้างาน
- 4) ช่วยให้การประสานงานการดำเนินการเป็นไปอย่างมีประสิทธิภาพ
- 5) ช่วยให้เห็นวปฏิบัติที่นำมาใช้จะได้รับการพิจารณาอย่างละเอียดถี่ถ้วน มีหลักการ มีการ ศึกษาวิเคราะห์วิจัยเพื่อค้นหาวิธีการที่ดีที่สุด

6) ช่วยให้การพัฒนาหรือแก้ปัญหาขององค์การหรือหน่วยงานเป็นไปทันเหตุการณ์

7) ช่วยให้องค์การหรือหน่วยงานสามารถกำหนดอนาคตของตนเองได้

ชาญชัย (2525) ได้สรุปความสำคัญของการวางแผนการนิเทศการศึกษาไว้ ดังนี้

- 1) การวางแผนมีความจำเป็นต่อกิจกรรมที่มีวัตถุประสงค์ทั้งหลายคือ
 - (1) บุคคลมีความแตกต่างกันทั้งความรู้ความสามารถ สติปัญญา ความสนใจ ความ ถนัด และความต้องการต่างกันด้วย
 - (2) คนมีหลายกลุ่มที่รับการนิเทศ มีทัศนคติ ปรัชญา ความรู้ในเนื้อหาวิชาต่างกัน
 - (3) เนื้อหาวิชาต่าง ๆ อุปกรณ์การเรียน กิจกรรมและประสบการณ์ที่เลือกใช้ในการ นิเทศแตกต่างกัน

- (4) ทรัพยากรที่มีให้เพื่อศึกษานั้นย่อมแตกต่างกัน
- (5) ความสนใจและวัตถุประสงค์แต่ละท้องถิ่นก็แตกต่างกันไป
- (6) ทฤษฎีทางการศึกษามีการพัฒนาอย่างรวดเร็ว เนื่องจากการเปลี่ยนแปลงทางเทคโนโลยี เศรษฐกิจและสังคมรอบ ๆ ตัวมนุษย์ ความจำเป็นต่อการขยายการศึกษา และความ ต้องการทางการศึกษาก็มากขึ้น

2) การวางแผนทำให้เกิดการศึกษาอย่างใกล้ชิดในเรื่องความต้องการและทรัพยากร การวางแผนจำเป็นต้องศึกษาอย่างระมัดระวังในเรื่องความต้องการ ความสนใจ และวัตถุประสงค์ของเด็ก หรือการวางแผนก่อให้เกิดการประเมินผลที่เป็นจริงเกี่ยวกับสภาพการเรียนการสอน

3) การวางแผนช่วยทำให้เกิดความร่วมมือทางวิชาชีพ กล่าวคือ ผู้ปฏิบัติงานจะใช้ความพยายามของตนเองอย่างเต็มที่

4) การวางแผนทำให้เห็นกระบวนการทางการศึกษา ผู้ปฏิบัติงานจะเข้าใจธรรมชาติและวัตถุประสงค์ที่จำเป็นต้องใช้ความร่วมมือทางการศึกษา

5) การวางแผนก่อให้เกิดความมั่นคงและความมั่นใจแก่ผู้ปฏิบัติงาน และได้กำหนดข้อปฏิบัติงานไว้อย่างชัดเจน

6) การวางแผนก่อให้เกิดหลักเกณฑ์ในการประเมินผล ผู้ปฏิบัติต้องการรู้ว่าผลที่ได้จากกิจกรรมเป็นสิ่งที่พึงประสงค์ หรือได้มาตรฐานที่วางไว้หรือไม่ ดังนั้นจำเป็นต้องประเมินบ่อย ๆ การประเมินผลทำให้เห็นถึงจุดอ่อน ซึ่งจะได้ใช้มาตรการแก้ไข และการประเมินผลจำเป็นต้องอาศัยหลักเกณฑ์ที่แน่นอนและสมบูรณ์

2.4.2 หลักการทั่วไปเกี่ยวกับการวางแผนการนิเทศการศึกษา

สงัด (2529) ได้กล่าวถึงหลักการทั่วไปไว้ดังนี้

1) ผู้รับผิดชอบและผู้ร่วมวางแผน

(1) ผู้รับผิดชอบ ผู้รับผิดชอบในการวางแผนการนิเทศการศึกษา ได้แก่ ผู้บริหาร ทั้งนี้เพราะงานนิเทศเป็นงานของผู้บริหารโดยตรง

(2) ผู้ร่วมวางแผน ผู้ร่วมวางแผนการนิเทศ ได้แก่ ผู้ทำหน้าที่นิเทศและผู้รับการนิเทศ ทั้งนี้เนื่องจากการจัดการนิเทศการศึกษา เป็นงานที่จะต้องอาศัยความร่วมมือของผู้ให้การนิเทศและผู้รับการนิเทศ

2) ขอบเขตของงานนิเทศการศึกษา

เนื่องจากงานนิเทศการศึกษา เป็นงานที่เกี่ยวข้องกับการพัฒนาบุคลากร ให้มีความรู้ความสามารถในการทำงานอย่างมีประสิทธิภาพ ดังนั้นงานนิเทศการศึกษาจึงเกี่ยวข้องกับการพัฒนาบุคลากรภายในโรงเรียนให้มีความสามารถในการทำงาน 2 ลักษณะ คือ

- (1) งานวิชาการ ได้แก่ เรื่องเกี่ยวข้องกับหลักสูตร การเรียนการสอน การบริการสนับสนุนการเรียนการสอน การส่งเสริมการเรียนการสอน การวัดและประเมินผลการเรียนการสอน
- (2) งานบริหารทั่วไป ได้แก่ เรื่องเกี่ยวกับบุคลากร อาคารสถานที่ ธุรการและการเงิน กิจการนักเรียน และความสัมพันธ์กับชุมชน

3) หลักการวางแผนที่ดี

ในการวางแผนที่ดี ผู้ทำหน้าที่วางแผนควรจะต้องมีความเข้าใจดังต่อไปนี้คือ

- (1) จะต้องมีความรู้และความเข้าใจงานที่จะทำเป็นอย่างดี
- (2) จะต้องมีความรู้เกี่ยวกับทรัพยากรบุคคลในหน่วยงาน ว่าใครมีความสามารถหรือความชำนาญด้านใดบ้าง
- (3) งานที่นำขึ้นจะต้องมีความยืดหยุ่น เพื่อจะสามารถปรับปรุงแก้ไขบางส่วนได้โดยไม่กระทบกระเทือนต่อเป้าหมายแต่อย่างใด
- (4) จะต้องทำให้เกิดความผิดพลาดน้อยที่สุด ฉะนั้นการทำงานไม่ควรจะกำหนดเวลาให้เร่งรัดจนเกินไป เพราะจะทำให้ไม่มีเวลาในการทำงานและหากเกิดปัญหาจะไม่ประสบผลสำเร็จ

4) ภารกิจในการวางแผน

(1) การประเมินสภาพปัจจุบัน ปัญหาและความต้องการจำเป็น โดยหลักการในการจัดการนิเทศการศึกษา จะมีจุดเริ่มต้นจากสภาพที่เป็นปัญหาหรือความต้องการ จำเป็นในการปรับปรุงคุณภาพการศึกษาให้ดียิ่งขึ้น หากไม่มีปัญหาหรือไม่มีความจำเป็นจะต้องปรับปรุงสิ่งใดก็ไม่จำเป็นต้องมีการนิเทศเพราะถือว่า การปฏิบัติงานของบุคลากรฝ่ายต่าง ๆ ที่มีอยู่ได้เป็นไปอย่างมีประสิทธิภาพอยู่แล้ว

(2) การกำหนดจุดมุ่งหมายในการนิเทศการศึกษา จุดมุ่งหมายเสมือนทิศทางที่ผู้ปฏิบัติจะต้องดำเนินการไปในทิศทางนั้น ซึ่งการกำหนดจุดมุ่งหมายในการทำงานของแต่ละกลุ่มจะมีความแตกต่างกัน เช่น บางกลุ่มอาจจะกำหนดจุดมุ่งหมายในการแก้ปัญหาเป็นการเฉพาะ

หน้าหรือทันทีทันใด แต่บางกลุ่มอาจจะตั้งเป็นจุดมุ่งหมายระยะยาว หรือบางกลุ่มอาจจะตั้งจุดมุ่งหมายในลักษณะอุดมคติ แต่บางกลุ่มอาจจะตั้งจุดมุ่งหมายโดยคำนึงถึงสภาพความเป็นจริงเป็นหลัก

(4) การกำหนดทางเลือก ทางเลือกในการดำเนินงานมีหลายทาง การตัดสินใจกำหนดทางเลือก สำหรับการดำเนินงานจำเป็นต้องพิจารณาอย่างรอบคอบถี่ถ้วน เพื่อจะได้ทางเลือกที่เหมาะสมและสามารถจะบรรลุเป้าหมายได้โดยง่าย

5) การจัดทำโครงการพิเศษ

หลังจากได้ข้อมูลเกี่ยวกับสภาพปัจจุบัน ปัญหาและความต้องการได้กำหนดจุดมุ่งหมายที่ชัดเจนและได้ทางเลือกในการปฏิบัติงานแล้ว งานที่จะต้องทำในขั้นสุดท้ายของการวางแผนการพิเศษการศึกษาดีคือการจัดทำโครงการพิเศษ ซึ่งมีส่วนประกอบเช่นเดียวกับโครงการทั่ว ๆ ไปดังนี้

(1) ชื่อแผนงาน ในกรณีที่โครงการที่จะทำเป็นโครงการในแผนงานใดแผนงานหนึ่งก็ควรระบุชื่อแผนงานไว้ด้วย แต่ถ้าเป็นโครงการอิสระไม่อยู่ในแผนงานใดก็ไม่จำเป็นต้องใส่ชื่อแผนงาน

(2) ชื่อโครงการ จะต้องระบุให้สื่อความหมายให้เป็นที่เข้าใจถึงลักษณะของโครงการด้วย

(3) ลักษณะโครงการ เป็นการบอกให้ทราบว่าเป็นโครงการหรือกลุ่มบุคคลที่มีหน้าที่จัดการให้เป็นไปตามขั้นตอนต่าง ๆ

(4) ผู้รับผิดชอบโครงการ ระบุชื่อหน่วยงานหรือบุคคลหรือกลุ่มบุคคลที่มีหน้าที่จัดการให้เป็นไปตามขั้นตอนต่าง ๆ

(5) หลักการและเหตุผล เป็นการกล่าวถึงความเป็นมาของโครงการโดยย่อ โดยมุ่งเน้นระบุถึงแนวคิด หลักการ ความจำเป็นหรือความสำคัญของโครงการว่าทำไมจึงจะต้องจัดให้มีโครงการนี้

(6) จุดประสงค์หรือวัตถุประสงค์ของโครงการ เป็นการกล่าวถึงสิ่งที่ต้องการให้เกิดขึ้นจากการดำเนินงานตามโครงการ อาจเขียนจุดประสงค์ทั่วไปและจุดประสงค์เฉพาะอย่างใดอย่างหนึ่งหรือทั้ง 2 อย่าง

(7) เป้าหมายของโครงการ เป็นการระบุผลของโครงการในเชิงปริมาณและคุณภาพว่าต้องการให้เกิดสิ่งใดขึ้นในปริมาณเท่าใด

(8) กิจกรรมที่จะทำ ในแต่ละโครงการอาจมีกิจกรรมเดียวหรือหลาย ๆ กิจกรรมก็ได้ ควรเขียนเรียงลำดับก่อนหลังตามขั้นตอนในการทำงาน

(9) กำหนดเวลา เป็นการระบุถึงวันเวลาที่จะดำเนินการในแต่ละกิจกรรม

(10) สถานที่ ระบุชื่อสถานที่ที่จะดำเนินกิจกรรมต่าง ๆ

(11) งบประมาณ ทำการคาดคะเนหรือประมาณรายจ่ายเงินในแต่ละประเภท

(12) ผลที่คาดว่าจะได้รับ กล่าวถึงผลที่จะเกิดขึ้นในลักษณะของประโยชน์หรือคุณค่าของโครงการทั้งทางตรงและทางอ้อม ซึ่งเป็นผลกระทบที่เกิดขึ้นจากโครงการ

สำหรับรายการหัวข้อที่ควรระบุไว้ในโครงการ แต่ละหน่วยงานจะกำหนดมากน้อยกว่านี้ก็ได้ ทั้งนี้ขึ้นอยู่กับความต้องการของแต่ละหน่วยงาน และหลังจากเขียนโครงการแล้ว ควรมีแผนภูมิควบคุมการดำเนินงานตามโครงการด้วย อาจเขียนในลักษณะ GANTT Chart หรือ pert/CPM Chart ก็ได้

2.4.3 กระบวนการวางแผนการนิเทศการศึกษา

กระบวนการวางแผนนิเทศการศึกษา และกระบวนการวางแผนการศึกษามีผู้กล่าวไว้หลายทัศนะ ซึ่งมีลักษณะคล้ายกันดังนี้

สำนักงานคณะกรรมการการประถมศึกษาแห่งชาติ (2527) ได้แบ่งกระบวนการวางแผนการนิเทศการศึกษาเป็น 4 ขั้นตอน คือ

- 1) การเตรียมการวางแผน
- 2) การลงมือปฏิบัติการวางแผน
- 3) การประสานแผน
- 4) การเตรียมแผนไปปฏิบัติ

วิไลรัตน์ (2530) ได้กล่าวถึง กระบวนการวางแผนการนิเทศการศึกษามี 4 ขั้นตอนคือ

- 1) การวางแผนปฏิบัติงาน (Working Plan) เพื่อหาข้อกำหนดว่าจะทำอะไร มีขอบเขตอย่างไร เพื่อจะได้ดำเนินการตรงเป้าหมายที่กำหนดไว้
- 2) การจัดระบบงาน (Organizing Plan) เป็นการจัดแบ่งสายงานการนิเทศการศึกษาในหน่วยงาน อำนาจและหน้าที่ของบุคลากรฝ่ายต่าง ๆ

3) การดำเนินงาน (Implementation of Plan) จะใช้วิธีใดดำเนินงานการติดตามผล และการกำหนดเริ่มปฏิบัติงานตามแผนสิ้นสุดเมื่อใด

4) การประเมินผลงาน (Evaluation) กำหนดวิธีการประเมินผลงานไว้เป็นระยะเพื่อหาทางปรับปรุงแก้ไข ควรประเมินผลทั้งด้านปริมาณและคุณภาพ

สำนักงานคณะกรรมการการศึกษาแห่งชาติ (2525) ได้แบ่งกระบวนการวางแผนการศึกษาออกเป็น 6 ขั้นตอนคือ ขั้นตอนวางแผน (Pre-Planning) ขั้นตอนการวางแผนปฏิบัติ (Planning) ขั้นตอนการจัดทำรายละเอียดของแผน (Plan-Implementation) และขั้นประเมินผล การปรับแผน และจัดทำแผนใหม่ (Evaluation, Revision and Replanning)

สำนักงานคณะกรรมการการประถมศึกษาแห่งชาติ (2530) ได้แบ่งกระบวนการวางแผนออกเป็น 4 ขั้นตอนดังนี้

- 1) ชั้นศึกษาสภาพปัจจุบันและปัญหา
- 2) ชั้นวางแผน แบ่งเป็น
 - (1) กำหนดทางเลือก
 - (2) กำหนดวิธีการดำเนินการ
 - (3) กำหนดโครงการ
- 3) ชั้นปฏิบัติตามแผนหรือดำเนินการตามแผน
- 4) ชั้นติดตามและประเมินผล ดังแผนภูมิที่ 3

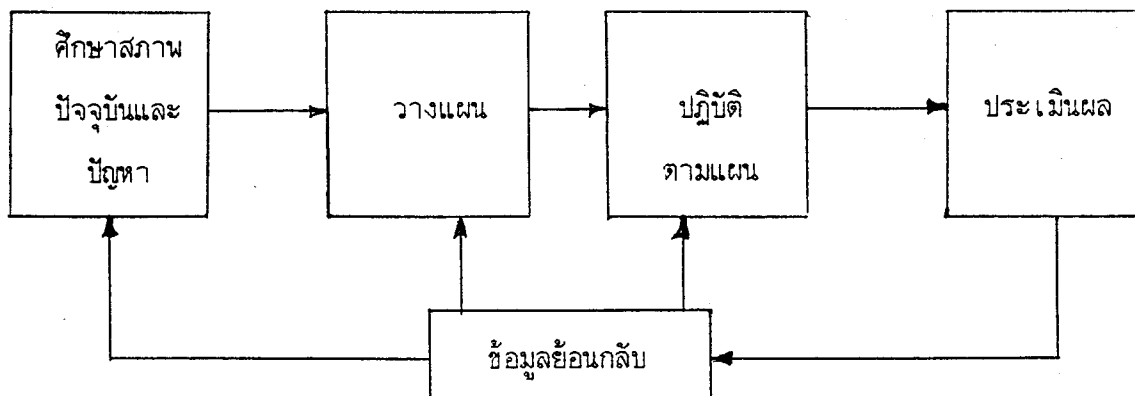

แผนภูมิที่ 3 ขั้นตอนการวางแผน

สรุปกระบวนการวางแผนการศึกษาและกระบวนการวางแผนการนิเทศการศึกษาที่กล่าวมาข้างต้นได้ 4 ขั้นตอนคือ

- 1) การเตรียมการวางแผน
- 2) การวางแผน
- 3) การนำแผนไปปฏิบัติหรือปฏิบัติตามแผน
- 4) การประเมินผลแผน

2.5 ผู้ทำหน้าที่นิเทศการศึกษา

จากแนวคิดของนักการศึกษาและผู้รู้ทั้งหลาย ได้ให้ความหมายของการนิเทศการศึกษาดังกล่าวข้างต้น สรุปได้ว่าผู้ทำหน้าที่นิเทศการศึกษา ได้แก่

- 1) ผู้บริหารการศึกษา ผู้บริหารการศึกษาทุกระดับถือว่ามีหน้าที่ในการนิเทศการศึกษา นับตั้งแต่ผู้บริหารระดับ กรม กอง จังหวัด อำเภอและผู้บริหารโรงเรียน
- 2) ศึกษานิเทศก์ ศึกษานิเทศก์เป็นบุคคลทำหน้าที่นิเทศการศึกษาโดยตรง เพราะเป็นผู้ได้รับการฝึกอบรมเพื่อการปฏิบัติงานนิเทศการศึกษาโดยตรง
- 3) คณะครูหรือผู้เชี่ยวชาญที่ทำหน้าที่เป็นผู้นิเทศการศึกษา ซึ่งได้รับการแต่งตั้งไม่เป็นทางการ ได้แก่ หัวหน้าหมวดวิชา ครูวิชาการกลุ่ม ประธานกลุ่ม และหัวหน้าสำนักงานกลุ่ม

2.6 การจัดการนิเทศการศึกษาระดับประถมศึกษา

2.6.1 ระบบการจัดการศึกษา

การจัดการศึกษามีองค์ประกอบด้วย 3 ส่วนใหญ่ ๆ ได้แก่ ปัจจัย (Input) กระบวนการ (Process) และผลผลิต (Output) องค์ประกอบทั้งสามจะต้องมีความสัมพันธ์และเอื้อซึ่งกันและกัน ดังแผนภูมิที่ 4

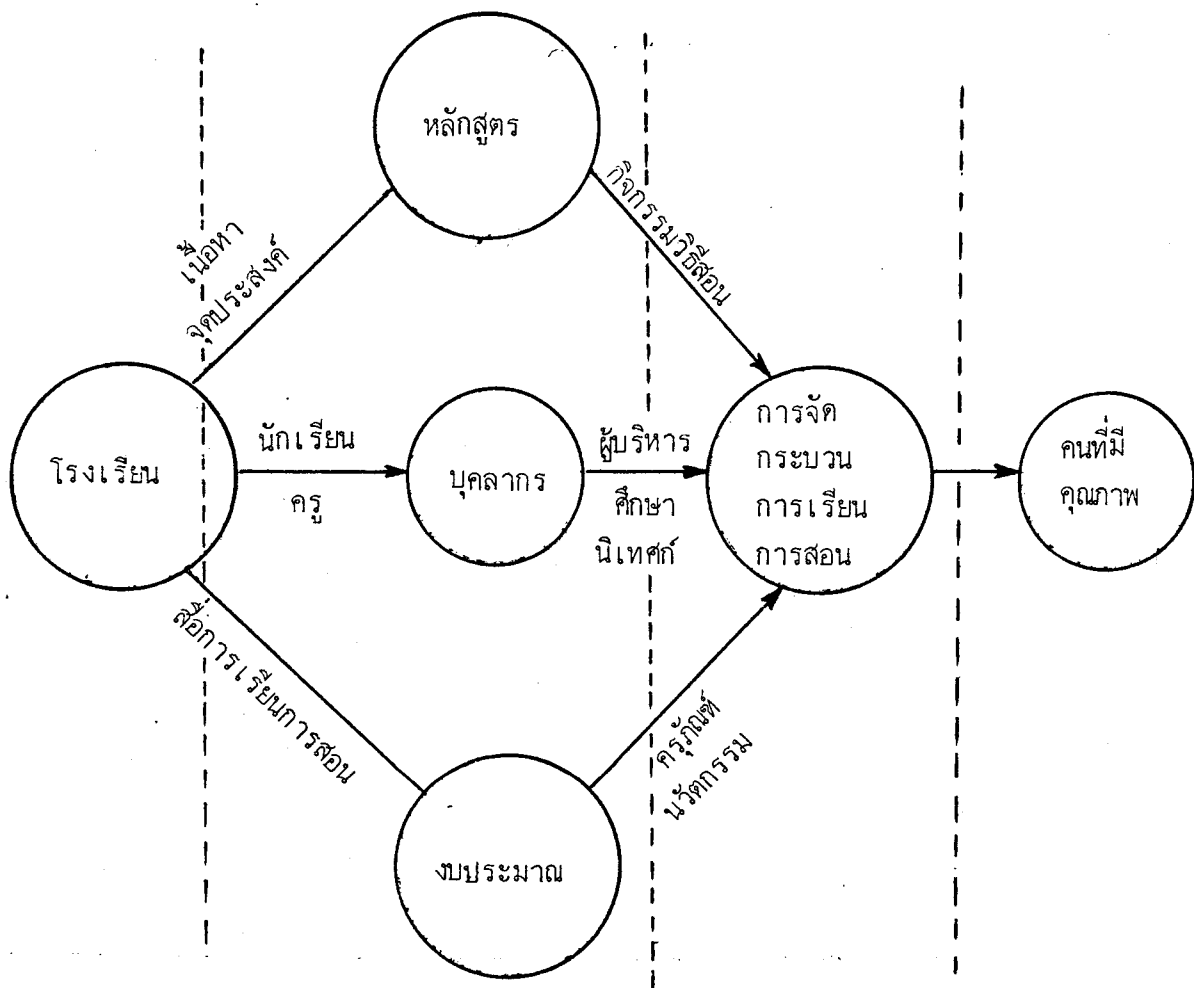

แผนภูมิที่ 4 ระบบการศึกษา

2.6.2 ผู้มีเทศการศึกษาระดับประถมศึกษา

ผู้ทำหน้าที่มีเทศการศึกษาระดับประถมศึกษา นอกจากเป็นหน้าที่ของผู้บริหารการศึกษา ตั้งแต่ระดับกรม กอง จังหวัด อำเภอ และผู้บริหารโรงเรียนแล้ว ผู้ทำหน้าที่มีเทศการศึกษาดังกล่าว คือ ศึกษานิเทศก์ มี 3 ระดับ ได้แก่ (สำนักงานคณะกรรมการการประถมศึกษาแห่งชาติ, 2524)

- 1) ศึกษานิเทศก์สำนักงานคณะกรรมการการประถมศึกษาแห่งชาติ
- 2) ศึกษานิเทศก์สำนักงานการประถมศึกษาจังหวัด
- 3) ศึกษานิเทศก์สำนักงานการประถมศึกษาอำเภอ กิ่งอำเภอ

กระทรวงศึกษาธิการ ได้ออกระเบียบกระทรวงศึกษาธิการว่าด้วย ศึกษานิเทศก์สำนักงานคณะกรรมการการประถมศึกษาแห่งชาติ พ.ศ. 2524 ซึ่งได้ประกาศใช้เมื่อวันที่ 17 กุมภาพันธ์ 2524 สำนักงานคณะกรรมการการประถมศึกษาแห่งชาติ ได้กำหนดหน้าที่ของศึกษานิเทศก์แต่ละระดับดังนี้คือ

- 1) หน้าที่ศึกษานิเทศก์สำนักงานคณะกรรมการการประถมศึกษาแห่งชาติ

(1) ติดตามและประเมินผลการจัดการประถมศึกษา คือ งานติดตามและนิเทศการปฏิบัติงานในสำนักงานการประถมศึกษาจังหวัดและกรุงเทพมหานคร ให้เป็นไปตามนโยบาย แผนงานโครงการ ตลอดจนกฎหมาย ระเบียบแบบแผน ข้อบังคับที่วางไว้และรายงานเลขาธิการคณะกรรมการการประถมศึกษาแห่งชาติ เพื่อประเมินผลการปฏิบัติงานของสำนักงานการประถมศึกษา และกรุงเทพมหานคร

(2) ส่งเสริม รวบรวมและเผยแพร่การวิจัย คือ งานส่งเสริมรวบรวมเผยแพร่การวิจัย ด้านพัฒนาการเรียนการสอนระดับก่อนประถมศึกษาและประถมศึกษาที่มีรายละเอียดดังนี้

ก. สนับสนุนให้สำนักงานการประถมศึกษาจังหวัด กรุงเทพมหานคร ทำการวิจัย เกี่ยวกับการเรียนการสอน

ข. ติดตาม ดูแล ช่วยเหลือ สนับสนุนให้การดำเนินงานได้มาตรฐานการวิจัย

ค. ประสานงานการวิจัยเกี่ยวกับการเรียนการสอน

ง. เผยแพร่หรือขยายผลเพื่อพัฒนาการเรียนการสอนไปสู่จังหวัด อำเภอ กิ่งอำเภอ และโรงเรียน

(3) พัฒนาวิชาการ คือการศึกษาค้นคว้า เผยแพร่วิชาการและนวัตกรรมทางการศึกษาเพื่อความก้าวหน้าทางวิชาการ และการพัฒนาการเรียนการสอนตามแนวการจัดประสบการณ์

ระดับก่อนประถมศึกษาและตามหลักสูตรประถมศึกษา

- (4) ร่วมมือและให้ข้อคิดเห็นในการดำเนินงานในการศึกษาก่อนประถมศึกษาและประถมศึกษา
- (5) ปฏิบัติงานอื่นที่ได้รับมอบหมายจากเลขาธิการคณะกรรมการการศึกษาแห่งชาติ

2) หน้าที่ศึกษานิเทศก์สำนักงานการศึกษาจังหวัด

(1) ฝ่ายนิเทศการศึกษา

- ก. ส่งเสริมการเรียนการสอนของโรงเรียนในสังกัดให้เป็นไปตามมาตรฐาน
- ข. จัดทำเครื่องมือวัดผล พัฒนาเกี่ยวกับการประเมินผลและข้อทดสอบมาตรฐานของจังหวัดและจัดทำคลังข้อสอบ
- ค. สนับสนุนงานวิชาการแก่โรงเรียนในจังหวัด
- ง. วิจัยและพัฒนาเกี่ยวกับการเรียนการสอนในระดับก่อนประถมศึกษา และระดับประถมศึกษา ตลอดจนการส่งเสริมการทดลอง และค้นคว้าในระดับอำเภอและกิ่งอำเภอ
- จ. ร่วมมือกับหน่วยราชการอื่นในส่วนที่เกี่ยวข้องกับโรงเรียนประถมศึกษา ส่งเสริมการกีฬา ลูกเสือ เนตรนารี ยุวกาชาด จริยธรรมและวัฒนธรรม
- ฉ. ปฏิบัติงานวิชาการอื่นที่ได้รับมอบหมายจากผู้อำนวยการการศึกษาจังหวัดหรือกรุงเทพมหานคร

(2) ฝ่ายแผนพัฒนา

- ก. จัดทำนโยบายดำเนินงาน และแผนพัฒนาการศึกษาจังหวัดเสนอต่อสำนักงานการศึกษาจังหวัด
- ข. จัดทำงบประมาณเพื่อการประถมศึกษาในจังหวัด
- ค. ประสานงานการพัฒนาบุคลากรของจังหวัด
- ง. จัดทำข้อมูลและสถิติทางการศึกษาของจังหวัด
- จ. ให้ความเห็นเกี่ยวกับการจัดตั้ง บริหาร รวมทั้งปรับปรุง เลิกล้ม โรงเรียนในสังกัด
- ฉ. ประสานงานโครงการพิเศษ
- ช. ปฏิบัติงานเลขานุการคณะกรรมการการศึกษาจังหวัด

ช. ปฏิบัติงานอื่นที่ได้รับมอบหมายจากผู้อำนวยการการประถมศึกษาจังหวัดหรือกรุงเทพมหานคร

3) หน้าที่ศึกษานิเทศก์สำนักงานการประถมศึกษาอำเภอ กิ่งอำเภอ

(1) ร่วมวางแผนและการดำเนินการนิเทศ แนะนำ แก้ไข ปรับปรุงและติดตามผลการปฏิบัติงานกลุ่มโรงเรียนและโรงเรียน ให้บังเกิดผลตามมาตรฐานทางวิชาการและงานโครงการสนับสนุน ส่งเสริมกิจกรรมนักเรียนเป็นพิเศษ ในเรื่องอนามัยโรงเรียน สุขศึกษาสายการศึกษา ลูกเสือ ยุวกาชาด เนตรนารี กีฬา จริยธรรม วัฒนธรรมและอื่น ๆ

(2) เป็นวิทยากรการประชุม อบรม สัมมนาทางวิชาการ ตามความต้องการของกลุ่มโรงเรียนและโรงเรียน

(3) ส่งเสริมให้โรงเรียนและกลุ่มโรงเรียนนิเทศการศึกษาได้

(4) ส่งเสริมการทดลอง ค้นคว้า เกี่ยวกับการเรียนการสอนและใช้นวัตกรรมทางการศึกษา

(5) รวบรวมข้อมูลและสถิติทางการศึกษาของสถานศึกษาในอำเภอหรือกิ่งอำเภอให้เป็นปัจจุบัน

(6) วางแผนพัฒนาการศึกษาของอำเภอและกิ่งอำเภอ

(7) ประสานทางวิชาการระหว่างโรงเรียน กลุ่มโรงเรียนและจังหวัด

(8) ร่วมมือในงานวิจัยและส่งเสริมการนำผลวิจัยไปใช้ในโรงเรียน

(9) เสนอแนะในการจัดตั้งงบประมาณและการจัดสรรงบประมาณเพื่อการศึกษาของอำเภอ และกิ่งอำเภอ

(10) ศึกษาเพื่อเสนอแนะการจัดตั้ง รวม หรือล้มเลิกโรงเรียนภายในอำเภอหรือกิ่งอำเภอ

(11) ปฏิบัติงานเลขานุการคณะกรรมการการประถมศึกษาอำเภอหรือกิ่งอำเภอ

(12) ปฏิบัติงานโครงการพิเศษ

(13) ปฏิบัติงานวิชาการอื่น ตามที่ได้รับมอบหมายจากหัวหน้าการประถมศึกษาอำเภอหรือกิ่งอำเภอ

2.6.3 กระบวนการพัฒนาคุณภาพการศึกษา

ปี พ.ศ. 2527 สำนักงานคณะกรรมการการประถมศึกษาแห่งชาติได้แต่งตั้งคณะกรรมการอำนวยการพัฒนาคุณภาพการประถมศึกษาแห่งชาติ ซึ่งประกอบด้วย ผู้เชี่ยวชาญและผู้ทรงคุณวุฒิต่าง ๆ กำหนดนโยบายหลักการและวิธีการในการพัฒนาคุณภาพการประถมศึกษาว่า การพัฒนาคุณภาพการประถมศึกษาจะเกิดประสิทธิผลอย่างสมบูรณ์ที่สุด จำเป็นต้องพัฒนาองค์ประกอบและกระบวนการทางการศึกษาหลายอย่างพร้อม ๆ กันไป กระบวนการที่สำคัญยิ่งที่จำเป็นต้องได้รับการพัฒนาโดยรีบด่วนคือ การเรียนการสอน การบริหารและการนิเทศ กำกับ ดูแล เป็นระบบครบวงจร ดังแผนภูมิที่ 5 (สำนักงานคณะกรรมการการประถมศึกษาแห่งชาติ, 2532)

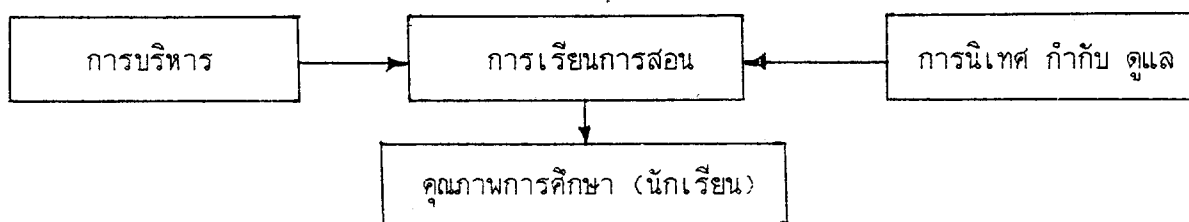

แผนภูมิที่ 5 กระบวนการพัฒนาคุณภาพการศึกษา

2.6.4 กระบวนการบริหารและกระบวนการนิเทศการศึกษา

ในอดีตที่ผ่านมาในภาคทฤษฎีเป็นที่ยอมรับกันตลอดมาว่า การนิเทศการศึกษาเป็นส่วนหนึ่งของการบริหารการศึกษา แต่ในทางปฏิบัตินั้นเนื่องจากงานบริหารการศึกษา มีความครอบคลุมงานต่าง ๆ หลายด้านและมีปริมาณงานในความรับผิดชอบค่อนข้างสูง โดยเหตุนี้ผู้บริหารส่วนใหญ่จึงมักจะละเลยหรือไม่ให้ความสำคัญ แก่การนิเทศการศึกษาเท่าที่ควร บางคนก็ไม่เข้าใจหรือจำแนกไม่ออกว่างานลักษณะใดเป็นงานบริหาร และงานในลักษณะใดเป็นงานนิเทศการศึกษา และนอกจากนี้บางคนยังเข้าใจว่า การนิเทศการศึกษาเป็นงานของศึกษานิเทศก์ที่ทำหน้าที่นี้โดยตรง ความเข้าใจผิดพลาดเช่นนี้ทำให้การนิเทศการศึกษาพัฒนาไปช้า

การนิเทศการศึกษามีความสัมพันธ์กับการบริหารการศึกษาอย่างใกล้ชิด / หากผู้บริหารมีความเข้าใจเกี่ยวกับการนิเทศเป็นอย่างดีแล้ว การนิเทศการศึกษาจะมีความก้าวหน้าเป็นอย่างมาก และยังจะทำให้การบริหารการศึกษาเป็นไปด้วยความราบรื่นอีกด้วย /

การให้ ได้มาซึ่งผลผลิตทางการศึกษานั้น หากดำเนินการโดยกระบวนการบริหารแต่เพียงอย่างเดียว จะ ได้ผลผลิตและผลกระทบต่อผู้ปฏิบัติงาน ในหลายลักษณะอาจจะ ได้ผลดีหรือไม่ดีก็ได้ แต่ถ้าดำเนินการ โดยผ่านกระบวนการนิเทศแล้วผลผลิตและผลกระทบต่อผู้ปฏิบัติงานจะ เกิดขึ้น ในทางที่ดี

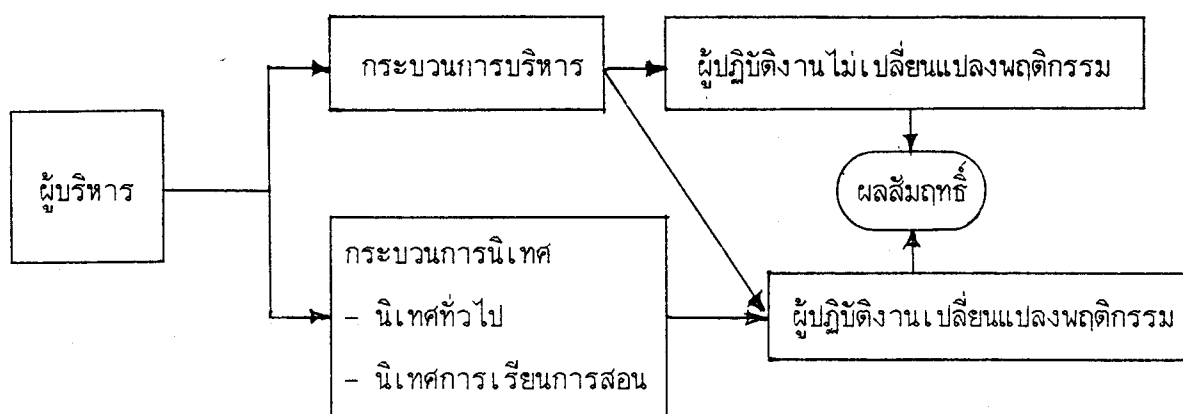

แผนภูมิที่ 6 ความสัมพันธ์ระหว่างกระบวนการบริหารและกระบวนการนิเทศของผู้บริหาร

2.6.5 การนิเทศ กำกับ ดูแล

ปี พ.ศ. 2528 สำนักงานคณะกรรมการการประถมศึกษาแห่งชาติ ได้พัฒนาระบบองค์การการนิเทศและติดตามผลให้เป็นองค์กรที่มีประสิทธิภาพ และสอดคล้องกันนโยบายเร่งรัดคุณภาพการประถมศึกษา ซึ่งองค์กรนี้จะต้องอาศัยความร่วมมือ ความเข้าใจกันของผู้นิเทศและผู้รับการนิเทศเป็นอย่างดี ดังรายละเอียดจะกล่าวต่อไป (สำนักงานคณะกรรมการการประถมศึกษาแห่งชาติ, 2532)

1) รูปแบบการนิเทศ

รูปแบบการนิเทศการศึกษา ซึ่ง ได้พัฒนาองค์การการนิเทศและติดตามผลนี้จะประสานสัมพันธ์กันทุกระดับ ดังแผนภูมิข้างล่าง

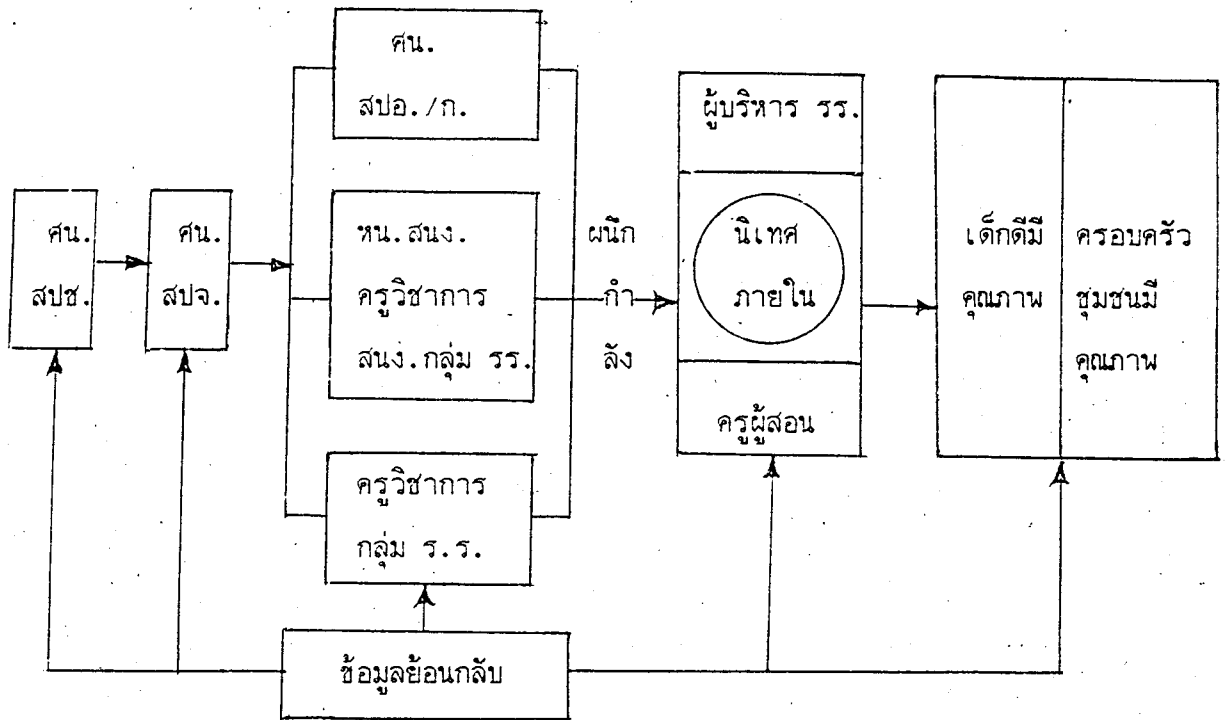

แผนภูมิที่ 7 รูปแบบการนิเทศการศึกษา

บทบาทตามภารกิจของผู้นิเทศการศึกษาในระดับอำเภอศึกษานิเทศก์อำเภอมีบทบาทและหน้าที่ ดังนี้

- (1) ร่วมจัดทำแผนพัฒนาวิชาการของโรงเรียน กลุ่มโรงเรียน ร่วมกับหัวหน้าสำนักงานกลุ่มโรงเรียน ครูวิชาการสำนักงานกลุ่มโรงเรียน ครูวิชาการกลุ่มโรงเรียน ครูผู้สอน และผู้บริหารโรงเรียนอย่างใกล้ชิด
- (2) เป็นพี่เลี้ยงคอยช่วยเหลือสนับสนุนด้านวิชาการตามแผนที่วางไว้ จนบรรลุผลสัมฤทธิ์ ความมุ่งหมาย
- (3) เยี่ยมเยียน นิเทศ ครูและผู้บริหาร โรงเรียนอย่างสม่ำเสมอ อย่างน้อยสัปดาห์ละ 3 วัน
- (4) ช่วยจัดทำและจัดหาอุปกรณ์สื่อการเรียนการสอนที่จำเป็นให้แก่โรงเรียนเท่าที่จะทำได้
- (5) เป็นสื่อประสานระหว่างกลุ่มโรงเรียนและโรงเรียน
- (6) รายงานผลการนิเทศให้หัวหน้าการประถมศึกษาอำเภอ/กิ่งอำเภอทราบ

2) รูปแบบการกำกับ ดูแล

การกำกับ ดูแล (Monitoring) หมายถึง กระบวนการดูแลบุคลากรในหน่วยงานนั้น ๆ ให้ปฏิบัติหน้าที่ที่กำหนดไว้สำหรับตำแหน่งนั้น ๆ เพื่อให้ได้ผลงานตามมาตรฐานที่ต้องการ ด้วยการวินิจฉัยว่างาน ได้มาตรฐานที่กำหนดไว้หรือไม่ เพื่อปรับปรุงพัฒนาคุณภาพของบุคลากรต่อไป

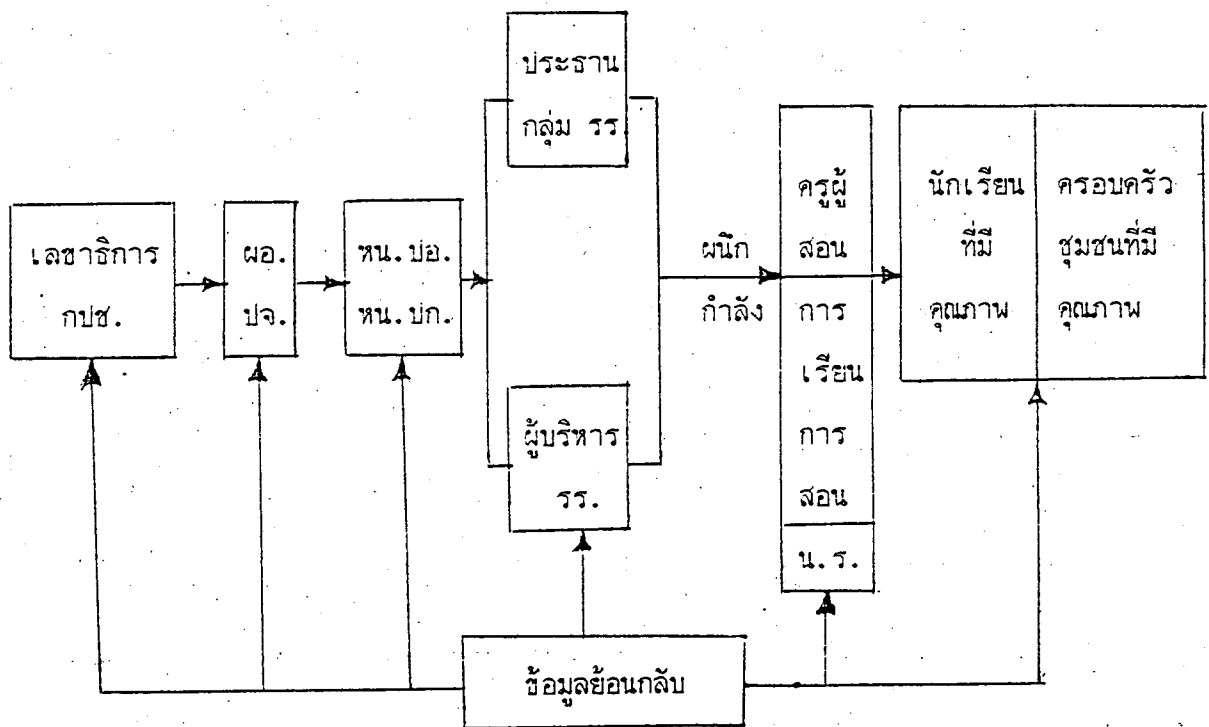

แผนภูมิที่ 8 รูปแบบการกำกับ ดูแล

บทบาทตามภารกิจของผู้กำกับ ดูแล ในระดับอำเภอหัวหน้าการประถมศึกษาอำเภอ มีบทบาทและหน้าที่ดังนี้

- (1) ศึกษาหลักสูตรและกระบวนการจัดกิจกรรมการเรียนการสอน
- (2) จัดหาเครื่องมือเครื่องใช้ในการทำงานด้านวิชาการให้มีความคล่องตัวมากที่สุดเท่าที่จะทำได้

(3) ส่งเสริมสนับสนุนให้มีการหมุนเวียน ใช้ทรัพยากรร่วมกันของ โรงเรียน และกลุ่มโรงเรียนอย่างจริงจัง

(4) กำกับ ดูแล การพัฒนาวิชาการในโรงเรียนอย่างจริงจังสม่ำเสมอ

จากที่กล่าวมาทั้งหมด จะได้แนวความคิดว่า การนิเทศ กำกับ ดูแล จะเป็นกระบวนการปฏิบัติงานร่วมกัน ระหว่างผู้บริหารและผู้ปฏิบัติงานวิชาการทุกระดับ ดังนี้

ผู้บริหาร ได้แก่ เลขาธิการ รองเลขาธิการคณะกรรมการการประถมศึกษาแห่งชาติ ผู้อำนวยการ ผู้ช่วยผู้อำนวยการการประถมศึกษาจังหวัด หัวหน้า-ผู้ช่วยหัวหน้าการประถมศึกษาอำเภอ/กิ่งอำเภอ ประธานกลุ่มโรงเรียนและผู้บริหารโรงเรียน มีบทบาทในการกำกับ ดูแล ดังนี้

- 1) ผู้กำกับนโยบาย แนวทางปฏิบัติเพื่อเร่งรัดคุณภาพการศึกษา
- 2) ผู้วินิจฉัย สั่งการการดำเนินงานให้สอดคล้องกับนโยบายเร่งรัดคุณภาพการศึกษา
- 3) ผู้ให้การช่วยเหลือสนับสนุนปัจจัยเพื่อการแก้ปัญหาและพัฒนาคุณภาพการศึกษา
- 4) ผู้กำกับ ดูแล การดำเนินงานและประเมินผลการปฏิบัติงาน
- 5) ผู้ประสานงานทั้งด้านการบริหารและด้านวิชาการทุกระดับ
- 6) ผู้นิเทศงานวิชาการในส่วนที่ตนรับผิดชอบ

ผู้ปฏิบัติงานวิชาการ ได้แก่ ศึกษานิเทศก์ สำนักงานคณะกรรมการการประถมศึกษาแห่งชาติ ศึกษานิเทศก์ สำนักงานการประถมศึกษาจังหวัด ศึกษานิเทศก์ สำนักงานการประถมศึกษาอำเภอ/กิ่งอำเภอ หัวหน้าสำนักงานกลุ่มโรงเรียน ครูวิชาการสำนักงานกลุ่มโรงเรียน ครูวิชาการกลุ่มโรงเรียน ครูวิชาการประจำโรงเรียน และครูผู้สอน มีบทบาทในการนิเทศ ดังนี้

- 1) ผู้นำทางวิชาการเพื่อเร่งรัดพัฒนาคุณภาพการศึกษา
- 2) ผู้วิเคราะห์สภาพปัจจุบัน ปัญหา และผลการปฏิบัติงานเสนอผู้บริหาร เพื่อกำหนดนโยบาย และแผนงาน โครงการแก้ปัญหา
- 3) ผู้นิเทศ ช่วยเหลืองานวิชาการในส่วนที่ตนรับผิดชอบ
- 4) ผู้กำกับ ดูแล และประเมินผลงานวิชาการ
- 5) ผู้สรุปรายงานเสนอผู้บริหารและเผยแพร่งานวิชาการ

ทั้งนี้การนิเทศ กำกับ ดูแล มีการดำเนินการทุกระดับต่อเนื่อง เป็นระดับคือ

- 1) สปช. นิเทศ กำกับ ดูแล สปจ. (ผอ.ปจ., ผช.ผอ.ปจ., คณ.สปจ.)
- 2) สปจ. นิเทศ กำกับ ดูแล สปอ./ก. (หน.ปอ./ก., ผช.หน.ปอ./ก., คณ.สปอ./ก.)
- 3) สปอ./ก. นิเทศ กำกับ ดูแล กลุ่มโรงเรียน (ประธานกลุ่ม หัวหน้า สنج.กลุ่ม
ครูวิชาการ สنج.กลุ่ม ครูวิชาการกลุ่ม)
- 4) กลุ่มโรงเรียน นิเทศ กำกับ ดูแล โรงเรียน (ผู้บริหารโรงเรียน ครู)
- 5) โรงเรียน นิเทศ กำกับ ดูแล ห้องเรียน (ครู นักเรียน)

กระบวนการนิเทศการศึกษาและกระบวนการกำกับ ดูแล เป็นกระบวนการที่ต้องทำควบคู่
กันไปและต้องสัมพันธ์ซึ่งกันและกัน ทั้งฝ่ายบริหารและฝ่ายนิเทศการศึกษา ดังแผนภูมิที่ 9

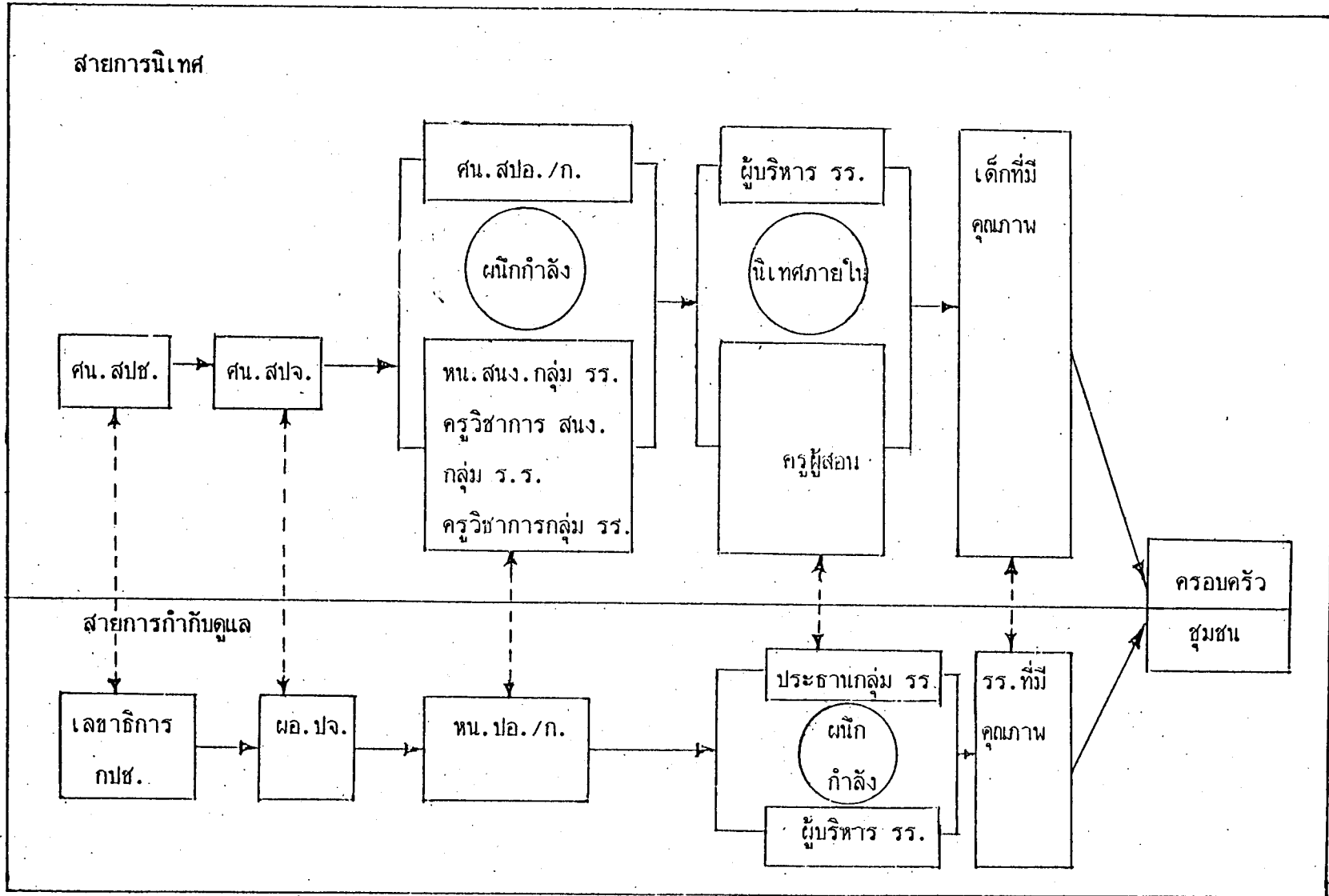

แผนภูมิที่ 9 การเปรียบเทียบการนิเทศและการกำกับดูแล

สรุป การพัฒนาคุณภาพการศึกษาจะเกิดผลสำเร็จ จำเป็นต้องพัฒนาทั้งระบบที่สัมพันธ์และเกี่ยวเนื่องซึ่งกันและกันคือ กระบวนการบริหาร กระบวนการนิเทศการศึกษา และกระบวนการเรียนการสอนทั้ง 3 กระบวนการนี้ หากได้รับการพัฒนาอย่างเป็นระบบ มีประสิทธิภาพถูกต้องต่อเนื่องแล้ว นักเรียนจะมีสัมฤทธิ์ผลทางการเรียนในแต่ละกลุ่มประสบการณ์ และมีคุณสมบัติด้านลักษณะนิสัยตามจุดหมายของหลักสูตรประถมศึกษา พ.ศ. 2521 ทั้งนี้ กระบวนการบริหารจะเป็นตัวหลักที่จะจัดระบบงานและบริหารงาน กระบวนการนิเทศการศึกษาจะเป็นตัวเสริม เพิ่มพลังให้การบริหารมีความสมบูรณ์ยิ่งขึ้น ดังนั้น สภาพการทำงานที่ผู้บริหารให้ความมั่นใจงานนิเทศการศึกษา ให้ความสำคัญวิชาการ ทำให้การนิเทศการศึกษากับการบริหารที่เรียกว่า การนิเทศ กำกับ ดูแล มุ่งไปสู่ทิศทางเดียวกัน ย่อมหมายถึง กระบวนการเรียนการสอน ได้รับการพัฒนาอย่างจริงจังและจริงใจ อันจะส่งผลให้คุณภาพการเรียนการสอนมีมาตรฐานสูงขึ้นตามลำดับ

ดังนั้น การนิเทศ กำกับ ดูแล จึงเป็นกระบวนการทำงานร่วมกันของผู้บริหาร ผู้นิเทศ และผู้รับการนิเทศ โดยใช้สื่อ เครื่องมือ และวิธีการที่เหมาะสม เพื่อให้กระบวนการเรียนการสอนมีประสิทธิภาพสูงสุด นักเรียนมีคุณภาพ มีคุณลักษณะที่พึงประสงค์ ตามหลักสูตร

การนิเทศ กำกับ ดูแล เป็นกระบวนการหนึ่งในการพัฒนาคุณภาพการจัดการศึกษาให้บรรลุเป้าหมาย หากการนิเทศ กำกับ ดูแล ไม่มีประสิทธิภาพ ผู้มีหน้าที่นิเทศ กำกับดูแล ไม่เข้าใจบทบาทของตน ไม่ใส่ใจในการนิเทศ กำกับ ดูแล อย่างจริงจังจริงใจ และต่อเนื่อง การพัฒนาคุณภาพการศึกษาให้บรรลุถึงเป้าหมายที่ตั้งไว้ก็ล้มเหลว นอกจากนี้ ผู้บริหารและผู้ปฏิบัติงานวิชาการ หากมีความร่วมมือกันจะทำให้การนิเทศ กำกับ ดูแล การจัดการศึกษาในความรับผิดชอบมีประสิทธิภาพ บุคคลซึ่งตระหนักว่าตนมีคุณค่าและความดี จะเป็นผู้ที่สามารถผลิตผลงานที่ดีเยี่ยม จงช่วยเขาให้ได้ใช้พลังสูงสุดที่เขา มีอยู่

แนวนโยบาย มาตรการและเกณฑ์ขั้นต่ำการนิเทศ กำกับ ดูแล

การนิเทศ กำกับ ดูแล เป็นกระบวนการหนึ่งที่สำคัญของการนำไปสู่ "หลักชัย" ของการจัดการศึกษา จึงมีการกำหนดการนิเทศ กำกับ ดูแล ไว้เป็นนโยบายในแผนพัฒนาการศึกษาศาสนาและศิลปวัฒนธรรมระยะที่ 6 (พ.ศ. 2530-2534) และแผนพัฒนาเศรษฐกิจและสังคมแห่งชาติฉบับที่ 6 (พ.ศ. 2530-2534) ดังนี้

แผนพัฒนาเศรษฐกิจและสังคมแห่งชาติ ฉบับที่ 6 (พ.ศ. 2530-2534)

ได้กำหนดไว้ในแผนพัฒนาสังคม พัฒนาคุณภาพของคน พัฒนากำลังและแรงงาน กำหนด มาตการไว้กว้าง ๆ ในการปรับปรุงประสิทธิภาพการใช้พัฒนาการศึกษา และฝึกอบรมโดยมุ่ง เน้นการใช้ทรัพยากรร่วมกัน โดยปรับปรุงระบบบริหาร การวางแผน งบประมาณ การติดตาม ประเมินผล ตลอดจนนิเทศการศึกษาให้มีการกระจายอำนาจไปสู่ส่วนภูมิภาคในลักษณะที่เอื้ออำนวย ต่อการปรับปรุงประสิทธิภาพของการจัดการศึกษาระดับต่าง ๆ ให้มากขึ้น ฯลฯ

แผนพัฒนาการศึกษา ศาสนา และศิลปวัฒนธรรม ระยะที่ 6 (พ.ศ. 2530-2534)

กระทรวงศึกษาธิการ มีนโยบายด้านการบริหารและสนับสนุน มีเป้าหมายเกี่ยวกับการ นิเทศการศึกษาคือ ระบบนิเทศได้รับการปรับปรุง โดยเฉพาะการนิเทศภายใน ให้มีส่วนช่วยและ พัฒนาระบบการเรียนการสอนให้ได้ผลตามจุดมุ่งหมายของหลักสูตร มีมาตรการดำเนินงานปรับ ปรุงการนิเทศการศึกษาให้มีความเป็นเอกภาพในระบบกระทรวง จัดให้มีคณะกรรมการประสานงาน การนิเทศศึกษาระดับกระทรวง ระดับเขต ระดับจังหวัด พัฒนาและนำนวัตกรรมกระบวนการ นิเทศทางไกล และการนิเทศภายในมาใช้พัฒนาบุคลากรทางด้านนิเทศตั้งแต่การสรรหา คัดเลือก ศึกษาพิเศษ การฝึกอบรมทักษะความสามารถ การโยกย้าย สลับงานหน้าที่ระหว่างศึกษานิเทศก์ ผู้บริหารการศึกษา และอาจารย์ผู้ทำการสอน รวมทั้งพัฒนาเทคนิควิธีการนิเทศให้เกิดประสิทธิภาพ

แผนพัฒนาการศึกษาแห่งชาติ ระยะที่ 6 (พ.ศ. 2530-2534)

กระทรวงศึกษาธิการ มีนโยบายด้านบริหารและสนับสนุนการจัดการศึกษาระดับก่อนประถม ศึกษาและประถมศึกษา ของสำนักงานคณะกรรมการการประถมศึกษาแห่งชาติ คือ ปรับปรุงการบริหาร และการนิเทศการศึกษาให้มีประสิทธิภาพ โดยเน้นการใช้แผนเป็นเครื่องมือในการดำเนินงาน นิเทศ ติดตาม กำกับ และประเมินผลอย่างเป็นระบบ นำวิชาการ เทคโนโลยีใหม่ ๆ มาใช้ใน การบริหารงาน รวมทั้งให้มีการใช้ทรัพยากรร่วมกันอย่างประหยัด ถูกต้อง และเกิดประโยชน์สูงสุด เพื่อส่งผลต่อการพัฒนาคุณภาพนักเรียน เป้าหมายสำคัญคือ ปรับปรุงการบริหาร การนิเทศ กำกับ ดูแล และการพัฒนาบุคลากรให้มีประสิทธิภาพ เป็นระบบที่สนับสนุนและพัฒนาการเรียนการสอน โดยตรง

ในการเร่งรัดการพัฒนาคุณภาพนักเรียน สำนักงานคณะกรรมการการประถมศึกษาแห่งชาติ ได้กำหนดนโยบายการนิเทศ กำกับ ดูแล ดังนี้

ให้ความสำคัญต่อการดำเนินการทางด้านการนิเทศ กำกับ ดูแล และประเมินผลการปฏิบัติงานอย่างเป็นระบบ ต่อเนื่อง ทั้งเน้นการนิเทศภายในโรงเรียน เพื่อให้ส่งผลต่อการพัฒนาคุณภาพนักเรียนได้อย่างแท้จริง

เป้าหมายในแผนงานด้านบริหารและสนับสนุน ได้กำหนดให้หน่วยงานในสังกัดสำนักงานคณะกรรมการการประถมศึกษาแห่งชาติ มีระบบบริหารที่มีประสิทธิภาพ มีการใช้แผนเป็นเครื่องมือในการปฏิบัติงานนิเทศ กำกับ ดูแล ตามความถึดังนี้

- 1) สบช. นิเทศ กำกับ ดูแล สบจ. อย่างน้อยปีละ 3 ครั้ง (ไม่รวมการติดตามผลการดำเนินงานตามโครงการ)
- 2) สบจ. นิเทศ กำกับ ดูแล สบอ./ก. อย่างน้อยปีละ 3 ครั้ง
- 3) สบอ./ก. นิเทศ กำกับ ดูแล กลุ่มโรงเรียนที่ต้องเร่งคุณภาพอย่างน้อยสัปดาห์ละ 3 วัน
- 4) กลุ่มโรงเรียน นิเทศ กำกับ ดูแล การดำเนินงานของโรงเรียนในกลุ่มอย่างน้อยภาคเรียนละ 1 ครั้ง
- 5) ผู้บริหารโรงเรียน นิเทศภายในโรงเรียน (ชั้นเรียน) อย่างสม่ำเสมอเดือนละ 1 ชั้นเรียน

เพื่อให้สอดคล้องกับนโยบายดังกล่าว สำนักงานคณะกรรมการการประถมศึกษาแห่งชาติ จึงกำหนดมาตรฐานและเกณฑ์ขั้นต่ำของการนิเทศ กำกับ ดูแล เพื่อพัฒนาคุณภาพการศึกษา และเกณฑ์มาตรฐานขั้นต่ำของ โรงเรียนประถมศึกษา ดังนี้

**มาตรการและเกณฑ์ขั้นต่ำการนิเทศ กำกับ ดูแล
เพื่อพัฒนาคุณภาพการศึกษา**

มาตรการ	เกณฑ์ขั้นต่ำ (ครั้ง)
สำนักงานคณะกรรมการการประถมศึกษาแห่งชาติ เลขานุการ/รองเลขานุการ กษช.	
1) ประชุมชี้แจงนโยบาย/มาตรการและเกณฑ์ขั้นต่ำของ สบช. แก่ ผอ. ปจ. ศน. สบช. และผอ. กองต่าง ๆ	2/ปี
2) ตรวจสอบ สบจ. ทุกเขตการศึกษา	1/เขต/ปี

มาตรการ	เกณฑ์ขั้นต่ำ (ครั้ง)
ศน. สปช.	
1) ประชุมประสานแผนกับ สปจ.ภายในเขต	2/ปี
2) ประสานแผนการนิเทศกับกองต่าง ๆ และผู้รับผิดชอบโครงการของ สปช.	3/ปี
3) สร้าง/ปรับ และใช้เครื่องมือนิเทศ	3/ปี
4) นิเทศ กำกับ ดูแล ทุกเขตปฏิบัติการ เน้นพื้นที่/กลุ่มประสบการณ์ที่นักเรียนมีคุณภาพต่ำ	3/ปี
5) ประชุมร่วมกับ สปจ. เพื่อปรับปรุงคุณภาพการศึกษา	3/ปี
6) ประเมินและรายงานผลการนิเทศ	3/ปี
7) สรุปรายงานความก้าวหน้าด้านคุณภาพการศึกษา	1/ปี
ผอ. ปจ. /ผช. ผอ. ปจ.	
1) ประชุม ทน.ปอ./ก. หัวหน้าฝ่ายและ ศน.สปจ. เพื่อติดตามการดำเนินงานตามนโยบาย/มาตรการและเกณฑ์ขั้นต่ำของ สปช.	12/ปี
2) ตรวจสอบพื้นที่ที่รับผิดชอบ	3/สปอ./ปี
ศน. สปจ.	
1) ประสานแผนกับหัวหน้าฝ่ายและ ทน.ปอ./ก.	2/ปี
2) สร้าง/ปรับและใช้เครื่องมือนิเทศ	3/ปี
3) นิเทศพื้นที่/กลุ่มประสบการณ์ โดยเน้น สปอ./ก. ที่นักเรียนมีคุณภาพต่ำ	3/ปี
4) ติดตามการประเมินมาตรฐานขั้นต่ำ ร.ร. ประถมศึกษา และวิเคราะห์ผลการดำเนินงาน	1/ปี
5) ประชุมร่วมกับ ทน.ปอ./ก. และ ศน.สปอ./ก. เพื่อปรับปรุงคุณภาพการศึกษา	3/ปี
6) ประเมินและรายงานผลการนิเทศ	3/ปี
7) สรุปรายงานความก้าวหน้าด้านคุณภาพการศึกษา	1/ปี

มาตรการ	เกณฑ์ขั้นต่ำ (ครั้ง)
สำนักงานการประถมศึกษาอำเภอ/กิ่งอำเภอ, ทน.ปอ./ก. ผช.ทน.ปอ./ก.	
1) ประชุมผู้บริหารโรงเรียน หัวหน้างาน และ คณ.สปอ./ก. เพื่อติดตามการดำเนินงานตามนโยบาย มาตรการ และเกณฑ์ขั้นต่ำของ สปช.	1 เดือน
2) ตรวจสอบพื้นที่ที่รับผิดชอบ คณ. สปอ./ก.	3/กลุ่ม รร./ปี
1) ใช้เครื่องมือนิเทศ กำกับ ดูแล	ทุกครึ่ง
2) นิเทศ กำกับ ดูแล กลุ่ม ร.ร., ร.ร.ที่รับผิดชอบให้เป็นไปตามนโยบาย มาตรการและเกณฑ์ขั้นต่ำของ สปช.	3/วัน/สัปดาห์
3) ประเมินมาตรฐานขั้นต่ำ ร.ร. ประถมศึกษา	1/ปี
4) ประชุมร่วมกับผู้บริหาร ร.ร. เพื่อปรับปรุงคุณภาพการศึกษา	1/เดือน
5) ประเมินและรายงานผลการนิเทศ กำกับ ดูแล	1/เดือน
6) สรุปรายงานความก้าวหน้าด้านคุณภาพการศึกษา	1/ปี
กลุ่มโรงเรียน, ประธานกลุ่มโรงเรียน	
1) ประชุมผู้บริหาร ร.ร. หัวหน้าสำนักงานกลุ่ม ร.ร. ครูวิชาการประจำกลุ่ม รร. และครูวิชาการกลุ่ม เพื่อติดตามการดำเนินงานตามนโยบาย/มาตรการ และเกณฑ์ขั้นต่ำของ สปช.	3/ปี
2) ตรวจสอบและนิเทศติดตามผล ร.ร. ภายในกลุ่ม	3/ร.ร./ปี
3) สรุปรายงานผลการนิเทศและติดตามผล	3/ปี
4) สรุปรายงานความก้าวหน้าด้านคุณภาพ	1/ปี
โรงเรียน	
ผู้บริหารโรงเรียน	
1) ประชุมประจำเดือนเพื่อติดตามการดำเนินการตามมาตรการและเกณฑ์ขั้นต่ำของ สปช.	1/เดือน
2) นิเทศภายใน ร.ร.อย่างสม่ำเสมอ	1 ห้อง/เดือน

มาตรการ	เกณฑ์ขั้นต่ำ (ครั้ง)
3) ประชุมทางวิชาการ	1/เดือน
4) ปฏิบัติงานนอกสถานที่ไม่เกิน	5/วัน/เดือน
5) ใช้อาคาร สถานที่ บริเวณ ร.ร. ให้คุ้มค่าและดูแลรักษาให้สะอาดเรียบร้อย	ทุกวัน
6) สรุปผลการปฏิบัติตามเกณฑ์มาตรฐานขั้นต่ำของ ร.ร. เสนอประธานกลุ่ม และ ส่งข้อมูลย้อนกลับให้ครูทราบ	1/เดือน
ห้องเรียน, ครูประจำชั้น	
1) เตรียมการสอน สอนเต็มเวลา เต็มหลักสูตร	ทุกครั้ง
2) สอนตามแผนการสอนและคู่มือครู	ทุกครั้ง
3) สอนซ่อมเสริมเป็นประจำ	3 วัน/สัปดาห์
4) กวดขันและติดตามให้นักเรียนมาเรียนสม่ำเสมอ	ทุกวัน
5) จัดกิจกรรมการเรียนการสอนให้บรรลุเป้าหมายตามเกณฑ์มาตรฐานขั้นต่ำของ โรงเรียนประถมศึกษา 13 ข้อ	ทุกครั้ง
5.1 นักเรียนมีวินัยในตนเอง	
5.2 นักเรียนมีนิสัยรักการทำงานและประหยัด	
5.3 นักเรียนมีสุขภาพอนามัยสมบูรณ์และสุขนิสัยที่ดี	
5.4 นักเรียนมีความรู้และทักษะทางภาษาไทย และคณิตศาสตร์	
5.5 นักเรียนใช้วิธีการทางวิทยาศาสตร์แก้ปัญหาชีวิตประจำวัน	
5.6 นักเรียนมีนิสัยและรู้จักวิธีแสวงหาความรู้เพิ่มเติม	
5.7 นักเรียนมีความสามารถในการดำเนินชีวิต	
5.8 นักเรียนปฏิบัติตามหลักธรรมของศาสนา	
5.9 นักเรียนมีความเป็นประชาธิปไตย	
5.10 นักเรียนปฏิบัติตามธรรมเนียมประเพณีและวัฒนธรรม	
5.11 นักเรียนรู้คุณค่า ชื่นชม อารงรักษาศิลปะและวัฒนธรรม	
5.12 นักเรียนมีความจงรักภักดีต่อชาติ ศาสนา และพระมหากษัตริย์	

มาตรการ	เกณฑ์ขั้นต่ำ (ครั้ง)
5.13 นักเรียนมีผลสัมฤทธิ์ทางการเรียนตามหลักสูตรประถมศึกษา	
6) วัดและประเมินผลความก้าวหน้า เพื่อนำมาวางแผนพัฒนาคุณภาพการศึกษา	ทุกบทเรียน

หลักการนิเทศ กำกับ ดูแล

การนิเทศ กำกับ ดูแล จะเป็นยุทธศาสตร์สำคัญของการพัฒนาคุณภาพการศึกษาได้อย่างมีประสิทธิภาพ ควรมีหลักการที่สำคัญ 6 ประการคือ

หลักการที่ 1 การนิเทศ กำกับ ดูแล เป็น "กระบวนการ" ทำงานร่วมกันระหว่างผู้บริหาร ผู้นิเทศ และผู้รับการนิเทศ

การนิเทศในลักษณะของ "กระบวนการ" นั้นนับว่ามีความสอดคล้องกับแนวคิดและหลักการที่ดีของการนิเทศการศึกษาปัจจุบันเป็นอย่างมาก กล่าวคือคำว่า "กระบวนการ" จะมีความหมายครอบคลุมถึงการทำงานเป็นขั้นตอน (Steps) มีความต่อเนื่อง (Continuity) ไม่หยุดนิ่ง (Dynamic) และมีความเกี่ยวข้องของปฏิสัมพันธ์ (Interaction) ในหมู่ผู้ปฏิบัติงาน ซึ่งลักษณะเฉพาะดังกล่าวมานี้ล้วนแต่เป็นลักษณะที่พึงประสงค์ของการนิเทศที่ดีทั้งสิ้น

หลักการที่ 2 การนิเทศ กำกับ ดูแล มีเป้าหมายอยู่ที่คุณภาพของนักเรียนแต่การดำเนินงานกระทำโดยผ่าน "ตัวกลาง" คือครูและบุคลากรทางการศึกษา

ประเด็นนี้ต้องการชี้ให้เห็นว่า "เป้าหมาย" ของการจัดให้มีการนิเทศ กำกับ ดูแล นั้นก็คือ คุณภาพของนักเรียนไม่ใช่ผลประโยชน์ที่ครูพึงจะได้ ตัวอย่างเช่น การประชุมอบรม หรือการสัมมนาที่จัดโดยหน่วยงานต่าง ๆ ซึ่งเป็นต้นสังกัดของบุคลากร การดำเนินงานลักษณะนี้ถือว่าเป็นเรื่องของการนิเทศการฝึกอบรมนั้น ไม่ได้อยู่ที่ครูโดยตรงคือ ไม่สามารถจะใช้วุฒิบัตรหรือประกาศเกียรติคุณในการเลื่อนขั้นเงินเดือนแต่ประการใด แต่เราก็หวังว่าความรู้ความสามารถต่าง ๆ ที่ครูได้รับไปนั้นจะเป็นประโยชน์ต่อการปฏิบัติงาน ซึ่งมีผลต่อคุณภาพของนักเรียนต่อไป จุดมุ่งหมายของการนิเทศ กำกับ ดูแล เช่นนี้อาจกล่าวได้อีกนัยหนึ่งก็คือ การนิเทศ กำกับ ดูแล เป็นการพัฒนาคุณภาพของบุคลากรประจำการ โดยมีจุดมุ่งหมายที่คุณภาพของนักเรียน

หลักการที่ 3 การนิเทศ กำกับ ดูแล เน้นบรรยากาศประชาธิปไตย

การนิเทศ กำกับ ดูแลที่ดีควรมีลักษณะดังนี้

- 1) เคารพในบุคคลและความแตกต่างของแต่ละบุคคล และพยายามส่งเสริมการแสดงออกของแต่ละบุคคลอย่างเต็มที่
- 2) เปิดโอกาสให้มีความร่วมมือ และใช้ประโยชน์จากการมีส่วนร่วมของผู้มีส่วนเกี่ยวข้องให้มากที่สุด
- 3) ใช้อำนาจให้น้อยที่สุด และอำนาจนั้นจำเป็นจะต้อง ได้มาจากหมู่คณะ เพื่อประโยชน์ในการปฏิบัติงานของหมู่คณะไปสู่เป้าหมาย

หลักการที่ 4 การนิเทศ กำกับ ดูแล และควรจะเน้นวิทยาศาสตร์

การนิเทศ กำกับ ดูแลที่ดีควรมีลักษณะดังนี้

- 1) ควรเป็นไปอย่างมีลำดับ มีระเบียบ มีวิธีการศึกษา ปรับปรุงและประเมินผลสิ่งต่าง ๆ ภายในขอบเขตของงานนั้น ซึ่งรวมถึงกระบวนการ และเครื่องมือการนิเทศ กำกับ ดูแลด้วย
- 2) ควรได้มาจากการรวบรวม และสรุปผลจากข้อมูลอย่างเป็นปรนัยมีความถูกต้อง แน่นอนเป็นที่เชื่อถือได้ มากกว่าจะเป็นการสรุปจากความคิดเห็น

หลักการที่ 5 การนิเทศ กำกับ ดูแล ควรมีความถูกต้องตามหลักวิชา

- 1) เป็นไปตามค่านิยม วัตถุประสงค์ และนโยบายที่เกี่ยวข้อง
- 2) เป็นไปตามความเป็นจริง ตามกฎเกณฑ์ของเรื่องนั้น ๆ
- 3) ควรวิวัฒนาการเครื่องมือ กลวิธี โดยมีจุดมุ่งหมายและนโยบายที่แน่นอน

หลักการที่ 6 การนิเทศ กำกับ ดูแล ควรเน้นการสร้างสรรค์

- 1) ควรเน้นการแสวงหาความสามารถพิเศษของแต่ละบุคคล แล้วเปิดโอกาสให้ได้แสดงออก และพัฒนาความสามารถนั้นอย่างสูงสุด
- 2) ควรมีส่วนปรับปรุง เปลี่ยนแปลงสภาพสิ่งแวดล้อมเพื่อให้เกิดความคล่องตัวในการทำงานให้มากที่สุด

สรุปแนวปฏิบัติในการนิเทศ กำกับ ดูแล และเกณฑ์ขั้นต่ำ ที่สำนักงานคณะกรรมการการประถมศึกษาแห่งชาติกำหนด เป็นเพียงมาตรฐานขั้นต่ำที่กำหนดไว้เพื่อการกำกับงาน ของสำนักงานคณะกรรมการการประถมศึกษาแห่งชาติ หน่วยงานแต่ละระดับจะต้องปรับปรุง วิธีปฏิบัติงานให้สอดคล้องกับสภาพของท้องถิ่น และพัฒนาให้มีคุณภาพสูงกว่าเกณฑ์ที่กำหนดไว้ การนิเทศ กำกับ ดูแล

เป็นกระบวนการทำงานที่ละเอียดอ่อนและยากลำบาก ผู้นิเทศ กำกับ ดูแล ทั้งผู้บริหารและศึกษานิเทศก์ต้องมีความรอบรู้หลักการ เทคนิค กิจกรรม ทักษะจำเป็นและกระบวนการทำงาน

2.7 ปัญหาการนิเทศการศึกษา

การนิเทศการศึกษาซึ่งเป็นกระบวนการที่สำคัญในการพัฒนาคุณภาพการศึกษา จากสภาพการนิเทศการศึกษาในปัจจุบัน จำเป็นต้องเกี่ยวข้องกับบุคคลและงานหลายด้าน ทำให้เกิดปัญหาและอุปสรรคในการปฏิบัติงานหลายด้าน ดังข้อมูลที่ปรากฏในเอกสารทางวิชาการ การรายงานการวิจัย การประชุมสัมมนาและการรายงานการปฏิบัติงานของศึกษานิเทศก์ สรุปสาระสำคัญดังนี้

- 1) สัดส่วนของศึกษานิเทศก์ต่อโรงเรียนต่อครูยังไม่อยู่ในเกณฑ์ที่จะทำให้ได้คุณภาพและทั่วถึง
- 2) ความรู้ความสามารถของศึกษานิเทศก์บางส่วน ยังไม่เป็นที่ยอมรับของครูเท่าที่ควร
- 3) ศึกษานิเทศก์มีคุณวุฒิต่ำ ขาดความมั่นใจในตนเอง และขาดความคิดริเริ่มสร้างสรรค์
- 4) ศึกษานิเทศก์ไม่เข้าใจบทบาทหน้าที่ของตน
- 5) ขวัญของศึกษานิเทศก์ตกต่ำ ไม่แน่ใจในอนาคตของตน มองไม่เห็นความก้าวหน้าในหน้าที่ที่ตนทำ
- 6) ศึกษานิเทศก์บางส่วนขาดมนุษยสัมพันธ์ เข้ากับผู้บริหารนิเทศไม่ได้ ถืออำนาจเป็นใหญ่
- 7) ขาดบุคลิกภาพที่ดี เช่น การเข้าใจผู้อื่น การคิดริเริ่ม การจริงจัง การมีอารมณ์ขัน
- 8) ขาดเทคนิคการนิเทศ
- 9) ขาดหลักกระบวนการหมุ่มพวก ทำงานเข้ากับใครไม่ได้ ไม่ยอมรับฟังความคิดเห็นของคนอื่น
- 10) ขาดทักษะการบริหารบุคคล มุ่งที่จะทำงานของตนให้สำเร็จ ลืมถึงจิตใจของผู้ร่วมงาน
- 11) ขาดทักษะการเป็นผู้นำ
- 12) ขาดการพัฒนาบุคลากรด้านเทคนิค วิธีการนิเทศและเรื่องอื่น ๆ ให้สอดคล้องกับนวัตกรรมและเทคโนโลยีทางการศึกษา
- 13) บุคลากรผู้บริหารนิเทศไม่ได้รับการนิเทศอย่างจริงจังและต่อเนื่อง
- 14) ขาดการวางแผนงานและขาดระบบการทำงานที่ดี

จากข้อมูลดังกล่าวจะพบว่า ปัญหาการนิเทศการศึกษาที่สำคัญคือ การนิเทศไม่ทั่วถึง ไม่มีประสิทธิภาพและไม่ต่อเนื่อง

2.8 งานวิจัยที่เกี่ยวข้อง

งานวิจัยที่เกี่ยวข้องกับการนิเทศการศึกษา มีผู้ทำการวิจัยไว้ดังนี้

บุญทัน (2521) ได้ทำการวิจัยเรื่องปัญหาและความต้องการของครูองค์การบริหารส่วนจังหวัดเชียงใหม่และพะเยา ที่สัมพันธ์กับการปรับปรุงหลักสูตรและการให้บริการ พบว่า ครูที่มีวุฒิ ป.กศ. วุฒิ ป.กศ.สูง และวุฒิปริญญาตรี มีความต้องการทางด้านวิชาการไม่แตกต่างกัน ครูที่มีอายุราชการต่ำกว่า 5 ปี และ 5-10 ปี มีความต้องการทางด้านวิชาการไม่ต่างกัน เมื่อพิจารณาเป็นรายคู่พบว่า ครูที่มีอายุราชการต่ำกว่า 5 ปี มีความต้องการแตกต่างจากครูที่มีอายุราชการ 5-10 ปี และครูที่มีอายุราชการมากกว่า 10 ปี และครูที่มีวุฒิ ป.กศ. วุฒิ ป.กศ.สูง และวุฒิปริญญาตรี มีปัญหาด้านการเรียนการสอนแตกต่างกัน เมื่อพิจารณาเป็นรายคู่พบว่า ครูที่มีวุฒิ ป.กศ. และวุฒิ ป.กศ.สูง มีปัญหาด้านการเรียนการสอนแตกต่างจากครูที่มีวุฒิปริญญาตรี

ชัยวัฒน์ (2521) ได้ทำการวิจัยเรื่อง การปฏิบัติงานของศึกษานิเทศก์ในเขตการศึกษา 11 พบว่า

1) การปฏิบัติงานตามหน้าที่ของศึกษานิเทศก์ด้านต่าง ๆ ซึ่งกำหนดไว้ในระเบียบกระทรวงศึกษาธิการ ว่าด้วยศึกษานิเทศก์ กรมสามัญศึกษา พ.ศ. 2519 พบว่า ศึกษานิเทศก์จังหวัดได้ปฏิบัติงานตามหน้าที่ดังกล่าวเป็นบางครั้ง และได้ผลพอควร ยกเว้นการตรวจสอบและควบคุมสถานศึกษาในฐานะพนักงานเจ้าหน้าที่ตามกฎหมาย การศึกษาทดลองวิจัย การพัฒนาหลักสูตร การจัดทำคู่มือครู เอกสารทางวิชาการ และวัสดุอุปกรณ์ประกอบการเรียนการสอนและการเสนอแนะให้คำปรึกษาทางวิชาการแก่กรมสามัญศึกษา ปรากฏว่าศึกษานิเทศก์จังหวัดได้มีการปฏิบัติน้อย

2) การปฏิบัติงานของศึกษานิเทศก์จังหวัดตามหน้าที่ด้านต่าง ๆ ได้ผลมากน้อยเรียงตามลำดับดังนี้ ปฏิบัติงานอื่น ๆ ที่ได้รับมอบหมายได้ผลเป็นอันดับหนึ่ง รองลงไปตามลำดับได้แก่ จัดประชุมอบรม สัมมนาครูอาจารย์ เพื่อส่งเสริมคุณภาพของการเรียนการสอนและการบริหารการศึกษา จัดประเมินผลงานทางด้านวิชาการ ปรับปรุงและส่งเสริมคุณภาพของการเรียนการสอนและการบริหารการศึกษา โดยใช้นวัตกรรมทางการศึกษาต่าง ๆ นิเทศการสอนและการบริหารงานวิชาการ หรือเป็นที่ปรึกษาทางวิชาการแก่สถานศึกษาที่อยู่ในขอบเขตความรับผิดชอบ พิจารณาหรือพัฒนา

หลักสูตรแบบเรียนหรือแนวการสอนให้สอดคล้องกับสภาพปัจจุบัน การจัดทำคู่มือ เอกสารทางวิชาการ และอุปกรณ์ประกอบการเรียนการสอน การตรวจและควบคุมสถานศึกษาในฐานะพนักงานเจ้าหน้าที่ตามกฎหมาย การเสนอแนะให้คำปรึกษาทางวิชาการแก่กรมสามัญศึกษา และการศึกษาทดลองวิจัยในเรื่องเกี่ยวกับการเรียนการสอน

3) ปัญหาเกี่ยวกับการปฏิบัติงานของศึกษานิเทศก์ที่สำคัญ ได้แก่ ปัญหาจำนวนศึกษานิเทศก์ต่อครูต่อโรงเรียน ไม่ได้สัดส่วนกัน งบประมาณมีน้อย อุปกรณ์และเครื่องมือเครื่องใช้ในการนิเทศการศึกษามีไม่เพียงพอ หน้าที่ของศึกษานิเทศก์กำหนดไว้กว้างยากต่อการปฏิบัติ ขาดความคล่องตัวในการปฏิบัติงาน เพราะโรงเรียนประถมศึกษาที่มีหลายสังกัด โรงเรียนที่จะไปในเทศกระจ่ายอยู่ห่างกัน และครูไม่ค่อยจะนำเอาวิธีการหรือข้อนิเทศไปปฏิบัติ

ขุม (2522) ได้ทำการวิจัยเรื่อง กิจกรรมการนิเทศการศึกษาของศึกษานิเทศก์จังหวัด พบว่า ปัญหาและอุปสรรคในการจัดกิจกรรมการนิเทศการศึกษาที่เป็นปัญหามาก ได้แก่ ขาดแคลนงบประมาณของหน่วยศึกษานิเทศก์และของโรงเรียน การจัดการศึกษาขาดเอกภาพหลายหน่วยงานเป็นผู้จัด ที่เป็นปัญหาน้อยคือ โรงเรียนขาดแคลนเครื่องอำนวยความสะดวก ครูไม่มีเวลาเข้าร่วมกิจกรรมการนิเทศการศึกษา ครูไม่ได้รับการสนับสนุนจากผู้บริหารให้เข้าร่วมกิจกรรมการนิเทศการคมนาคมไม่สะดวก ครูไม่เลื่อมใสศึกษานิเทศก์ หัวหน้าหน่วยศึกษานิเทศก์ขาดความเป็นผู้นำ และครูไม่แน่ใจในผลการนิเทศการศึกษา

ผกาทิพย์ (2524) ได้ทำการวิจัยเรื่อง บทบาทของศึกษานิเทศก์สังกัดกรุงเทพมหานคร พบว่า เกี่ยวกับบทบาทที่เป็นจริงของศึกษานิเทศก์ทั้ง 8 ด้านคือ ด้านนิเทศการศึกษา ด้านพัฒนาการเรียนการสอน ด้านการผลิตเอกสารทางวิชาการและการผลิตสื่อการเรียนการสอน ด้านการทดลอง ค้นคว้า และวิจัยเชิงปฏิบัติ ด้านการบริหาร ด้านการแนะแนวการศึกษา ด้านการประสานงานและบริการต่าง ๆ และด้านการประเมินผลสัมฤทธิ์ทางการเรียนของนักเรียนและประเมินมาตรฐานโรงเรียน เมื่อพิจารณาแต่ละด้านผู้บริหารมีความเห็นแตกต่างจากครู 2 ด้านคือ ด้านการผลิตเอกสารทางวิชาการและการผลิตสื่อการเรียนการสอน และด้านการประเมินผลสัมฤทธิ์ทางการเรียนของนักเรียน และประเมินมาตรฐาน ผู้บริหารเห็นว่าศึกษานิเทศก์ปฏิบัติอยู่ในระดับปานกลาง แต่ครูเห็นว่าปฏิบัติน้อย นอกนั้นเห็นตรงกันว่า ปฏิบัติน้อย ส่วนศึกษานิเทศก์เห็นว่า ด้านการผลิตเอกสารทางวิชาการและสื่อการเรียนการสอนมาก และด้านอื่น ๆ อยู่ในเกณฑ์ปานกลาง

สุจิน (2524) ได้ทำการวิจัยเรื่อง คุณลักษณะบทบาทและงานศึกษานิเทศก์ตามทัศนะของครูสังกัดองค์การบริหารส่วนจังหวัดฉะเชิงเทรา พบว่า ศึกษานิเทศก์มีความรู้ความสามารถให้ผู้อื่นเข้าใจมาก แต่ความสามารถด้านวิจัยน้อย ต้องปรับปรุงการปฏิบัติงานให้มากขึ้นในด้านการช่วยเหลือกิจกรรมต่าง ๆ ของครู การประสานงานด้านวิชาการ การตรวจเยี่ยมโรงเรียน การบริการอุปกรณ์การสอน การให้คำปรึกษาปัญหาส่วนบุคคล

พรทิพย์ (2524) ได้ทำการวิจัยเรื่อง บทบาทที่เป็นจริงและบทบาทที่คาดหวังของศึกษานิเทศก์ ตามทัศนะของครูประจำการและผู้บริหารในโรงเรียนสังกัดกรุงเทพมหานคร พบว่า ครูประจำการที่มีประสบการณ์น้อยและปานกลางมีทัศนะต่อบทบาทที่คาดหวังด้านวิเคราะห์หลักสูตรสูงกว่าครูที่มีประสบการณ์มาก ครูที่มีวุฒิปริญญาตรีมีทัศนะต่อบทบาทที่คาดหวังด้านวิเคราะห์หลักสูตร การบริการการศึกษา งานติดตามประเมินผลสูงกว่าผู้มีวุฒิต่ำกว่าปริญญาตรี ผู้บริหารที่มีประสบการณ์น้อยมีทัศนะต่อบทบาทที่คาดหวังด้านวิเคราะห์หลักสูตรสูงกว่าผู้มีประสบการณ์มาก ผู้บริหารที่มีวุฒิต่ำกว่าปริญญาตรี มีทัศนะต่อบทบาทที่เป็นจริงด้านการนิเทศการศึกษา งานวิเคราะห์หลักสูตร ด้านพัฒนาการเรียนการสอนสูงกว่าผู้มีวุฒิปริญญาตรีขึ้นไป และครูมีทัศนคติต่อบทบาทที่เป็นจริงด้านงานนิเทศการศึกษาสูงกว่าผู้บริหาร ครูมีทัศนะต่อบทบาทที่คาดหวังด้านงานวิเคราะห์หลักสูตรสูงกว่าผู้บริหาร

อุดม (2524) ได้ทำการวิจัยเรื่อง ความต้องการและปัญหาของครูที่มีต่อการดำเนินการส่งเสริมครูประจำการของผู้บริหารการศึกษา สังกัดสำนักงานการประถมศึกษาจังหวัดพิษณุโลก ในด้านวิชาการ ด้านการเรียนการสอน และด้านความเจริญก้าวหน้าของตนเอง โดยใช้กลุ่มตัวอย่างที่เป็นครู พบว่า ความต้องการด้านวิชาการ ครูมีความต้องการในระดับสูงทุกเรื่องคือ ต้องการให้ส่วนราชการที่เกี่ยวข้องเผยแพร่ข่าวสารใหม่ ๆ ไปถึงโรงเรียนอยู่เสมอ ต้องการรักษารับรองหนังสือทางวิชาจากแหล่งต่าง ๆ ต้องการให้สำนักงานการประถมศึกษาจังหวัดทำหนังสือทางวิชาการเผยแพร่ไปยังโรงเรียน และต้องการเป็นสมาชิกของสมาคมทางการศึกษา ความต้องการทางด้านการเรียนการสอน ครูมีความต้องการอยู่ในระดับสูง มีความต้องการอยู่ในระดับปานกลาง 2 เรื่องคือ ต้องการสร้างบ้านพักอยู่เป็นกลุ่มในชุมชน และต้องการสับเปลี่ยนไปสอนในโรงเรียนที่ชนะการประกวดของจังหวัด ความต้องการด้านความเจริญก้าวหน้าของตนเอง ครูมีความต้องการอยู่ในระดับสูง

วิวัฒน์ (2525) ได้ทำการวิจัยเรื่อง ความต้องการและปัญหาในการพัฒนาบุคลากรประจำการ สังกัดสำนักงานคณะกรรมการการประถมศึกษาแห่งชาติ ในภาคตะวันออกเฉียงเหนือ โดยใช้กลุ่มตัวอย่างที่เป็นผู้บริหารและครู ผลการวิจัยในส่วนที่เกี่ยวข้องกับความต้องการของครูพบว่า ความต้องการที่อยู่ในเกณฑ์สูงคือ ครูต้องการให้มีวัสดุอุปกรณ์ประกอบการสอน รองลงมาได้แก่ ต้องการให้เนื้อหาวิชาที่ใช้ในการอบรมแก่ครูสามารถนำไปใช้ในประโยชน์ได้ ต้องการให้ครูได้มีโอกาสศึกษาต่อทุกระดับอย่างทั่วถึง และต้องการให้มีห้องสมุดที่ใช้สำหรับบริการแก่ครูภายในกลุ่มโรงเรียนหรือโรงเรียน สิ่งที่เป็นปัญหาแก่ครูมากที่สุดคือ ขาดวัสดุอุปกรณ์ที่ใช้ประกอบการสอน รองลงมาได้แก่ การบริการของห้องสมุดโดยโรงเรียนหรือกลุ่มโรงเรียนที่มีไม่ทั่วถึง และอำเภอหรือจังหวัดยังไม่จัดแหล่งวิชาการเพื่อพัฒนาความก้าวหน้าของครู

สำนักงานคณะกรรมการการประถมศึกษาแห่งชาติ (2528) ได้ทำการวิจัยเรื่อง ความต้องการด้านวิชาการของโรงเรียนประถมศึกษา สังกัดสำนักงานการประถมศึกษาจังหวัดระนอง พบว่า การนิเทศการศึกษาเป็นเรื่องสำคัญและจำเป็น และต้องการให้มีการนิเทศภาคเรียนละครั้งเป็นอย่างน้อย โดยมีศึกษานิเทศก์สำนักงานการประถมศึกษาอำเภอเป็นผู้นิเทศ รองลงมาคือ ครูวิชาการโรงเรียน ครูวิชาการกลุ่มโรงเรียน และศึกษานิเทศก์สำนักงานการประถมศึกษาจังหวัด การให้นิเทศเรื่อง การผลิตสื่อการเรียน การวัดผลและประเมินผล การจัดกิจกรรมการเรียน การใช้คู่มือครูและแผนการสอน ตลอดจนปัญหาเด็กเรียนตกชั้น การจัดทำกำหนดการสอนและตารางสอน ควรให้ครูประจำชั้นและครูวิชาการของแต่ละโรงเรียนร่วมมือกันทำ รองลงมาคือครูวิชาการกลุ่มโรงเรียนร่วมมือกันทำทั้งอำเภอ และศึกษานิเทศก์ทั้งระดับอำเภอและจังหวัดทำในระดับจังหวัด จังหวัดหรืออำเภอควรจัดหาวัสดุและให้คำแนะนำในการจัดทำอุปกรณ์และสื่อการเรียน โดยจัดในระดับกลุ่มโรงเรียน ตลอดจนการจัดให้มีศูนย์อุปกรณ์และสื่อการเรียนในระดับกลุ่มโรงเรียน

อุดม (2525) ได้ทำการวิจัยเรื่อง วิเคราะห์แผนปฏิบัติงานของศึกษานิเทศก์จังหวัด ในเขตการศึกษา 7 มینگประมาณ 2520-2524 พบว่า งานที่ศึกษานิเทศก์จังหวัดปฏิบัติมากที่สุดคือ งานผลิตเอกสารและวัสดุอุปกรณ์ โดยมีความมุ่งหมายของการนิเทศการศึกษาเพื่อช่วยเหลือและประสานงานมากที่สุด วิธีการนิเทศที่ใช้มากที่สุดคือ นิเทศโดยใช้สื่อการนิเทศ และใช้งบประมาณเพื่อการประชุมอบรมและสัมมนามากที่สุด ส่วนงานที่มีแนวโน้มจะเพิ่มขึ้นคือ งานสำรวจงานวิเคราะห์ วิจัย ค้นคว้าและทดลอง นอกจากนี้งบประมาณค่าใช้จ่ายสอยและค่าตอบแทนมีแนวโน้มสูงขึ้นด้วย

ชัชพงษ์ (2526) ได้ทำการวิจัยเรื่อง ความต้องการความช่วยเหลือในทางวิชาการและอื่น ๆ ของผู้บริหารและครูโรงเรียนประถมศึกษาจากผู้นิเทศ สังกัดสำนักงานการประถมศึกษาจังหวัดกาฬสินธุ์ ในส่วนที่เกี่ยวข้องกับความต้องการของครู พบว่า ครูโรงเรียนประถมศึกษา ซึ่งจำแนกตามขนาดของโรงเรียนและประสบการณ์ มีความต้องการความช่วยเหลือทางด้านวิชาการและอื่น ๆ อยู่ในเกณฑ์สูง แต่ความต้องการในแต่ละด้านแตกต่างกันน้อยมาก เมื่อนำผลของคะแนนเฉลี่ยทุกด้านมาวิเคราะห์เปรียบเทียบทางสถิติแล้ว ปรากฏว่าไม่มีความแตกต่างกัน ครูที่มีวุฒิทางการศึกษาแตกต่างกัน มีความต้องการความช่วยเหลือทางวิชาการและอื่น ๆ จากผู้นิเทศอยู่ในเกณฑ์สูง และแตกต่างกัน

กัญญา (2526) ได้ทำการวิจัยเรื่อง ปัญหาและความต้องการเกี่ยวกับการพัฒนาสมรรถภาพด้านการสอนของครูประถมศึกษา สังกัดสำนักงานการประถมศึกษากรุงเทพมหานคร เขตปทุมวัน ตามความคิดเห็นของตนเอง ตามตัวแปรด้านวุฒิและประสบการณ์ พบว่า ครูมีปัญหาการสอนในระดับปานกลาง ในด้านวัตถุประสงค์ของการสอนกับด้านการผลิตและใช้สื่อการสอน ครูมีความต้องการเกี่ยวกับการพัฒนาสมรรถภาพด้านการสอน ในเรื่องการผลิตและการใช้สื่อการสอน รวมทั้งการส่งเสริมการเรียนรู้ของเด็ก อยู่ในระดับปานกลาง ครูที่มีวุฒิและประสบการณ์การสอนต่างกัน มีความเห็นเกี่ยวกับปัญหาการสอนด้านต่าง ๆ ไม่แตกต่างกัน ครูที่มีประสบการณ์สอนต่างกัน มีความต้องการในการพัฒนาสมรรถภาพด้านต่าง ๆ ไม่แตกต่างกัน ครูที่มีวุฒิต่างกัน มีความต้องการพัฒนาสมรรถภาพการสอนด้านการเลือกวิธีและเทคนิคการสอน การผลิตและการใช้สื่อการสอน การวัดผลและประเมินผลการเรียนการสอน และด้านการส่งเสริมการเรียนรู้ของเด็ก ไม่แตกต่างกัน ส่วนด้านการเตรียมการสอนและการกำหนดวัตถุประสงค์การสอนแตกต่างกัน

สมพร (2526) ได้ทำการวิจัยเรื่อง การจัดการนิเทศการศึกษาภายในกลุ่มโรงเรียนประถมศึกษา สังกัดสำนักงานการประถมศึกษาจังหวัด ในเขตการศึกษา 5 ในด้านกระบวนการลักษณะงาน และกิจกรรมที่ใช้ในการนิเทศการศึกษาภายในกลุ่มโรงเรียนประถมศึกษา การจัดการนิเทศการศึกษาภายในกลุ่มโรงเรียน ด้านกระบวนการ ทั้งกรรมการกลุ่มโรงเรียนและครูผู้สอน มีความเห็นสอดคล้องกันว่า โดยส่วนรวมมีการปฏิบัติจริงน้อย สำหรับความคาดหวังในการปฏิบัตินั้น ทั้งสองกลุ่มเห็นสอดคล้องกันว่า ทุกกระบวนการควรมีการปฏิบัติในระดับปานกลาง กิจกรรมนิเทศการศึกษาภายในกลุ่มโรงเรียน ซึ่งได้แก่ ด้านหลักสูตร ด้านการเรียนการสอน ด้านการประเมินผล และด้านส่งเสริมกิจกรรมทางวิชาการ ทั้งกรรมการกลุ่มโรงเรียนและครูผู้สอน มีความเห็น

สอดคล้องกันว่า โดยส่วนรวมแต่ละด้านมีการปฏิบัติจริงน้อยทุกด้าน สำหรับความคาดหวัง ทั้งสองกลุ่มเห็นว่า โดยส่วนรวมของแต่ละด้านมีการปฏิบัติปานกลางทุกด้าน

มณีรัตน์ (2526) ได้ทำการวิจัยเรื่อง ความคิดเห็นของผู้บริหารโรงเรียน ครูและศึกษานิเทศก์เกี่ยวกับการปฏิบัติงานของศึกษานิเทศก์ สังกัดเทศบาล พบว่า ศึกษานิเทศก์ปฏิบัติงานน้อยในการนิเทศการสอนในโรงเรียน การบริหารงานวิชาการ การบริการทางการศึกษา การพัฒนาหลักสูตร การจัดสื่อการเรียน การวัดผลและติดตามผลทางวิชาการและขาดการวางแผนการนิเทศร่วมกัน

วิชาญ (2526) ได้ทำการวิจัยเรื่อง บทบาทของศึกษานิเทศก์อำเภอในเขตการศึกษา 6 พบว่า ศึกษานิเทศก์ก็ปฏิบัติงานวิชาการในระดับกลาง และบทบาทด้านวิชาการมากที่สุด คือ การปฏิบัติงานวิชาการอื่น ๆ ตามที่ได้รับมอบหมายจากหัวหน้าการประถมศึกษาอำเภอ รองลงมาคือ การประสานงานวิชาการระหว่างโรงเรียน กลุ่มโรงเรียนและจังหวัด

ยุทธศักดิ์ (2526) ได้ทำการวิจัยเรื่อง บทบาทที่คาดหวังของศึกษานิเทศก์ ศึกษาจากทัศนของครูโรงเรียนประถมศึกษา ในเขตจังหวัดสกลนครและนครพนม พบว่า ครูและผู้บริหารโรงเรียนประถมศึกษา มีความคาดหวังต่อบทบาทศึกษานิเทศก์อำเภอในระดับสูงในด้านการวางแผนและการนิเทศ การติดตามและประเมินผลนักเรียน สิ่งที่คาดหวังในระดับกลางคือ การพัฒนาหลักสูตร และการเรียนการสอน การบริหารทางการศึกษาและงานสถิติและวิจัย

วนิดา (2527) ได้ทำการวิจัยเรื่อง ความคิดเห็นของผู้บริหารและศึกษานิเทศก์เกี่ยวกับการปฏิบัติงานของศึกษานิเทศก์ สำนักงานการประถมศึกษาจังหวัดในภาคเหนือ พบว่า โดยส่วนรวมศึกษานิเทศก์ปฏิบัติหน้าที่มากในด้านสนับสนุนงานวิชาการแก่โรงเรียนในสังกัด ร่วมมือกับหน่วยราชการอื่นในส่วนที่เกี่ยวกับโรงเรียนประถมศึกษา ส่วนงานที่ปฏิบัติน้อย ได้แก่ งานส่งเสริมการเรียนการสอนของโรงเรียนในสังกัดให้เป็นไปตามมาตรฐาน

ชัดเจน (2527) ได้ทำการวิจัยเรื่อง สภาพการจัดการนิเทศการศึกษาภายในโรงเรียนประถมศึกษาสังกัดสำนักงานการประถมศึกษาจังหวัด : การศึกษาเฉพาะกรณี จังหวัดนันทบุรี พบว่า

1) โรงเรียนประถมศึกษาสังกัดสำนักงานการประถมศึกษาจังหวัดนันทบุรี ทุกโรงเรียนได้จัดให้มีหรือปฏิบัติงานนิเทศการศึกษาภายในโรงเรียน ซึ่งได้แก่งาน 3 ประเภท คือ งานวิชาการหรือการเรียนการสอนโดยตรง งานพัฒนาครูภายในโรงเรียน และงานสนับสนุนและบริการการเรียนการสอน และปรากฏว่า งานที่เกี่ยวกับงานวิชาการหรือการเรียนการสอนโดยตรง ที่มี

จำนวนโรงเรียนจัดหรือปฏิบัติมากที่สุด คือการจัดให้ครูได้ทำและปรับตารางสอนให้เหมาะสมกับสภาพการเรียนการสอน งานที่เกี่ยวข้องกับการพัฒนาครูภายในโรงเรียนที่มีจำนวนโรงเรียนจัดหรือปฏิบัติมากที่สุด คือการจัดให้มีการสร้างเสริมประสิทธิภาพของครู เช่น การพาครูไปศึกษาดูงาน การอบรมสัมมนาเกี่ยวกับการเรียนการสอน และงานที่เกี่ยวข้องกับงานสนับสนุนและ บริการการเรียนการสอนที่มีจำนวนโรงเรียนจัดหรือปฏิบัติมากที่สุดคือ งานการจัดห้องสมุด หรือมุมหนังสือของโรงเรียน ให้เอื้ออำนวยต่อการจัดการเรียนการสอนและให้ได้ผลตามจุดประสงค์ของหลักสูตร

2) กระบวนการจัดดำเนินการนิเทศการศึกษาภายในโรงเรียนประถมศึกษา สังกัดสำนักงานการประถมศึกษาจังหวัดนนทบุรี ซึ่งเป็นการศึกษาจากกลุ่มตัวอย่างปรากฏว่า

ผู้บริหารโรงเรียนประชุมครูทุกคน เพื่อกำหนดงานหรือโครงการของโรงเรียน เมื่อกำหนดงานหรือโครงการแล้ว ผู้บริหารและครูวิชาการร่วมกันวางแผนดำเนินงานและเขียนโครงการก่อนที่จะดำเนินงานตามโครงการที่กำหนดไว้ นั้น มีการชี้แจงงานหรือโครงการ เพื่อนำไปปฏิบัติ โดยวิธีการประชุมชี้แจง และมีการมอบหมายความรับผิดชอบในงานหรือโครงการนั้น ๆ ผู้รับผิดชอบงานหรือโครงการมีลักษณะเป็นคณะบุคคล และรายบุคคลซึ่งผู้รับผิดชอบมีหน้าที่เป็นผู้ปฏิบัติงานร่วมกับผู้อื่น และประสานงานในกรณีที่เป็นการปฏิบัติงานประจำ หรืองานรีบด่วน ผู้บริหารจะสั่งให้ผู้ช่วยผู้บริหารและ/หรือหัวหน้างานฝ่ายต่าง ๆ ที่เกี่ยวข้องเป็นผู้ดำเนินการ

การดำเนินงานตามโครงการปรากฏว่า การให้ความรู้และความเข้าใจแก่ผู้ปฏิบัติงานดำเนินการโดยการสรุปหลักเกณฑ์ และซักซ้อมความเข้าใจในวิธีการดำเนินงาน และผู้รับผิดชอบโครงการนั้น ๆ เป็นผู้ดำเนินการโดยวิธีการประชุมชี้แจง

การติดตามการปฏิบัติงาน ปรากฏว่าผู้บริหาร และผู้รับผิดชอบเป็นผู้ดำเนินการโดยวิธีการให้คำแนะนำและประชุมปรึกษาหารือ เมื่อพบปัญหาและอุปสรรคผู้ติดตามการปฏิบัติงาน และผู้ปฏิบัติงานจะดำเนินการแก้ไขปัญหาร่วมกับผู้บริหาร

การควบคุมการปฏิบัติงาน ให้เป็นไปตามขั้นตอนการปฏิบัติงาน ดำเนินการโดยการดำเนินงานในที่ประชุม เมื่อใกล้กำหนดปฏิบัติงานและกำหนดปฏิทินปฏิบัติงาน โดยผู้บริหาร ส่วนการให้การสนับสนุนด้านวัสดุอุปกรณ์และบริการนั้นผู้บริหารเป็นผู้ดำเนินงาน รวมถึงการให้ขวัญและกำลังใจซึ่งดำเนินการโดยวิธีการร่วมปฏิบัติงานทุกครั้ง

สำหรับการประเมินผลการปฏิบัติงานนั้นผู้บริหารดำเนินร่วมกับผู้รับผิดชอบโครงการแต่ไม่มีเครื่องมือสำหรับการประเมินผล ใช้วิธีการโดยการสังเกตและสอบถาม และ ไม่มีการพิจารณาประสิทธิภาพของการดำเนินงานตามโครงการ

3) ปัจจัยที่จะช่วยในการจัดดำเนินงานการนิเทศการศึกษาภายในโรงเรียนที่โรงเรียนระบุความต้องการมากที่สุดคือ ปัจจัยเกี่ยวกับ บุคลากรและการจัดการในเรื่องการเพิ่มพูนความรู้ความเข้าใจเรื่องการนิเทศการศึกษาภายในโรงเรียนแก่ผู้บริหารโรงเรียน ซึ่งได้แก่ ความรู้ความเข้าใจเรื่องการนิเทศการศึกษา บทบาทหน้าที่ของผู้ให้การนิเทศการศึกษาและผู้รับการนิเทศ การวางแผนและการดำเนินงานนิเทศการศึกษา และการประเมินผลการนิเทศการศึกษาภายในโรงเรียน

4) ปัญหาอุปสรรคที่พบจากการจัดดำเนินงานนิเทศการศึกษาภายในโรงเรียนที่มีจำนวนโรงเรียนระบุมากที่สุดคือ ปัญหาอุปสรรคเกี่ยวกับการจัดการ ในเรื่องผู้บริหารที่มีความรู้ความเข้าใจเกี่ยวกับเทคนิค วิธีการหรือขั้นตอนในการจัดดำเนินงานนิเทศการศึกษาภายในโรงเรียนไม่เพียงพอ สาเหตุเพราะไม่ค่อยมีโอกาสได้เข้ารับการอบรม หรือสัมมนา เพื่อเพิ่มความรู้

สำนักงานคณะกรรมการการประถมศึกษาแห่งชาติ (2528) ได้ทำการวิจัยเรื่อง ความต้องการด้านวิชาการของโรงเรียนประถมศึกษา สังกัดสำนักงานการประถมศึกษาจังหวัดระนอง พบว่า การนิเทศการศึกษาเป็นเรื่องสำคัญและจำเป็น และต้องการให้มีการนิเทศภาคเรียนละครั้งเป็นอย่างน้อย โดยมีศึกษานิเทศก์สำนักงานการประถมศึกษาอำเภอเป็นผู้นิเทศ รองลงมาคือ ครูวิชาการโรงเรียน ครูวิชาการกลุ่มโรงเรียน และศึกษานิเทศก์สำนักงานการประถมศึกษาจังหวัด การให้นิเทศเรื่อง การผลิตสื่อการเรียน การวัดผลและประเมินผล การจัดกิจกรรมการเรียน การใช้คู่มือครูและแผนการสอน ตลอดจนปัญหานักเรียนตกชั้น การจัดทำกำหนดการสอนและตารางสอน ควรให้ครูประจำชั้นและครูวิชาการของแต่ละโรงเรียนร่วมมือกันทำ รองลงมาคือครูวิชาการกลุ่มโรงเรียนร่วมมือกันทำทั้งอำเภอ และศึกษานิเทศก์ทั้งระดับอำเภอและจังหวัดทำในระดับจังหวัด จังหวัดหรืออำเภอควรจัดหาวัสดุและให้คำแนะนำในการจัดทำอุปกรณ์และสื่อการเรียน โดยจัดในระดับกลุ่มโรงเรียน ตลอดจนการจัดให้มีศูนย์อุปกรณ์และสื่อการเรียนในระดับกลุ่มโรงเรียน

มณฑลพิษณุโลก (2528) ได้ทำการวิจัยเรื่อง การนำเสนอรูปแบบการนิเทศการศึกษาภายในกลุ่มโรงเรียนประถมศึกษา สังกัดสำนักงานการประถมศึกษาจังหวัดปทุมธานี พบว่า

1) กลุ่มโรงเรียนประถมศึกษาสังกัดสำนักงานการประถมศึกษาจังหวัดปทุมธานี จัดทำโครงการนิเทศการศึกษาภายในโรงเรียนในลักษณะของการจัดทำขึ้นเอง เพื่อตอบสนองนโยบาย

มากที่สุด ร้อยละ 72.22 รองลงมาได้แก่ จัดทำตามแผนงาน/โครงการของสำนักงานการประถมศึกษาจังหวัด ร้อยละ 11.11 และจัดทำขึ้นเองเพื่อแก้ปัญหาหรือสนองความต้องการอันจำเป็นภายในกลุ่มโรงเรียน น้อยที่สุด ร้อยละ 5.56 การจัดทำโครงการลักษณะดังกล่าวจำแนกเป็นโครงการประเภทต่าง ๆ ดังนี้ ประเภทการสอนและการพัฒนาการสอนมากที่สุด รองลงมา ได้แก่ การบริการและสนับสนุนการเรียนการสอน การจัดหาและส่งเสริมการใช้สื่อการเรียนการสอน การวัดและประเมินผล และที่น้อยที่สุด คือ การพัฒนาหลักสูตร ส่วนการปฏิบัติตามโครงการนั้น ทั้งคณะผู้นิเทศภายในกลุ่มโรงเรียน และครูส่วนใหญ่ได้รับการนิเทศและเข้าร่วมกิจกรรมการศึกษาอื่น ๆ ประมาณ 1-5 ครั้ง ปัจจัยที่นำมาใช้ในการนิเทศการศึกษาภายในกลุ่มโรงเรียน ส่วนใหญ่ได้มาจากกลุ่มโรงเรียน

นอกจากนี้ยังพบว่ากลุ่มโรงเรียนต้องการให้ศึกษานิเทศก์อำเภอช่วยเหลือการจัดการนิเทศการศึกษาภายในกลุ่มโรงเรียน และต้องการงบประมาณหมวดค่าใช้สอย ตลอดจนจัดซื้อวัสดุอุปกรณ์เอง สำหรับผลการดำเนินงานตามโครงการนิเทศการศึกษาภายในกลุ่มโรงเรียน พบว่าเพียงสองในสามของโครงการทั้งหมดได้บรรลุวัตถุประสงค์ที่ตั้งใจ โครงการที่บรรลุวัตถุประสงค์มากที่สุดคือ จัดทำขึ้นเองเพื่อแก้ปัญหา รองลงมาได้แก่ จัดทำขึ้นเองเพื่อตอบสนองนโยบาย และจัดทำตามแผนงาน/โครงการของสำนักงานการประถมศึกษาอำเภอ ส่วนโครงการลักษณะจัดทำตามแผนงาน/โครงการของสำนักงานการประถมศึกษาจังหวัดไม่บรรลุวัตถุประสงค์

2) รูปแบบการจัดการนิเทศการศึกษาภายในกลุ่มโรงเรียนประถมศึกษาในกรุงเทพมหานคร สังกัดสำนักงานการประถมศึกษาจังหวัดปทุมธานี ประกอบด้วยเงื่อนไขในการปฏิบัติงานของสำนักงานการประถมศึกษาจังหวัด สำนักงานการประถมศึกษาอำเภอ และกลุ่มโรงเรียนดังต่อไปนี้ คือสำนักงานการประถมศึกษาจังหวัดกำหนดนโยบาย และสำนักงานการประถมศึกษาอำเภอกำหนดแนวทางให้กลุ่มโรงเรียนปฏิบัติ สำนักงานการประถมศึกษาจังหวัดกำหนดลักษณะการทำโครงการและประเภทโครงการให้สำนักงานการประถมศึกษาอำเภอ และกลุ่มโรงเรียนถือปฏิบัติให้บุคลากรภายในกลุ่มโรงเรียนประสานงานกันในการจัดการนิเทศการศึกษา โดยมีศึกษานิเทศก์จังหวัด และศึกษานิเทศก์อำเภอสนับสนุน และช่วยเหลือ ตลอดจนนิเทศงาน "การนิเทศการศึกษาภายในกลุ่มโรงเรียน" ขั้นตอนการนิเทศการศึกษาภายในกลุ่มโรงเรียน ประกอบด้วย ศึกษาสภาพปัจจุบันปัญหาวางแผนการนิเทศ ให้ความรู้และสร้างความเข้าใจแก่ผู้ปฏิบัติ ลงมือปฏิบัติ สร้างขวัญและกำลังใจให้แก่ผู้ปฏิบัติ นิเทศและติดตามผลการปฏิบัติ รวมทั้งประเมินผลการปฏิบัติ นอกจากนี้

สำนักงานการประถมศึกษาจังหวัดและสำนักงานการประถมศึกษาอำเภอจะควบคุมการปฏิบัติงาน
นิเทศการศึกษาภายในกลุ่มโรงเรียน โดยใช้การรายงานผล การนิเทศติดตามผล การเข้าร่วม
ประชุมกับบุคลากรในกลุ่มโรงเรียน

สุนิตย์ (2528) ได้ทำการวิจัยเรื่อง ปัญหาและความต้องการของครูในโรงเรียนประถมศึกษา
จังหวัดละโว้ ในการจัดกิจกรรมสร้างนิสัย พบว่าครูมีปัญหาในการจัดกิจกรรมสร้าง
นิสัยด้านบุคลิกภาพ ด้านงบประมาณ ด้านวิชาการ และด้านอาคารสถานที่ อยู่ในระดับปานกลาง ครู
ที่มีเพศต่างกัน วุฒิต่างกัน และประสบการณ์ต่างกัน มีปัญหาและความต้องการในการจัดกิจกรรม
สร้างนิสัย ด้านบุคลิกภาพ ด้านงบประมาณ ด้านวิชาการ และด้านอาคารสถานที่ไม่แตกต่างกัน และ
ครูที่อยู่ในโรงเรียนขนาดต่างกัน มีปัญหาและความต้องการในการจัดกิจกรรมสร้างนิสัยด้านบุคลิกภาพ
ด้านงบประมาณ ด้านวิชาการ และด้านอาคารสถานที่ แตกต่างกัน

สิริชัย (2528) ได้ทำการวิจัยเรื่อง การสำรวจและประเมินความต้องการของครู
โรงเรียนประถมศึกษาที่มีต่อการนิเทศการศึกษาในเรื่องของหลักสูตรประถมศึกษา พุทธศักราช
2521 ในด้านหลักสูตร ด้านการใช้คู่มือและแผนการสอน ด้านการจัดทำตารางสอนและกำหนดการ
สอน ด้านการทำและใช้สื่อการเรียนการสอน ด้านการประเมินผลการเรียน และด้านเทคนิคและ
วิธีการนิเทศ พบว่า ครูมีความต้องการด้านหลักสูตรประถมศึกษา พุทธศักราช 2521 เกี่ยวกับการ
ทำและใช้สื่อการเรียนการสอนเป็นลำดับที่ 1 มีระดับความต้องการสูง ครูมีความต้องการเทคนิค
และวิธีการนิเทศ เกี่ยวกับการสาธิตการสอนโดยผู้ชำนาญการสอนตามหลักสูตร เป็นลำดับที่ 1 มี
ระดับความต้องการสูง ครูในโรงเรียนประถมศึกษาที่ตั้งอยู่ห่างไกลจากสำนักงานการประถมศึกษา
อำเภอที่มีขนาดเล็กกับขนาดใหญ่ มีความต้องการแตกต่างกันด้านการจัดทำตารางสอน กำหนดการ
สอนและการใช้ ครูในโรงเรียนขนาดเล็กที่ตั้งอยู่ไกลจากสำนักงานการประถมศึกษาอำเภอ ที่มีวุฒิ
ปริญญาตรีขึ้นไปกับครูที่มีวุฒิต่ำกว่าปริญญาตรี มีความต้องการแตกต่างกันด้านหลักสูตรประถมศึกษา
พุทธศักราช 2521 ในส่วนที่เกี่ยวกับหลักการ จุดมุ่งหมาย โครงสร้าง ด้านการใช้คู่มือครูและแผน
การสอน และ ครูในโรงเรียนขนาดใหญ่ที่ตั้งอยู่ใกล้สำนักงานการประถมศึกษาอำเภอ ที่มีวุฒิ
ปริญญาตรีขึ้นไป กับครูที่มีวุฒิต่ำกว่าปริญญาตรี มีความต้องการแตกต่างกันด้านการทำและการใช้สื่อ
การเรียนการสอน ด้านการประเมินผลการเรียน

สงัด (2528) ได้ทำการวิจัยเรื่อง การศึกษางานวิจัยทางการนิเทศการศึกษาในประเทศไทย
พบว่า การวิจัยทางการนิเทศการศึกษา ร้อยละ 87.07 จัดทำโดยนิสิต/นักศึกษาในสถาบัน

อุดมศึกษา และเป็นงานวิจัยเชิงปริมาณร้อยละ 95.69 ซึ่งในจำนวนนี้จัดทำในลักษณะงานวิจัยเชิง
 ล้ำารวจ ร้อยละ 91.38 ในส่วนที่เกี่ยวกับการนิเทศบุคลากรประจำการทำให้ทราบถึงคุณลักษณะ
 ของผู้นิเทศ โดยเฉพาะอย่างยิ่งศึกษานิเทศจังหวัด ทำให้ทราบบทบาทหน้าที่ของศึกษานิเทศก์ และ
 ทราบว่าตลอดระยะเวลาที่ผ่านมาศึกษานิเทศก์ไม่สามารถปฏิบัติภารกิจนิเทศการศึกษาได้อย่างเต็มที่
 ทำให้ทราบความต้องการจำเป็นทางการนิเทศการศึกษาของผู้บริหาร โรงเรียนและครู และทราบ
 แนวทางและปัญหาอุปสรรคในการจัดการนิเทศภายในโรงเรียนด้วย

รติพร (2528) ได้ทำการวิจัยเรื่อง การศึกษาความเข้าใจและเจตคติต่อการนิเทศการ
 ศึกษาของผู้บริหารและครูในโรงเรียนประถมศึกษา สังกัดสำนักงานคณะกรรมการการประถมศึกษา
 แห่งชาติ : การศึกษาเฉพาะกรณีจังหวัดราชบุรี พบว่าความเข้าใจและเจตคติเกี่ยวกับการนิเทศ
 การศึกษาของผู้บริหารและครู ต่างมีความเข้าใจและเจตคติเรื่องการนิเทศการศึกษาในระดับมาก

ธีรวรรณ (2529) ได้ทำการวิจัยเรื่อง การศึกษาความเข้าใจและเจตคติต่อการนิเทศ
 การศึกษาของศึกษานิเทศอำเภอ พบว่า ศึกษานิเทศก์อำเภอมีความเข้าใจและเจตคติต่อการนิเทศ
 การศึกษาในระดับมาก

ศิริวรรณ (2529) ได้ทำการวิจัยเรื่อง "การนำเสนอรูปแบบการจัดการนิเทศการศึกษา
 ภายในโรงเรียน ในเขตการศึกษา 5 พบว่า ปัญหาและอุปสรรคในการดำเนินโครงการนิเทศการ
 ศึกษาภายในโรงเรียนที่ได้รับการระบุมากคือ ปัญหาและอุปสรรคทางด้านบุคลากรและการจัดการ
 ได้แก่ ครูขาดความรู้ความเข้าใจเกี่ยวกับวิธีการดำเนินโครงการอื่นเนื่องมาจากสาเหตุที่ผู้นิเทศ
 ภายในโรงเรียนยังขาดความรู้ และทักษะในการนิเทศการศึกษา และขาดการแนะนำจากผู้มีความรู้
 ความสามารถเฉพาะด้าน การจัดระบบยังไม่มีประสิทธิภาพ งบประมาณและวัสดุอุปกรณ์ไม่เพียงพอ

สุรัตน์ชัย (2530) ได้ทำการวิจัยเรื่อง ความต้องการด้านการนิเทศการศึกษาของครู
 โรงเรียนประถมศึกษา สังกัดสำนักงานการประถมศึกษาจังหวัดชัยภูมิ พบว่า ครูต้องการได้รับการ
 นิเทศการศึกษาโดยส่วนรวมอยู่ในระดับสูง เมื่อแยกพิจารณารายด้านพบว่า ครูต้องการได้รับการ
 นิเทศในด้านกิจกรรมการเรียนการสอน ด้านหลักสูตรและด้านสื่อการเรียนการสอน แต่มีความต้อง
 การด้านการประเมินผลการศึกษาอยู่ในระดับปานกลาง

จากเอกสารและงานวิจัยที่เกี่ยวข้องเสนอมาเพื่อสรุปได้ว่า การพัฒนาและปรับปรุงคุณภาพ
 ของการจัดการศึกษาให้มีประสิทธิภาพนั้น จำเป็นต้องพัฒนาและปรับปรุงหลักการ กระบวนการและ
 คุณภาพของครูให้มีความรู้ความสามารถทันต่อการเปลี่ยนแปลงทางด้านเทคโนโลยีและมีความมั่นคง

ในอาเซียน ซึ่งการนิเทศการศึกษามีส่วนสำคัญในการก่อให้เกิดการพัฒนาดังกล่าวขึ้น แต่การจัดการนิเทศการศึกษายังทำได้ไม่ทั่วถึง และไม่มีประสิทธิภาพ ทั้ง ๆ ที่การจัดการนิเทศการศึกษาได้ทำมานานแล้ว ทั้งนี้อาจจะมีสาเหตุมาจากผู้นิเทศการศึกษาและครูยังขาดความรู้ความเข้าใจ ไม่เห็นความสำคัญของการนิเทศการศึกษา ทำให้ขาดการวางแผนการนิเทศการศึกษา ฉะนั้นจึงสมควรที่จะศึกษาการวางแผนการนิเทศการศึกษา เพื่อจะได้นำผลการวิจัยไปปรับปรุงและพัฒนาการศึกษาต่อไป