



ใบรับรองวิทยานิพนธ์
บัณฑิตวิทยาลัย มหาวิทยาลัยเกษตรศาสตร์

ศิลปศาสตรมหาบัณฑิต (ภาษาไทย)

ปริญญา

ภาษาไทย

ภาษาไทย

สาขา

ภาควิชา

เรื่อง อวัจนภาษาเกี่ยวกับธงที่ใช้ในสามเหล่าทัพ

Non-Verbal Language Relating to Flags used in Thai Armed Forces

นามผู้วิจัย พันตรีหญิง ดวงรัตน์ ณะเสน

ได้พิจารณาเห็นชอบโดย

อาจารย์ที่ปรึกษาวิทยานิพนธ์หลัก

(ผู้ช่วยศาสตราจารย์สุรสิทธิ์ ไทยรัตน์, Ph.D.)

อาจารย์ที่ปรึกษาวิทยานิพนธ์ร่วม

(รองศาสตราจารย์ประเทือง ทินรัตน์, Ph.D.)

หัวหน้าภาควิชา

(ผู้ช่วยศาสตราจารย์โกวิทย์ พิมพวง, Ph.D.)

บัณฑิตวิทยาลัย มหาวิทยาลัยเกษตรศาสตร์รับรองแล้ว

(รองศาสตราจารย์กัญญา วีระกุล, D.Agr.)

คณบดีบัณฑิตวิทยาลัย

วันที่ เดือน พ.ศ.

วิทยานิพนธ์

เรื่อง

อวัจนภาษาเกี่ยวกับธงที่ใช้ในสามเหล่าทัพ

Non-Verbal Language Relating to Flags used in Thai Armed Forces

โดย

พันตรีหญิง ดวงรัตน์ ณะเสน

เสนอ

บัณฑิตวิทยาลัย มหาวิทยาลัยเกษตรศาสตร์
เพื่อความสมบูรณ์แห่งปริญญาศิลปศาสตรมหาบัณฑิต (ภาษาไทย)

พ.ศ. 2555

ลิขสิทธิ์ มหาวิทยาลัยเกษตรศาสตร์

ดวงรัตน์ ณะเสน, พันตรีหญิง 2555: อวัจนภาษาเกี่ยวกับธงที่ใช้ในสามเหล่าทัพ
ปริญญาศิลปศาสตรมหาบัณฑิต (ภาษาไทย) สาขาภาษาไทย ภาควิชาภาษาไทย
อาจารย์ที่ปรึกษาวิทยานิพนธ์หลัก: ผู้ช่วยศาสตราจารย์สุรสิทธิ์ ไทยรัตน์, Ph.D. 274 หน้า

วิทยานิพนธ์นี้มีจุดประสงค์เพื่อศึกษาถึงประวัติความเป็นมาของธงในสามเหล่าทัพ
อวัจนภาษาในการสื่อความหมายของธงที่ใช้ในสามเหล่าทัพ คือ กองทัพบก กองทัพเรือ และ
กองทัพอากาศ ซึ่งประกอบด้วย ธงชาติ ธงราชนาวี ธงพระอิสริยยศ และธงทหาร ผู้วิจัยได้ศึกษา
และรวบรวมข้อมูลเกี่ยวกับเรื่องธงที่ใช้ในสามเหล่าทัพจากเอกสารทั้งที่เป็นตำรา เอกสาร และ
สื่ออิเล็กทรอนิกส์ เช่น พระราชบัญญัติธง กฎกระทรวง อีกทั้งได้เก็บข้อมูลจากการสัมภาษณ์และ
สอบถามจากผู้บังคับบัญชา แล้วนำข้อมูลที่ได้มาวิเคราะห์ โดยแบ่งการศึกษาออกเป็น 5 บท

ผลการวิจัยพบว่า ประวัติความเป็นมาของธงในสามเหล่าทัพ การใช้ธงเป็นสัญลักษณ์
ของประเทศไทยเริ่มขึ้นในสมัยสมเด็จพระนารายณ์มหาราช เป็นธงพื้นสีแดงไม่มีสัญลักษณ์และ
ต่อมาได้มีการนำสัญลักษณ์ต่างๆ มาประดับบนพื้นธงสีแดง เช่น จักรสีขาว ช้างเผือก และ
ได้มีการปรับปรุงจนกระทั่งเป็นธงชาติไทยในปัจจุบัน ซึ่งยังเป็นต้นแบบของธงอีกหลายชนิด
เช่น ธงราชนาวี ธงฉาน ธงชัยเฉลิมพล

ลักษณะการใช้อวัจนภาษาในการสื่อความหมายของธงที่ใช้ในสามเหล่าทัพ ได้แก่
การสื่อความหมายถึงประเทศไทยและชาติไทย การสื่อความหมายถึงพระมหากษัตริย์และ
พระบรมวงศานุวงศ์ การสื่อความหมายถึงธงประจำหน่วย การสื่อความหมายถึงทหารบก
การสื่อความหมายถึงทหารเรือ การสื่อความหมายถึงทหารอากาศ การสื่อความหมายถึงธงราชการ
ทหาร การสื่อความหมายถึงยศทหาร การสื่อความหมายถึงตำแหน่งทางทหาร การสื่อความหมายถึง
หน่วยทหาร การสื่อความหมายถึงการรับ-ส่งข้อความ และการสื่อความหมายถึงรัฐมนตรี
ว่าการกระทรวงกลาโหม

Duangrat Nasen, Major 2012: Non-Verbal Language Relating to Flags used in Thai Armed Forces. Master of Arts (Thai Language), Major Field: Thai Language, Department of Thai Language. Thesis Advisor: Assistant Professor Surasith Thairatana, Ph.D. 274 pages.

The objective of this thesis is to study the history of the flags used in three services. Non-verbal languages convey the meanings of the flags used in three services: the Royal Thai Army, the Royal Thai Navy and the Royal Thai Air Force comprised of the Thai National Flag, the Royal Thai Navy Flag, flags of honor and royal precedence and military flags. The researcher has studied and has gathered information related to the flags used in three services such as Act of Flag and ministerial regulation from textbooks, documents and electronic media. The researcher has also collected information from an interview and questioning the commanders and then investigates them by dividing the study into 5 chapters.

The thesis indicates that the flags used in three services have a history. The beginning of using flags to be a symbol of Thailand was in the reign of King Narai the Great. The flag had a red background with no symbol. Later, some symbols such as a white discus and a white elephant were decorated on the red background flag. This flag then was developed to be Thai National flag at the present time. It also becomes the origin of several kinds of flags such as the Royal Thai Navy Flag, the Navy Jack and the Colors.

The purposes of using non-verbal languages in conveying the meanings of the flags in three services are as followings: indicating Thailand and Thai nation, indicating the king and the royal family, indicating flags for the units, indicating the Royal Thai Army, the Royal Thai Navy, the Royal Thai Air Force, indicating military flags, indicating military ranks, military positions, military units, indicating receiving-sending message and indicating Minister of Defence.

Student's signature

Thesis Advisor's signature

กิตติกรรมประกาศ

วิทยานิพนธ์ฉบับนี้สำเร็จได้ด้วยความกรุณาของ ผู้ช่วยศาสตราจารย์ ดร.สุรสิทธิ์ ไทยรัตน์ อาจารย์ที่ปรึกษาวิทยานิพนธ์หลัก และ รองศาสตราจารย์ ดร.ประเทือง ทินรัตน์ อาจารย์ที่ปรึกษาวิทยานิพนธ์ร่วม ผู้เปรียบเสมือนพ่อที่คอยให้คำปรึกษา คำแนะนำ และให้กำลังใจด้วยดีเสมอมา ผู้วิจัยขอกราบพระคุณมา ณ โอกาสนี้

ขอกราบขอบพระคุณ รองศาสตราจารย์ชลอ รอดลอย ประธานในการสอบ และ รองศาสตราจารย์ ดร.เรืองเดช ปันเขื่อนขันธ์ ผู้ทรงคุณวุฒิภายนอก ที่เสียสละเวลาอันมีค่ายิ่ง มาช่วยตรวจวิทยานิพนธ์เล่มนี้ให้มีความสมบูรณ์มากยิ่งขึ้น

ขอกราบขอบพระคุณคณาจารย์ภาควิชาภาษาไทย มหาวิทยาลัยเกษตรศาสตร์ทุกท่าน ที่ประสิทธิ์ประสาทวิชาความรู้ทำให้ศิษย์มีวันนี้

ขอกราบขอบพระคุณ พันเอก กิตติศักดิ์ บุญสุข และกำลังพลของกองบัญชาการทหารสูงสุด กองทัพบก กองทัพเรือ และกองทัพอากาศ ที่คอยให้คำแนะนำและค้นคว้าเอกสารที่เป็นประโยชน์ ให้ผู้วิจัยเสมอมา

ขอกราบขอบพระคุณ คุณพ่อ พันเอก เสรี และคุณแม่อภัยรทพย์ ฉะเสน บิดามารดาผู้ให้กำเนิดและผู้เป็นกำลังใจให้ลูกมีวันนี้ รวมถึงเด็กหญิงนิรัตน์ชญา แจงดี บุตรี ที่เป็นกำลังใจและเป็นแรงกระตุ้นที่สำคัญที่สุดให้แก่ผู้วิจัยด้วยดีเสมอมา

ดวงรัตน์ ฉะเสน
พฤษภาคม 2555

สารบัญ

หน้า

สารบัญตาราง	(3)
สารบัญภาพ	(6)
บทที่ 1 บทนำ	1
ความสำคัญของปัญหา	1
วัตถุประสงค์	8
ขอบเขตของการวิจัย	8
ประโยชน์ที่คาดว่าจะได้รับ	8
นิยามศัพท์	9
บทที่ 2 การตรวจเอกสาร	11
เอกสารที่เกี่ยวข้องกับการสื่อสาร	12
เอกสารที่เกี่ยวข้องกับธง	20
งานวิจัยที่เกี่ยวข้อง	39
บทที่ 3 วิธีการวิจัย	45
ประชากรและกลุ่มตัวอย่าง	45
เครื่องมือที่ใช้ในการวิจัย	47
วิธีการเก็บรวบรวมข้อมูล	48
วิธีการวิเคราะห์ข้อมูล	49
บทที่ 4 ผลการวิเคราะห์ข้อมูล	50
ประวัติความเป็นมาของธงในสามเหล่าทัพ	50
อวัจนภาษาในการสื่อความหมายของธงที่ใช้ในสามเหล่าทัพ	72
ศึกษาและวิเคราะห์ข้อมูลเกี่ยวกับธงที่ใช้ในสามเหล่าทัพ	132

สารบัญ (ต่อ)

	หน้า
บทที่ 5 สรุปผลการวิจัย อภิปรายผล และข้อเสนอแนะ	188
สรุปผลการวิจัย	188
อภิปรายผล	191
ข้อเสนอแนะ	192
เอกสารและสิ่งอ้างอิง	193
ภาคผนวก	199
ประวัติการศึกษา และการทำงาน	274

สารบัญตาราง

ตารางที่		หน้า
1	ตารางความหมายของผืนธงประมวลสากล	116
2	ลักษณะการใช้ฉิวจันภาษาในการสื่อความหมายของธงที่มีความหมายถึงประเทศไทยและชาติไทย	121
3	ลักษณะการใช้ฉิวจันภาษาในการสื่อความหมายของธงพระอิสริยยศ	122
4	ลักษณะการใช้ฉิวจันภาษาในการสื่อความหมายของธงทหาร	123
5	ธงที่สื่อความหมายถึงพระมหากษัตริย์และพระบรมวงศานุวงศ์	125
6	ธงแสดงยศทหาร	127
7	ธงแสดงตำแหน่งทางทหาร	128
8	ธงแสดงหน่วยทหาร	130
9	ธงชาติไทยสมัยต่างๆ	133
10	ธงราชนาวีสมัยต่างๆ	135
11	ธงประจำแผ่นดิน	137
12	ธงในองค์พระมหากษัตริย์สมัยต่างๆ	139
13	ธงพระอิสริยยศในพระราชบัญญัติว่าด้วยแบบอย่างธงสยาม ร.ศ. 110	142

สารบัญตาราง (ต่อ)

ตารางที่		หน้า
14	ธงพระอิสริยยศในพระราชบัญญัติธง ร.ศ. 118	143
15	ธงพระอิสริยยศในพระราชบัญญัติธง ร.ศ. 129	144
16	ธงพระอิสริยยศในพระราชบัญญัติธง พ.ศ. 2522	147
17	ธงชัยเฉลิมพลสมัยต่างๆ	151
18	ธงฉานในสมัยต่างๆ	154
19	ธงประจำกองทัพบก	155
20	ธงประจำกองทัพเรือ	157
21	ธงประจำกองทัพอากาศ	159
22	ธงแสดงยศสำหรับทหารบก	160
23	ธงแสดงยศสำหรับทหารเรือ ใน พ.ร.บ. ว่าด้วยแบบอย่างธงสยาม รศ. 110	162
24	ธงแสดงยศสำหรับทหารเรือ ใน พ.ร.บ. รศ. 118	164
25	ธงแสดงยศสำหรับทหารเรือ ใน พ.ร.บ. รศ. 129	165
26	ธงแสดงยศสำหรับทหารเรือ ใน พ.ร.บ. พ.ศ. 2479	167

สารบัญตาราง (ต่อ)

ตารางที่		หน้า
27	ชงแสดงยศสำหรับทหารเรือ ใน พ.ร.บ. พ.ศ. 2499	168
28	ชงแสดงยศสำหรับทหารเรือ ใน พ.ร.บ. พ.ศ. 2522	170
29	ชงแสดงยศสำหรับทหารอากาศ	171
30	ชงรัฐมนตรีว่าการกระทรวงกลาโหม	173
31	ชงแสดงตำแหน่งสำหรับทหารบก	175
32	ชงแสดงตำแหน่งสำหรับทหารเรือ	177
33	ชงแสดงตำแหน่งสำหรับทหารอากาศ	181
34	ชงแสดงหน่วยทหาร	182

สารบัญภาพ

ภาพผนวกที่		หน้า
1	ธงปลายเสา (ธงชะ)	200
2	ธงปฏึก หรือธงตะขาบ หรือคอง	200
3	ธงราว (ไตรณะ)	201
4	ธงสีแดง	201
5	รูปพระนารายณ์และอาวุธ	202
6	ธงแดง (จักรขาวตรงกลาง)	202
7	ธงรูปช้างสีขา (ไม่ทรงเครื่อง) อยู่ในวงจักรี	202
8	ธงรูปช้าง	203
9	ธงเกตุ สำหรับชักที่หัวเรือหลวง	203
10	ธงชาติช้าง	203
11	ธงรูปช้างเผือกทรงเครื่องยืนแท่น	204
12	ธงแดง 5 ริ้ว	204
13	ธงชาติไทย หรือธงไตรรงค์	204
14	ธงไอยราพต	205

สารบัญญภาพ (ต่อ)

ภาพผนวกที่		หน้า
15	ธงจุฑาธิปไตย	205
16	ธงมหาไพชยนต์วิชัย	205
17	ธงช้างเผือกทรงเครื่องยืนแท่น	206
18	ธงเรือหลวง	206
19	ธงทหารเรือ	206
20	ธงราชธานี	207
21	ธงพระครุฑพ่าห์	207
22	ธงกระบี่รัฐ	207
23	ธงชัยพระครุฑพ่าห์น้อย	208
24	ธงชัยราชกระบี่รัฐน้อย	208
25	(ก) ธงกระบี่รัฐ และ (ข) พระครุฑพ่าห์น้อย	208
26	การเชิญธงชัยราชกระบี่รัฐ ธงชัยพระครุฑพ่าห์ ในพิธีถวายสัตย์ ปฏิญาณตนและสวนสนามของทหารรักษาพระองค์ ประจำปี พ.ศ. 2547	209
27	ธงจอมเกล้า	209

สารบัญญภาพ (ต่อ)

ภาพผนวกที่		หน้า
28	ธงบรมราชวิชัยมหาสยามินทร์/ธงมหาราช	210
29	ธงราชินี รัชกาลที่ 5	210
30	ธงเยาวราชวิชัย พ.ศ. 2434	211
31	ธงเยาวราช พ.ศ. 2440	211
32	ธงพระวรชายาแห่งพระเยาวราช พ.ศ. 2440	212
33	ธงราชวงศ์ฝ่ายหน้า พ.ศ. 2440	212
34	ธงราชวงศ์ฝ่ายใน พ.ศ. 2442	213
35	ธงมหาราชใหญ่	213
36	ธงมหาราชน้อย	213
37	ธงราชินีใหญ่	214
38	ธงราชินีน้อย	214
39	ธงเยาวราชใหญ่ฝ่ายหน้า	214
40	ธงเยาวราชน้อยฝ่ายหน้า	215
41	ธงพระวรชายาแห่งพระเยาวราชใหญ่ (ธงเยาวราชใหญ่ฝ่ายใน)	215

สารบัญภาพ (ต่อ)

ภาพผนวกที่		หน้า
42	ธงพระวรวงษาแห่งพระเขวราชน้อย (ธงเขวราชน้อยฝ่ายใน)	215
43	ธงราชวงศ์ใหญ่ฝ่ายหน้า	216
44	ธงราชวงศ์น้อยฝ่ายหน้า	216
45	ธงราชวงศ์ใหญ่ฝ่ายใน	216
46	ธงราชวงศ์น้อยฝ่ายใน	217
47	ธงมหาราชใหญ่	217
48	ธงมหาราชน้อย	217
49	ธงราชินีใหญ่	218
50	ธงราชินีน้อย	218
51	ธงบรมราชวงศ์ใหญ่	218
52	ธงบรมราชวงศ์น้อย	219
53	ธงเขวราชใหญ่	219
54	ธงเขวราชน้อย	219
55	ธงเขวราชใหญ่ฝ่ายใน	220

สารบัญภาพ (ต่อ)

ภาพผนวกที่		หน้า
56	ธงเยาวราชน้อยฝ่ายใน	220
57	ธงราชวงศ์ใหญ่ฝ่ายหน้า	220
58	ธงราชวงศ์น้อยฝ่ายหน้า	221
59	ธงราชวงศ์ใหญ่ฝ่ายใน	221
60	ธงราชวงศ์น้อยฝ่ายใน	221
61	ธงชัยเฉลิมพลในรัชกาลที่ 5	222
62	ธงชัยเฉลิมพลของทหารบก	222
63	ธงชัยเฉลิมพลของหน่วยทหารมหาดเล็กรักษาพระองค์	222
64	ธงชัยเฉลิมพลของทหารเรือ	223
65	ธงชัยเฉลิมพลของทหารอากาศ	223
66	ธงเกตุ (ช้างเผือกทรงเครื่องยืนแท่น)	223
67	ธงฉาน	224
68	ธงช้างทรงเครื่องยืนแท่น	224
69	ธงเรือหลวง	224

สารบัญญภาพ (ต่อ)

ภาพผนวกที่		หน้า
70	ธงทหารเรือ	225
71	ธงราชนาวี	225
72	ธงชัยเฉลิมพลที่รัชกาลที่ 6 โปรดเกล้าฯ ให้ส่งไปพระราชทานให้แก่กองทหารไทยในสงครามโลกครั้งที่ 1 ณ ทวีปยุโรป (ภาพนี้เป็นด้านหน้าของธงชัยเฉลิมพล)	225
73	ธงชัยเฉลิมพล รัชกาลที่ 6 โปรดเกล้าฯ ให้ส่งไปพระราชทานให้แก่กองทหารไทยในสงครามโลกครั้งที่ 1 ณ ทวีปยุโรป (ภาพนี้เป็นด้านหลังของธงชัยเฉลิมพล)	226
74	ธงชัยเฉลิมพล ประจำกองทหารสมัรัชกาลที่ 7 เป็นธงรูปช้างเผือกทรงเครื่องยืนแท่น บนพื้นแดง ที่มุมธงข้างบน ด้านคันธงมีอักษรพระปรมาภิไธยย่อ ปปร. มีรัศมี และมหาพิชัยมงกุฎเบื้องบน	226
75	ธงชัยเฉลิมพลประจำกองทหาร ในสมัรัชกาลที่ 8	226
76	ธงชัยเฉลิมพลกองพันทหารราบที่ 1 กรมผสมที่ 21 ในสมัรัชกาลที่ 9	227
77	พระบาทสมเด็จพระเจ้าอยู่หัว ทรงประกอบพิธีตรึงหมุดธงชัยเฉลิมพล	227
78	ธงฉาน (ในความบังคับบัญชาของนายพลเรือโท)	227
79	ธงฉาน (ในความบังคับบัญชาของนายพลเรือตรี)	228

สารบัญญภาพ (ต่อ)

ภาพผนวกที่		หน้า
80	ธงประจำกองทัพบก	228
81	ธงประจำกองทัพเรือ	228
82	ธงประจำกองทัพอากาศ	229
83	ธงจอมพล	229
84	ธงพลเอก	229
85	ธงพลโท	230
86	ธงพลตรี	230
87	ธงพลจัตวา	230
88	ธงหมายยศนายพลเรือโท	231
89	ธงหมายยศนายพลเรือตรี	231
90	ธงทางแขวงแซวรับข้าว/ธงหมายยศนายพลเรือจัตวา	231
91	ธงจอมพลเรือ	232
92	ธงจอมพลเรือ	232
93	ธงนายพลเรือเอก	233

สารบัญญภาพ (ต่อ)

ภาพผนวกที่		หน้า
94	ธงนายพลเรือโท	233
95	ธงนายพลเรือตรี	234
96	ธงจอมพลเรือ	234
97	ธงพลเรือเอก	235
98	ธงพลเรือโท	235
99	ธงพลเรือตรี	236
100	ธงพลเรือจัตวา	236
101	ธงจอมพลเรือ	237
102	ธงจอมพลอากาศ	237
103	ธงพลอากาศเอก	238
104	ธงพลอากาศโท	238
105	ธงพลอากาศตรี	239
106	ธงพลอากาศจัตวา	239
107	ธงผู้บัญชาการทหารสูงสุด	240

สารบัญญภาพ (ต่อ)

ภาพผนวกที่		หน้า
108	ธงผู้บัญชาการทหารบก	240
109	ธงแม่ทัพ	241
110	ธงผู้บัญชาการกองพล	241
111	ธงเสนาบดีกระทรวงทหารเรือ	242
112	ธงผู้บัญชาการทหารเรือ	242
113	ธงผู้บัญชาการกองเรือยุทธการ	243
114	ธงผู้บังคับการกองเรือ	243
115	ธงผู้บังคับหมวดเรือ	243
116	ธงผู้บังคับหมู่เรือ	244
117	ธงหัวหน้าชั่วคราว	244
118	ธงผู้บังคับการเรือ	244
119	ธงผู้บัญชาการฐานทัพเรือ	245
120	ธงผู้บังคับการสถานีทหารเรือ	245
121	ธงผู้บัญชาการกรมนาวิกโยธิน	245

สารบัญภาพ (ต่อ)

ภาพผนวกที่		หน้า
122	ธงแสดงตำแหน่งสำหรับทหารอากาศ	246
123	ธงแสดงหน่วยกองทัพ	246
124	ธงแสดงหน่วยกองพล	246
125	ธงแสดงหน่วยกรม	247
126	ธงกรมนักเรียนนายร้อย	247
127	ธงแสดงหน่วยสำหรับหน่วยรบพิเศษ	247
128	ธงแสดงหน่วยบินซึ่งอยู่ในระดับเทียบเท่าหน่วยกรม	248
129	ธงแสดงหน่วยกองพันทหารราบ	248
130	ธงแสดงหน่วยรบพิเศษ	248
131	ธงแสดงหน่วยกองพันทหารม้า	249
132	ธงแสดงหน่วยกองพันทหารปืนใหญ่	249
133	ธงแสดงหน่วยกรมนักเรียนนายร้อย	249
134	ธงแสดงหน่วยกองพันทหารช่าง	250
135	ธงแสดงหน่วยกองพันทหารสื่อสาร	250

สารบัญญภาพ (ต่อ)

ภาพผนวกที่		หน้า
136	ชงแสดงหน่วยกองพันทหารขนส่ง	250
137	ชงแสดงหน่วยกองพันทหารแพทย์	251
138	ชงแสดงหน่วยพันทหารสารวัตร (สท.)	251
139	ชงแสดงหน่วยกองพันทหารสรรพาวุธ	251
140	ชงแสดงหน่วยบินระดับเทียบท่ากองพัน	252
141	ชงแสดงหน่วยทหารอากาศ	252
142	ชงประมวล	253
143	ชงประมวลที่เข้รห้ส	253
144	การปฏิบัติงานร่วมกันระหว่างเรือ โดยอาศัยคำสั่งการจากชงประมวล ที่เข้รห้ส	254
145	การประดับชงประมวลในโอกาสสำคัญ	254
146	เสาก้ำฟ้ด้ที่โรงเรียนนายเรือประดับด้วยชงประมวล	254
147	การฝึกชงสองมือของนักเรียนนายเรือ	255
148	การแบ่งสีของพื้นชงไ้ตรรงค์	255

สารบัญญภาพ (ต่อ)

ภาพผนวกที่		หน้า
149	อาร์มธงชาติไทย	255
150	อาร์มราชนาวิ	256
151	ธงชัยเฉลิมพลของทหารบก	256
152	ธงชัยเฉลิมพลของทหารเรือ	256
153	ธงชัยเฉลิมพลของทหารอากาศ	257
154	ธงชัยเฉลิมพลของหน่วยทหารมหาดเล็กรักษาพระองค์	257
155	ธงชัยเฉลิมพลของหน่วยทหารในกองบัญชาการทหารสูงสุด	257
156	ธงแสดงหน่วยกองพันทหารช่าง	258
157	ธงแสดงหน่วยกรมทหารปืนใหญ่ที่ 72	258
158	ธงราชนาวิและธงแสดงยศพลเรือเอก	258
159	ธงราว	259
160	ธงผู้บัญชาการทหารอากาศ	259
161	ธงฉาน	260
162	ธงประจำกองทัพบก	260

สารบัญญภาพ (ต่อ)

ภาพผนวกที่		หน้า
163	ธงสัญลักษณ์ภาษาไทย	261
164	ธงสัญลักษณ์พันธมิตร	262
165	ธงเลขแหลม	263
166	ธงเลขเหลี่ยม	264
167	ธงพิเศษ	264
168	ธงแทน	265
169	อักษรสัญลักษณ์ธงสองมือสากล	266
170	อักษรสัญลักษณ์ธงสองมือไทย	268
171	ธงราว	270
172	ธงรัฐมนตรีว่าการกระทรวงกลาโหม	270
173	ตราแผ่นดินของไทย	271

บทที่ 1

บทนำ

ความสำคัญของปัญหา

การสื่อสาร เป็นการส่งผ่านข้อมูล (Passing of Information) หรือการแลกเปลี่ยนความคิด (The Exchange of Ideas) เมื่อการสื่อสารเกิดขึ้นจะต้องมีการส่งผ่านข้อมูลข่าวสารจากฝ่ายหนึ่งไปยังอีกฝ่ายหนึ่ง และทั้งสองฝ่ายต่างมีความคิดบางอย่างร่วมกัน

Gunther Kress (n.d. อ้างใน ฝ่ายวิชาการชมรมลูกพ่อขุนประยุทธ์, ม.ป.ป.: 2) ได้เขียนไว้ในหนังสือเรื่องการสื่อสารและวัฒนธรรม (Communication and Culture) ว่า คำว่าการสื่อสาร (Communication) ถูกใช้ครั้งแรกประมาณศตวรรษที่ 19 ในยุโรป โดยคำนี้หมายถึงวิธีการสื่อสารทางกายภาพ เช่น ถนนหนทาง รถไฟ เรือ

ต่อมาเมื่อปลายศตวรรษที่ 19 การสื่อสารมีความหมายว่า เป็นการส่งผ่านข้อมูลข่าวสาร (Passing of Information) ซึ่งทำให้ “การสื่อสาร” ในเวลาต่อมา หมายถึง การสื่อสารผ่านสื่ออย่างหนังสือพิมพ์ วิทยุ ภาพยนตร์ โทรทัศน์ วิทยุทัศน์ และคอมพิวเตอร์

การสื่อความหมาย คือ การทำความเข้าใจ ระหว่างมนุษย์โดยมี “ภาษา” เป็นเครื่องมือ ดังนั้น ความหมายของคำว่า “ภาษา” ในบริบทนี้จึงหมายถึงทุกสิ่งทุกอย่างที่ช่วยเป็นสื่อให้มนุษย์สามารถทำความเข้าใจซึ่งกันและกันได้ และโดยนัยเดียวกันนี้จึงทำให้สามารถจำแนกภาษาออกเป็น 2 ลักษณะ คือ วจนภาษา (Verbal Language) หรือภาษาถ้อยคำ และอวจนภาษา (Non-Verbal Language) หรือภาษาที่ไม่ใช้ถ้อยคำ (สถาบันราชภัฏสวนสุนันทา, 2544: 21) วจนภาษาหรือภาษาถ้อยคำ เป็นภาษาที่เกิดจากเสียงพูดหรือเครื่องหมายแทนเสียงพูดที่มนุษย์ตกลงกันให้ทำหน้าที่แทนมโนภาพของสิ่งต่างๆ ได้แก่ ภาษาพูด ภาษาเขียน ที่มนุษย์แต่ละสังคมใช้ติดต่อสื่อสารกัน ส่วนอวจนภาษาหรือภาษาที่ไม่ใช้ถ้อยคำนั้นเป็นการใช้วิธีการอื่นๆ ของมนุษย์แทนการใช้ถ้อยคำเพื่อการติดต่อสื่อสารทำความเข้าใจซึ่งกันและกัน เช่น การยิ้ม การปรบมือ การใช้สายตา ฯลฯ

นิภาพรรณ ศรีพงษ์ (ม.ป.ป.: 7-8) ได้ให้ความหมายของอวัจนภาษาไว้ว่า “ภาษาที่ไม่ใช้ถ้อยคำ ได้แก่ อาณัติสัญญาณ สัญลักษณ์ เครื่องหมายต่างๆ กิริยา อากาการ การแต่งกาย การตกแต่งสถานที่ การใช้สัญญาณเสียง การแสดงออกโดยการสัมผัสทางกายและการใช้สี”

ฝ่ายวิชาการ ชมรมลูกพ่อขุนประยุทธ์ (ม.ป.ป.: 14) ได้ให้ความหมายของอวัจนภาษาไว้ว่า “เป็นภาษาที่ไม่ใช่คำพูดหรือตัวอักษร แต่สามารถสื่อความเข้าใจกันได้ ซึ่งการทำความเข้าใจอวัจนภาษาจะขึ้นอยู่กับทัศนคติของสังคมและวัฒนธรรมแต่ละแห่ง คั้งนั้น อวัจนภาษาที่ใช้ในวัฒนธรรมหนึ่งอาจมีความหมายอย่างหนึ่ง แต่เมื่อนำไปใช้อีกวัฒนธรรมอาจมีความหมายเป็นอีกอย่างหนึ่งก็เป็นได้”

สวนิต ยมาภัย (2546: 36) ได้ให้ความหมายของอวัจนภาษาไว้ว่า “อวัจนภาษา คือ กิริยา อากาการต่างๆ ที่ปรากฏออกมาทางร่างกายของมนุษย์เป็นส่วนใหญ่ และสามารถสื่อความหมายได้ จึงมีผู้เรียกอีกอย่างหนึ่งว่า กายภาษา (body language) สารที่ปรากฏออกมาทางอวัจนภาษาหรือ กายภาษาของผู้ใดส่วนใหญ่จะบ่งบอกถึงความรู้สึกและบุคลิกลักษณะของผู้นั้น”

สิริวรรณ นันทจันทุล (2549: 3) ได้ให้ความหมายของอวัจนภาษาไว้ว่า “ภาษาที่ไม่ใช้ถ้อยคำ เช่น กิริยา ท่าทาง สีหน้า สายตา ปริภาษา ภาษาของสี ภาษาของวัตถุ ภาษาของเวลา ภาษาของช่องว่างหรือระยะห่าง เป็นต้น”

อรุณีประภา หอมเศรษฐี (2532: 115) ได้ให้ความหมายของอวัจนภาษาว่า หมายถึง ภาษาที่ไม่ออกเสียงเป็นถ้อยคำ แต่มีลักษณะเป็นภาษาที่แฝงอยู่ในถ้อยคำนั้น และยังมีหมายถึงกิริยาท่าทางการเคลื่อนไหว การใช้สีหน้าหรือสายตา และยังรวมตลอดไปถึงสิ่งอื่นๆ ที่เข้ามาเกี่ยวข้องในการแปลความหมายของมนุษย์ด้วยกัน

ผู้วิจัยสังเกตว่า อวัจนภาษา เป็นภาษาที่ไม่ใช้ถ้อยคำในการสื่อความหมาย แต่แฝงอยู่ในอาณัติสัญญาณ ท่าทาง เครื่องหมายต่างๆ การตกแต่งสถานที่ เช่น การแต่งกาย ท่าทาง สี ธง เป็นต้น

“ธง” ตามความหมายที่ปรากฏในพจนานุกรมฉบับราชบัณฑิตยสถาน (2546: 549) หมายถึง เป็นผืนผ้าโดยมากเป็นสีและบางอย่างมีลวดลายเป็นรูปต่างๆ ที่ทำด้วยกระดาษและสิ่งอื่นๆ ก็มีสามารถจำแนกธงได้เป็น 5 ประเภท ตามลักษณะของธงและจุดประสงค์การใช้งาน ได้แก่ 1) ใช้เป็นเครื่องหมายบอกชาติ ตำแหน่งราชการ 2) เป็นเครื่องหมายตามแบบสากลนิยม 3) ใช้เป็นเครื่องหมาย

เรือเดินทะเล คณะ สมาคม อาคารการค้า 4) เป็นอาณัติสัญญาณ 5) ใช้เป็นเครื่องตกแต่งสถานที่
 ครงส่วนใหญ่จะมีลักษณะเป็นสี่เหลี่ยมผืนผ้า แต่ยังมีรงสามเหลี่ยมหรือรงรูปร่างแบบอื่นต่างกันไป

รงเป็นเครื่องหมายอย่างหนึ่งที่มนุษย์สร้างขึ้นมาเพื่อสื่อความหมาย เป็นสัญญาณหรือ
 สัญลักษณ์อย่างใดอย่างหนึ่งในหมู่พวกของตน แสดงให้เห็นถึงความคิดหรืออุดมการณ์ร่วมกัน
 จะเห็นได้ว่า ในการดำเนินชีวิตประจำวันของคนเรานั้นเกี่ยวข้องกับรง เช่น การขึ้นตรงเคารพงชาติ
 การประดับรงชาติเพื่อแสดงถึงความจงรักภักดี รงเหลืองในเทศกาลกินเจ รงฟ้าเทศกาลสินค้ำราคา
 ประหยัด เป็นต้น นอกจากนี้ รงเข้ามามีบทบาทสำคัญกับสังคมมนุษย์ในวาระและเทศกาลต่างๆ
 เช่น วันเข้าพรรษา วันสงกรานต์ ประเพณีลอยกระทง วันแต่งงาน หรือแม้กระทั่งถึงแก่ความตาย
 รงมีบทบาทเข้ามาเกี่ยวข้อง เช่น ทหารที่เสียชีวิตในศึกสงครามจะมีรงชาติคลุมหีบศพ เป็นต้น

ความสำคัญของรงที่เข้ามามีบทบาทต่อสังคมมนุษย์นี้ ทำให้มนุษย์ได้ประดิษฐ์คิดค้นรง
 ประเภทต่างๆ ขึ้น เพื่อเป็นตัวแทนและเครื่องยึดเหนี่ยวจิตใจของคนในสังคมให้มีความรู้สึก
 เป็นอันหนึ่งอันเดียวกัน หรืออยู่ภายใต้การนำการปกครองแบบเดียวกัน แม้กระทั่งในหมู่ทหาร
 รงเข้ามามีบทบาทสำคัญต่ออาชีพนี้เป็นอย่างยิ่ง โดยเฉพาะรงชัยเฉลิมพลที่เหล่าทหารทุกนายล้วนผ่าน
 พิธีสาบานตนต่อหน้ารงชัยเฉลิมพลมาแล้วทั้งสิ้น รงในแต่ละผืนนั้นมีทั้ง สี ภาพสัญลักษณ์ ลักษณะ
 การใช้สื่อสาร ซึ่งได้แฝงความหมายต่างๆ ที่เข้ามาเกี่ยวข้องในการแปลความหมายของผืนรงและ
 การใช้นั้นด้วย จึงจัดได้ว่ารงใช้เป็นการสื่อสารแบบอวัจนภาษา ดังที่ พระราชนิพนธ์ใน
 พระบาทสมเด็จพระมงกุฎเกล้าเจ้าอยู่หัว (พระบาทสมเด็จพระมงกุฎเกล้าเจ้าอยู่หัว, 2461: 42)
 มีการกล่าวถึงรงไทยไว้ว่า

ขอรำราพรรณบรรยาย	ความคิดเครื่องหมาย
แห่งสี่ทั้งสามงามถนัด	
ขาคือบริสุทธีศรีสวัสดิ์	หมายพระไตรรัตน์
และธรรมะคุ้มจิตไทย	
แดงคือโลหิตเราไชวี	ซึ่งยอมสละได้
เพื่อรักษชาติศาสนา	
น้ำเงินคือสีโสภา	อันจอมประชา
ธ โปรดเปนของส่วนองค์	
จักรีวเข้าเปนไตรรงค์	จึงเปนสีรง
ที่รักแห่งเราชาวไทย	

ทหารอวตารนำไป

ขงยุทธวิชัย

วิจิตรกุเกียรติสยามฯ

ผู้วิจัยสังเกตว่าพระราชนิพนธ์ในพระบาทสมเด็จพระมงกุฎเกล้าเจ้าอยู่หัว ได้มีการใช้อวัจนภาษาเกี่ยวกับสีของธงในการแทนความหมาย กล่าวคือ สีขาว หมายถึงศาสนา สีแดง หมายถึงชาติ สีน้ำเงิน หมายถึง องค์พระมหากษัตริย์ และธงไทยเป็นเครื่องเป็นเครื่องยึดเหนี่ยวในการปกป้องเอกราชของทหาร

ธงต่างๆ ที่ใช้กันอยู่ทุกวันนี้ สันนิษฐานว่าคงจะมาจากการสังเกตใบไม้หรือชายผ้าที่ปลิวลม ซึ่งแสดงถึงการมีลมหรือแสดงทิศทางของลม ไม่มีผู้ใดทราบว่าใครเป็นผู้คิดประดิษฐ์ขึ้นใช้ แต่ก็มีหลักฐานสำคัญเกี่ยวกับการใช้ธง ว่าเดิมมีกำเนิดมาจากธงที่ใช้ในลัทธิพิธีทางศาสนามาตั้งแต่ครั้งพุทธกาล (ยุพร แสงทักษิณ, 2530: 5) ขึ้นแรกเป็นเครื่องหมายแสดงข้อธรรมหรือลัทธิพิธีที่กระทำ แล้วจึงกลายมาเป็นเครื่องบูชาซึ่งมีใช้กันอยู่แทบทุกศาสนา จากนั้นจึงเกิดธงสัญญาณ ธงประจำทัพ ธงประจำตัวบุคคล และธงชาติตามลำดับ

ในประเทศไทยยังมีประเพณีการใช้ธงเป็นเครื่องบูชาปรากฏอยู่ เข้าใจว่าคตินี้ได้แบบอย่างมาจากอินเดีย ประเทศอินเดียมีวัตถุที่นิยมใช้ในเครื่องบูชาสำหรับงานพิธี 3 ชนิด คือ 1) ธชะหรือธวัชะ ได้แก่ ธงผ้าหรือกระดาษรูปสี่เหลี่ยมหรือสามเหลี่ยม ใช้ปักบนปลายไม้หรือปลายเสา 2) ปฏากะหรือปดากา ได้แก่ ธงปฏากะหรือธงตะขาบ คือ วัตถุเป็นแผ่นใช้ห้อยลงโดยผูกติดกับปลายไม้หรือปลายเสา 3) โตรณะ ได้แก่ ธงราวสามเหลี่ยม ทำด้วยกระดาษ ใบมะม่วงหรือใบโศก ใช้โยงผูกกระหว่างเสา 2 ต้นหรืออิงที่ข้างฝา บางทีก็ใช้โยงลงมาติดกับวัตถุที่บูชาเช่นเดียวกับการอิงสายสัญญาณผูกติดกับองค์พระพุทธรูปของไทย

เวลามีการบำเพ็ญกุศลในวัด จะใช้ธงปฏากะผืนใหญ่ยาว 3 หรือ 4 วาห้อยไม้ลำใหญ่ปักไว้หน้าวัด นอกจากนั้นยังใช้ธงปฏากะเขียนรูปพระเข้าผูกติดไว้ที่หน้าวัดหลังจากพิธีทอดกฐินแล้ว และเขียนรูปพระพุทธรูป พุทธประวัติ เจดีย์ เลขยันต์ต่างๆ เช่น ที่เรียกว่า “พระบฏ” ห้อยไว้บูชา ธงปฏากะหรือธงตะขาบหรือเรียกตามภาษาท้องถิ่นภาคเหนือว่า “ตุง” นี้ทางภาคเหนือนับถือกันมาก งานพิธีเกี่ยวกับพระพุทธศาสนามักใช้ตุงประดับเป็นพื้น ตุงดังกล่าวทำด้วยผ้าบ้าง ทำด้วยเส้นด้ายขึงดอกสลักกันเป็นลายต่างๆ บ้าง ตามวัดสำคัญๆ ที่หน้าวิหารหรือในวิหารหน้าพระประธานมักมีตุงทำด้วยไม้สลักเป็นรูปพญานาค 2 ตัว เกี่ยวพันกันเป็นกรอบนอกของตุง ติดไว้ข้างประตูวิหารหรือตั้งเสาไว้หน้าพระประธาน ตุงนอกจากทำด้วยไม้ กระดาษ และผ้าแล้ว ยังพบตุงที่ทำด้วยวัสดุมีค่า

อื่นๆ เช่น เงินและทอง ซึ่งจึงรวมอยู่ในเครื่องบูชาทางศาสนาของไทยอีกอย่างหนึ่ง ซึ่งได้ถือปฏิบัติกันมาจนกลายเป็นประเพณี (ฉวีงาม มาเจริญ, 2520: 3)

นอกจากธงที่ใช้ในพิธีทางศาสนาแล้ว ประเทศไทยในสมัยโบราณนั้น ยังไม่มีการกำหนดระเบียบแบบแผนการใช้ธงไว้อย่างแน่นอน แต่ใช้วิธีการจดจำต่อๆ กันมา ได้มีการกำหนดระเบียบขึ้นในสมัยรัตนโกสินทร์ ในสมัยแรกๆ นั้น มีธงไม่กี่ประเภท เช่น ใช้ธงพื้นแดงเป็นธงชาติ และใช้ธงแดงมีรูปจักรสีขาวตรงกลางเป็นธงหรือเรือหลวง เป็นต้น ต่อมาเมื่อกำหนดแบบอย่างธงไว้ใช้มากขึ้น จึงเกิดความจำเป็นต้องมีกฎหมายเพื่อกำหนดแบบอย่างและระเบียบการใช้ธงแต่ละประเภทให้แน่นอน ประชาชนทั่วไปจะได้ยึดถือปฏิบัติให้ถูกต้องพร้อมเพรียงโดยทั่วกัน

นอกจากนี้ ในการศึกษาเกี่ยวกับธงที่ใช้ใน 3 เหล่าทัพ อันประกอบด้วย กองทัพบก กองทัพเรือ กองทัพอากาศ สามารถจำแนกธงได้หลายประเภท ตามลักษณะของธงและจุดประสงค์การใช้งาน ได้แก่ 1) ธงชาติ 2) ธงราชนาวี 3) ธงฉาน 4) ธงพระอิสริยยศ (ธงสำหรับพระมหากษัตริย์และพระราชวงศ์) 5) ธงชัยเฉลิมพล (ธงประจำกองทหาร) 6) ธงแสดงยศ และ 7) ธงแสดงตำแหน่ง

พระราชบัญญัติธง พ.ศ. 2522 (พระราชบัญญัติธง พ.ศ. 2522: 1-16) ได้แบ่งธงออกเป็น 10 หมวด 55 มาตรา ดังนี้ หมวด 1 ธงที่มีความหมายถึงประเทศไทยและชาติไทย หมวด 2 ธงพระอิสริยยศ หมวด 3 ธงทหาร หมวด 4 ธงพิทักษ์สันติราษฎร์ หมวด 5 ธงกองอาสารักษาดินแดน และกองอาสารักษาดินแดนจังหวัด หมวด 6 ธงคณะลูกเสือแห่งชาติและธงลูกเสือจังหวัด หมวด 7 ธงราชการทั่วไป หมวด 8 ธงแสดงตำแหน่งทั่วไป หมวด 9 การใช้ชัก หรือแสดงธง และหมวด 10 บทกำหนดโทษ ในการศึกษาถึงอวัจนภาษาเกี่ยวกับธงที่ใช้ในสามเหล่าทัพ ใช้หมวด 1-หมวด 3 ดังนี้

หมวด 1 ธงที่มีความหมายถึงประเทศไทยและชาติไทย ในมาตรา 5 ได้แก่ 1) ธงชาติ 2) ธงราชนาวี

หมวด 2 ธงพระอิสริยยศ ได้แก่ มาตรา 6 ธงสำหรับองค์พระมหากษัตริย์ มาตรา 7 ธงสำหรับองค์สมเด็จพระราชินี มาตรา 8 ธงสำหรับองค์สมเด็จพระบรมราชชนนี มาตรา 9 ธงสำหรับองค์สมเด็จพระยุพราช มาตรา 10 ธงสำหรับองค์พระวรชายาแห่งสมเด็จพระยุพราช มาตรา 11 ธงสำหรับองค์พระราชโอรส สมเด็จพระเจ้าพี่ยาเธอหรือสมเด็จพระเจ้าน้องยาเธอ

แห่งพระมหากษัตริย์ทุกรัฐกาล มาตรา 12 ของสำหรับองค์พระราชธิดา สมเด็จพระเจ้าพี่นางเธอ หรือ สมเด็จพระเจ้าน้องนางเธอ แห่งพระมหากษัตริย์ทุกรัฐกาล

หมวด 3 ของทหาร ตั้งแต่มาตรา 13-33 ในมาตรา 13 ได้แบ่งทหาร ออกเป็น 3 ชนิด ได้แก่
1) ชงชัยเฉลิมพล เป็นธงประจำหน่วยทหารที่ได้รับพระราชทาน มี 3 ชนิด คือ ชงชัยเฉลิมพล กองทัพบก ชงชัยเฉลิมพลกองทัพเรือ และชงชัยเฉลิมพลกองทัพอากาศ 2) ชงราชการ มี 4 ชนิด คือ ชงฉนวน ชงประจำกองทัพบก ชงประจำกองทัพเรือ และชงประจำกองทัพอากาศ 3) ชงแสดงยศ ตำแหน่งและหน่วยทหาร

“ชงทหาร” จัดได้ว่าเป็นสัญลักษณ์หรือเครื่องหมายที่บ่งบอกถึงความเป็นชาติ ตำแหน่ง ในราชการ ตามลักษณะของธงและจุดประสงค์การใช้งาน ซึ่งเป็นธงที่มีความสำคัญกับเหตุการณ์ ต่างๆ ในประวัติศาสตร์ แม้ในยามศึกสงคราม ชงมีบทบาทเข้ามาเกี่ยวข้องในการแบ่งแยกฝ่ายข้าศึก ศัตรู หรือแม้กระทั่งแบ่งแยกกรม กองต่างๆ ในฝ่ายเราเอง ดังปรากฏหลักฐานในวรรณคดีไทยเรื่อง “ลิลิตยวนพ่าย” (2513: 57) ซึ่งกวีแต่งขึ้นในสมัยกรุงศรีอยุธยาตอนต้น เพื่อเฉลิมพระเกียรติสมเด็จพระบรมไตรโลกนาถ ดังที่ว่า

ชงทวยจรร โยชกลิ่ง	กลวมหา
แพนเพ่งหางยุงยรร	ย่าวฟ้า
กบี่รุชกลสกา	พงงพ่าย
บงเมฆกลมกุ่มหล้า	หล่อแสง ฯ

นอกจากนี้ ชงยังปรากฏในลิลิตเตลงพ่าย (2515: 90) ซึ่งสมเด็จพระมหาสมณเจ้ากรม พระปรมาภิไธยชิโนรส ทรงนิพนธ์ขึ้นเป็นบทสวดเฉลิมพระเกียรติสมเด็จพระนเรศวรมหาราช ทรงทำยุทธหัตถีมีชัยแก่มหาอุปราชแห่งกรุงหงสาวดี เมื่อ พ.ศ. 2135 ดังที่ว่า

.....	พร้อมเครื่องพระอภิรม
ชุมชงชายชงฉนวน	ทวนทองลาญเลื่อมเนตร
พู่จามเรศปลิวปลาย	แห่น้ำหลายเหล่าหลาก
แห่หลังมากหม้อล้อม	ห้อมเบื้องซ้ายสรพรั่ง
ดั่งเบื้องขวาคล้า	บรู๋ก็ล้ำก็แสน
คูคั่นแดนเศียรคายน	ธก็ให้ยาดราพยุหุยุทธ์

บายกระบี่รัฐฝ่ายขวา
เนาวภาฝ้ายหว่างธวัช

โบทครุฑพ่าห์นฝ่ายซ้าย
เสมาพิบัติทักษิณ

ธงยังเป็นเครื่องมือที่นำมาใช้ในการถ่ายทอดอารมณ์ ความรู้สึกนึกคิด รวมทั้งเป็นเครื่องหมายในการแสดงยศ ตำแหน่ง และหน่วยทหาร ดังนั้น การสื่อความหมายโดยการใช้วจนภาษาเกี่ยวกับธง จึงมีพลังที่ยิ่งใหญ่และเป็นอาวุธที่มีคุณภาพในการปลุกจิตสำนึกให้เกิดความรู้สึกรัก ห่วงแหน ภูมิใจในความเป็นไทย และเกิดอารมณ์ร่วมในการปกป้องอธิปไตย ทั้งข้าราชการทหารและพลเรือน ทั่วไป

การศึกษางานวิจัยเกี่ยวกับ “ธงและอวจนภาษาเกี่ยวกับธงที่ใช้ในสามเหล่าทัพ” โดยเฉพาะอย่างยิ่งธงทหารที่มีทั้งประวัติความเป็นมา แสดงถึงยศ ตำแหน่ง และหน่วยทหาร ทั้งสามเหล่าทัพ อันประกอบด้วย กองทัพบก กองทัพเรือ และกองทัพอากาศ ซึ่งมีบทบาทสำคัญยิ่งในการปลุกจิตสำนึกให้เกิดความรับผิดชอบต่อหน้าที่ รักษาซึ่งผืนแผ่นดินไทย และกฎระเบียบวินัยของทหาร เนื่องจากธงเป็นสัญลักษณ์หรือเครื่องหมายแห่งความเป็นชาติ ศาสนา พระมหากษัตริย์ อิศรภาพ ชัยชนะ เป็นศูนย์รวมจิตใจของชนทุกชั้น เป็นแหล่งข้อมูลหนึ่งที่จะช่วยให้ทราบถึงความเป็นชาติได้อย่างดี ดังนั้น ธงจึงเป็นส่วนหนึ่ง que แสดงวัฒนธรรมและอารยธรรมของประเทศ ถึงกับถือว่าธง เป็นสิ่งสำคัญสิ่งหนึ่งในสังคมและควรค่าแก่การสนใจเกี่ยวกับประวัติความเป็นมาของธง รวมทั้งรูปลักษณะของธงที่ใช้ในสามเหล่าทัพ เพื่อจะได้เกิดความรู้สึกรัก ห่วงแหน และภูมิใจในความเป็นไทย ดังจะเห็นว่าถ้าธงประจำชาติใด ศาสนาใด ชนกลุ่มใด หรือบุคคลใดถูกเหยียบย่ำทำลาย เท่ากับว่าชาตินั้น ศาสนานั้น ชนกลุ่มนั้น หรือบุคคลนั้น ถูกกลบหลู่เกียรติภูมิและศักดิ์ศรี

จากเหตุผลดังกล่าวข้างต้นและประกอบกับผู้วิจัยเป็นข้าราชการทหาร ประจำแผนกปกครอง กองการปกครอง สำนักงานกำลังพล กรมเสมียนตรา สำนักงานปลัดกระทรวงกลาโหม ซึ่งมีหน้าที่ที่จะต้องเรียนรู้และเผยแพร่ความรู้ของเหล่าทัพอันเป็นประโยชน์แก่ประชาชนทั่วไป ผู้วิจัยจึงได้สนใจที่จะทำการวิจัยโดยมุ่งศึกษาถึงความหมายและประวัติความเป็นมาของธงที่ใช้ในสามเหล่าทัพ ในฐานะที่เป็นอวจนสาร เพื่อเป็นประโยชน์ต่อวงการวิชาการด้านภาษาไทยและทางทหารสืบไป

วัตถุประสงค์

1. เพื่อศึกษาถึงประวัติความเป็นมาของธงในสามเหล่าทัพ
2. เพื่อศึกษาวันภาษาในการสื่อความหมายของธงที่ใช้ในสามเหล่าทัพ
3. เพื่อศึกษาและวิเคราะห์ข้อมูลเกี่ยวกับธงที่ใช้ในสามเหล่าทัพ

ขอบเขตของการวิจัย

ศึกษาประวัติความเป็นมา การสื่อความหมาย และวิเคราะห์ข้อมูลเกี่ยวกับธงที่ใช้ในสามเหล่าทัพ คือ กองทัพบก กองทัพเรือ และกองทัพอากาศ ซึ่งประกอบด้วย

1. ธงชาติ
2. ธงราชนาวี
3. ธงพระอิสริยยศ
4. ธงชัยเฉลิมพล
5. ธงราชการทหาร
6. ธงแสดงยศ
7. ธงแสดงตำแหน่ง
8. ธงแสดงหน่วยทหาร

ประโยชน์ที่คาดว่าจะได้รับ

1. ทำให้ทราบประวัติความเป็นมาของธงที่ใช้ในกองทัพบก กองทัพเรือ และกองทัพอากาศ
2. ทำให้ทราบความหมายของธงทหารในแต่ละประเภทได้อย่างถูกต้อง

นิยามศัพท์

ธง หมายถึง เป็นผืนผ้าโดยมากเป็นสี่และบางอย่างมีลวดลายเป็นรูปต่างๆ ที่ทำด้วยกระดาษ และสิ่งอื่นๆ ก็มี สำหรับใช้เป็นเครื่องหมายบอกชาติ ตำแหน่งราชการ โดยมีกำหนดกฎเกณฑ์ ใช้เป็นเครื่องหมายตามแบบสากลนิยม ใช้เป็นเครื่องหมายเรือเดินทะเล คณะ สมาคม อาคารการค้า และอื่นๆ เป็นอาณัติสัญญาณ และใช้เป็นเครื่องตกแต่งสถานที่ในงานรื่นเริง หรือถือเข้ากระบวนแห่ เป็นต้น

ธงกระบี่กระบุธ หมายถึง ธงพื้นสีแดง เขียนรูปกระบี่สีขาว ภายในธงแนบผ้าขาวลงยันต์ พระกระบี่, ใช้ถือนำพระราชยานในกระบวนพยุหยาตราคู่กับธงพระครุฑพ่าห์และอยู่ด้านซ้าย

ธงฉาน หมายถึง ธงที่ใช้ในเรือพระที่นั่งและเรือหลวงมีลักษณะอย่างเดียวกับธงชาติ แต่ตรงกลางของผืนธงมีรูปจักร 8 แฉกและมีสมอสอดวงจักร ภายใต้อัฒมางกุฎสีเหลือง

ธงชัย หมายถึง ธงซึ่งเป็นเครื่องหมายแห่งชัยชนะ

ธงชัยเฉลิมพล หมายถึง ธงประจำหน่วยทหาร มีลักษณะอย่างเดียวกับธงชาติ แต่เป็นรูปสี่เหลี่ยมจัตุรัส กว้างด้านละ 70 เซนติเมตร ตรงกลางของผืนธงมีเครื่องหมายของหน่วยทหาร ชื่อหน่วยทหาร มีทั้งธงชัยเฉลิมพลทหารบก เรือและอากาศ

ธงชาติ หมายถึง ธงประจำชาติไทยที่มีลักษณะเป็นรูปสี่เหลี่ยมผืนผ้าด้านกว้าง แบ่งออกเป็น 5 แถบตลอดความยาวของผืนธง ตรงกลางเป็นแถบสีน้ำเงินแก่ กว้าง 2 ส่วน ต่อจากแถบน้ำเงินแก่ ออกไปทั้ง 2 ข้างเป็นแถบสีขาวออกไปทั้ง 2 ข้างเป็นแถบสีแดงกว้างข้างละ 1 ส่วน เรียกอีกอย่างหนึ่งว่า ธงไตรรงค์

ธงทหาร หมายถึง ผ้าที่ใช้เป็นสัญลักษณ์ของสามเหล่าทัพ มี 3 ประเภท คือ ธงชัยเฉลิมพล ธงราชการทหาร และธงแสดงยศ ตำแหน่ง หน่วยทหาร

ธงที่ใช้ในสามเหล่าทัพ หมายถึง ธงที่มีความหมายถึงประเทศไทยและชาติไทย ธงพระอิสริยยศ และธงทหาร

ธงพระครุฑพ่าห์ หมายถึง ธงพื้นสีเหลืองเขียนรูปครุฑสีแดง ภายในธงแนบผ้าขาวลงยันต์พระครุฑ คันธงทำด้วยไม้ชัยพฤกษ์ ยอดหอกคร่าทองปลายคันธงมีรูปพระนารายณ์ทรงครุฑที่วนาค เรียกเต็มว่าธงชัยพระครุฑพ่าห์ ใช้ถือนำพระราชยานในกระบวนพยุหยาตราคู่กับธงกระบี่กระบองและอยู่ด้านขวา

ธงพระอิสริยยศ หมายถึง ธงที่ใช้ประจำองค์พระมหากษัตริย์และพระบรมวงศานุวงศ์

ธงราชการทหาร หมายถึง ธงที่ใช้แสดงถึงกองทัพบก กองทัพเรือ กองทัพอากาศ รวมถึงธงราชนาวี

ธงราชนาวี หมายถึง ธงชาติที่ตรงกลางมีดวงกลมสีแดง และที่ดวงกลมนั้นมีรูปช้างเผือกทรงเครื่องยืนแท่นหันหน้าเข้าหาเสาธงหรือคันธง

วัจนภาษา หมายถึง ภาษาที่ใช้ถ้อยคำหรือภาษาพูด ภาษาเขียนที่เกิดจากการคิดค้นขึ้นเพื่อใช้แทนความหมาย แทนความรู้สึกนึกคิด แทนวัตถุสิ่งของต่าง เป็นภาษาที่มนุษย์ได้สร้างขึ้นมาใช้สำหรับการสื่อสาร

สามเหล่าทัพ หมายถึง กองทัพบก กองทัพเรือ และกองทัพอากาศ

อวัจนภาษา หมายถึง ภาษาที่ไม่ได้เกิดจากถ้อยคำหรือจากภาษาพูดเพื่อใช้เป็นเครื่องมือในการสื่อสาร แต่หมายถึงการสื่อความหมายทางสัญลักษณ์ พฤติกรรมต่างๆ ที่แสดงออกในการใช้อวัจนภาษาอาจใช้ตามลำพังหรือใช้ร่วม กับวัจนภาษาก็ได้ โดยผู้ส่งสารและผู้รับสารสามารถสื่อสาร เข้าใจในสารและตอบสนองได้

บทที่ 2

การตรวจเอกสาร

การศึกษาวิจัยเรื่อง อวัจนภาษาเกี่ยวกับธงที่ใช้ในสามเหล่าทัพ ในครั้งนี้ ผู้วิจัยได้ศึกษาค้นคว้าข้อมูลจากเอกสารและงานวิจัยต่างๆ ที่เกี่ยวข้อง ดังนี้

1. เอกสารที่เกี่ยวข้องกับการสื่อสาร
 - 1.1 ความหมายของการสื่อสาร
 - 1.2 การสื่อสารด้วยวัจนภาษา
 - 1.3 การสื่อสารด้วยอวัจนภาษา
2. เอกสารที่เกี่ยวข้องกับธง
 - 2.1 ความหมายของธง
 - 2.2 ประวัติความเป็นมาของธงไทย
 - 2.3 ประเภทของธง
 - 2.4 กฎ ระเบียบและข้อบังคับที่เกี่ยวกับธง
 - 2.5 กฎหมายว่าด้วยการชักและประดับธงชาติ
3. งานวิจัยที่เกี่ยวข้อง
 - 3.1 งานวิจัยที่เกี่ยวข้องกับการสื่อสาร
 - 3.2 งานวิจัยที่เกี่ยวข้องกับธง

เอกสารที่เกี่ยวข้องกับการสื่อสาร

1. ความหมายของการสื่อสาร

จากการศึกษาเอกสารที่เกี่ยวข้องกับความหมายของการสื่อสารมีผู้ให้ความหมายไว้ ดังนี้

นิภาพรรณ ศรีพงษ์ (ม.ป.ป.: 1) ได้อธิบายความหมายของการสื่อสารไว้ว่า การสื่อสาร หมายถึง การติดต่อระหว่างมนุษย์ด้วยกันด้วยวิธีต่างๆ ทั้งที่เป็นภาษาด้อยคำและภาษาไม่ใช่ด้อยคำ ซึ่งทำให้ทั้งสองฝ่ายรับรู้ความหมาย เกิดความเข้าใจ และสามารถตอบสนองได้ถูกต้อง

ปรมะ สตะเวทิน (2533: 30) ได้อธิบายความหมายของการสื่อสารไว้ว่า การสื่อสาร หมายถึง กระบวนการของการถ่ายทอดสาร (Message) จากบุคคลฝ่ายหนึ่ง ซึ่งเรียกว่า ผู้ส่งสาร (Source) ไปยังบุคคลอีกฝ่ายหนึ่ง เรียกว่า ผู้รับสาร (Receiver) โดยผ่านสื่อ (Channel)

โปรแกรมวิชาภาษาไทยและโปรแกรมวิชาบรรณารักษศาสตร์และสารนิเทศศาสตร์ สถาบันราชภัฏสวนสุนันทา (2544: 5) ได้อธิบายความหมายของการสื่อสารไว้ว่า การสื่อสาร หมายถึง กระบวนการที่บุคคลตั้งแต่สองฝ่ายขึ้นไปทำการติดต่อรับรู้เรื่องราวซึ่งกันและกัน

ราชบัณฑิตยสถาน (2546: 116) ได้อธิบายความหมายของการสื่อสารไว้ว่า การสื่อสาร หมายถึง น. วิธีการนำด้อยคำ ข้อความ หรือหนังสือ เป็นต้น จากบุคคลหนึ่งหรือสถานที่หนึ่งไปยังอีกบุคคลหนึ่งหรืออีกสถานที่หนึ่ง และราชบัณฑิตยสถาน (2546: 1200) ได้อธิบายความหมายของการสื่อสารไว้ว่า สื่อสาร หมายถึง ก. นำด้อยคำ ข้อความ หรือหนังสือ เป็นต้น ของฝ่ายหนึ่งส่งให้อีกฝ่ายหนึ่งโดยมีสื่อนำไป

วรรณลดา พิรุณสาร (2543: 5) ได้อธิบายความหมายของการสื่อสารไว้ว่า การสื่อสาร หมายถึง การแสวงหาวิธีการชักจูงใจที่มีอยู่ทุกรูปแบบ (search for available means of persuasion) ซึ่งมีได้หมายความว่า การเขียนและการพูด ยังรวมไปถึงการแสดงทุกพฤติกรรมของมนุษย์ที่แสดงออกมาอีกด้วย

สวานิต ยมาภัย (2528: 6) ได้อธิบายความหมายของการสื่อสารไว้ว่า การสื่อสาร เป็นศัพท์บัญญัติของราชบัณฑิตยสถาน เทียบได้กับคำว่า Communication ในภาษาอังกฤษ มาจากรากศัพท์ในภาษาลาตินว่า Communis ซึ่งแปลว่าเหมือนกัน คล้ายกัน ร่วมกัน การสื่อสารจึงหมายถึง การติดต่อระหว่างมนุษย์เพื่อให้รับรู้เรื่องราวอันมีความหมายร่วมกัน และเกิดการตอบสนอง

สาขานิเทศศาสตร์ มหาวิทยาลัยสุโขทัยธรรมาธิราช (2530: 18) ได้อธิบายความหมายของการสื่อสารไว้ว่า การสื่อสารหมายถึง การนำเรื่องราวต่างๆ ที่เป็นข้อเท็จจริง ข้อคิดเห็น หรือความรู้สึก โดยอาศัยเครื่องนำไปโดยวิธีใดวิธีหนึ่งให้ไปถึงจุดหมายปลายทาง ที่ต้องการจนทำให้เกิดการกำหนดรู้ความหมายแห่งเรื่องราวนั้นร่วมกัน

สิริวรรณ นันทจันทร์ (2549: 2) ได้อธิบายความหมายของการสื่อสารไว้ว่า การสื่อสารหมายถึง กระบวนการติดต่อกันระหว่างบุคคลสองฝ่าย ฝ่ายหนึ่ง คือ ผู้ส่งสารถ่ายทอดเรื่องราวผ่านช่องทางไปถึงอีกฝ่ายหนึ่ง คือ ผู้รับสารเพื่อให้ผู้รับรับสารรู้ และเข้าใจความหมายของเรื่องราว อีกทั้งมีเป้าหมายสำคัญ คือ ให้ผู้รับสารมีปฏิกิริยาตอบสนองตามที่ผู้ส่งสารต้องการ

จากความหมายข้างต้นสามารถสรุปได้ว่า การสื่อสาร (Communication) หมายถึง กระบวนการติดต่อกันระหว่างมนุษย์สองฝ่ายขึ้นไป โดยผ่านสื่อที่เป็นภาษาถ้อยคำหรือวจนภาษาและภาษาที่ไม่ใช่ถ้อยคำหรือวจนภาษา ซึ่งมีเป้าหมายที่สำคัญคือ ผู้ส่งสารและผู้รับสารจะต้องมีความเข้าใจ รับรู้ถึงความหมายและสามารถตอบสนองได้อย่างถูกต้องตรงวัตถุประสงค์ของผู้ส่งสาร

2. การสื่อสารด้วยวจนภาษา (Verbal Communication)

2.1 ความหมายของด้วยวจนภาษา

จากการศึกษาเอกสารที่เกี่ยวข้องกับความหมายของการสื่อสารด้วยวจนภาษามีผู้ให้ความหมายไว้ ดังนี้

ทัศนีย์ ศรีสมศักดิ์ (ม.ป.ป.: 17) ได้ให้อธิบายความหมายของวจนภาษาไว้ว่า วจนภาษา หมายถึง ภาษาที่ใช้ถ้อยคำ

นิภาพรรณ ศรีพงษ์ (ม.ป.ป.: 7) ได้อธิบายความหมายของวจนภาษาไว้ว่า วจนภาษา (Verbal Language) หมายถึง ภาษาถ้อยคำ ตัวอักษร ภาษาเขียนที่ฟัง ดู และอ่านได้เข้าใจ ภาษาถ้อยคำเป็นภาษาที่มนุษย์ในสังคมได้สร้างขึ้นมาเพื่อใช้สำหรับการสื่อสาร โดยเฉพาะ

ฝ่ายวิชาการ ชมรมลูกพ่อขุนประยุทธ์ (ม.ป.ป.: 14) ได้อธิบายความหมายของวจนภาษาไว้ว่า วจนภาษา หมายถึง ภาษาพูด ภาษาเขียน เป็นภาษาที่เกิดจากการประดิษฐ์คิดค้นขึ้น เพื่อใช้แทนความหมาย แทนความคิด แทนวัตถุสิ่งของ ฯลฯ จึงไม่ใช่ภาษาที่เกิดขึ้นตามสัญชาตญาณหรือตามธรรมชาติ เพราะมนุษย์จะต้องได้รับการสั่งสอนอบรมจึงจะสามารถใช้วจนภาษาได้

ราชบัณฑิตยสถาน (2546: 1058) ได้อธิบายความหมายของวจนภาษาไว้ว่า น. วจนะ, ถ้อยคำ

สวนิต ยมาภัย (2528: 39) ได้อธิบายความหมายของวจนภาษาว่า วจนภาษาคือ ถ้อยคำ คำว่า “ถ้อยคำ” หมายความว่า “เสียงพูดที่มนุษย์ตกลงกันเพื่อทำหน้าที่แทนมโนภาพของสิ่งต่างๆ ที่มนุษย์ด้วยกันสามารถรับรู้ได้ทางประสาทสัมผัสต่างๆ ได้แก่ ทางตา หู จมูก ลิ้น และกาย มนุษย์บางพวกบางเหล่าที่มีความเจริญมากแล้วยังได้คิดเครื่องหมายแทนเสียงพูดและเขียนลงไว้เป็นลายลักษณ์อักษรได้อีกด้วย ลายลักษณ์อักษรก็ถือเป็นถ้อยคำ

จากความหมายข้างต้นสามารถสรุปได้ว่า วจนภาษาเป็นภาษาที่ใช้ถ้อยคำ หรือภาษาพูด ภาษาเขียนที่เกิดจากการคิดค้นขึ้น เพื่อใช้แทนความหมาย แทนความรู้สึกนึกคิดแทนวัตถุสิ่งของต่างเป็นภาษาที่มนุษย์ได้สร้างขึ้นมาเพื่อใช้สำหรับการสื่อสาร

2.2 ประเภทของวจนภาษา

วจนภาษา (Verbal Language) หรือภาษาถ้อยคำ เป็นภาษาที่เกิดจากเสียงพูดหรือเครื่องหมายแทนเสียงพูดที่มนุษย์ตกลงกันให้ทำหน้าที่แทนมโนภาพของสิ่งต่างๆ ที่มนุษย์แต่ละสังคมใช้ติดต่อสื่อสาร ซึ่งได้แบ่งประเภทของวจนภาษาไว้ คือ ภาษาพูด และภาษาเขียน

การสื่อสารโดยใช้วัจนภาษาจำเป็นต้องนึกถึงองค์ประกอบในการใช้หลายอย่าง เช่น ต้องใช้วัจนภาษาให้ถูกต้อง ชัดเจน ไม่คลุมเครือ และถูกต้องตามหลักภาษา ทั้งในเรื่องลักษณะหน้าที่ ตำแหน่งและความหมายของคำ สิ่งที่สำคัญอีกประการหนึ่งก็คือ จะต้องใช้วัจนภาษาให้เหมาะสมระหว่างผู้พูดกับผู้ฟัง สื่อ และวัฒนธรรมด้วย การสื่อสารโดยใช้วัจนภาษานั้นให้ผู้รับสารเข้าใจง่าย โดยจะต้องมีการกำหนด เป้าหมายของงานให้ดี เพื่อการเลือกใช้ภาษาจะได้บรรลุเป้าหมายได้เป็นอย่างดี

3. การสื่อสารด้วยวัจนภาษา (Non-Verbal Communication)

3.1 ความหมายของการอวัจนภาษา

จากการศึกษาเอกสารที่เกี่ยวข้องกับความหมายของอวัจนภาษามีผู้ให้ความหมายไว้ดังนี้

ทัศนีย์ ศรีสมศักดิ์ (ม.ป.ป.: 25-29) ได้อธิบายความหมายของอวัจนภาษาไว้ว่า อวัจนภาษา หมายถึง ภาษาที่ไม่ได้ใช้ถ้อยคำหรือภาษาไร้อ้อยคำ ซึ่งภาษาประเภทนี้หมายถึง เครื่องมือสื่อความหมาย แต่เป็นสัญลักษณ์หรือรหัสในรูปของกิริยาอาการ สัญญาณหรือรูปภาพ

นิภาพรรณ ศรีพงษ์ (ม.ป.ป.: 7) ได้อธิบายความหมายของอวัจนภาษาไว้ว่า อวัจนภาษา (Non Verbal Language) หมายถึง ภาษาที่ไม่ใช่ถ้อยคำ เป็นการแสดงออกด้วยลักษณะทางกิริยาอาการ เป็นภาษาท่าทาง สัญลักษณ์ เครื่องหมาย ซึ่งไม่ใช่คำพูดหรือตัวอักษร แต่เป็นที่เข้าใจระหว่างผู้ส่งสารกับผู้รับสาร

ฝ่ายวิชาการชมรมลูกพ่อขุนประยุक्त (ม.ป.ป.: 14) ได้อธิบายความหมายของอวัจนภาษาไว้ว่า อวัจนภาษา หมายถึง ภาษาที่ไม่ใช่คำพูดหรือตัวอักษรแต่สามารถสื่อความเข้าใจกันได้ ซึ่งการทำความเข้าใจอวัจนภาษาจะขึ้นอยู่กับทัศนคติของสังคมและวัฒนธรรมแต่ละแห่ง ดังนั้น อวัจนภาษาที่ใช้ในวัฒนธรรมหนึ่งอาจมีความหมายอย่างหนึ่ง แต่เมื่อนำไปใช้ในอีกวัฒนธรรม อาจมีความหมายเป็นอีกอย่างหนึ่งก็ได้

สวณิต ชมาภัย (2546: 36) ได้อธิบายความหมายของอวัจนภาษาไว้ว่า อวัจนภาษา คือ กิริยาอาการต่างๆ ที่ปรากฏออกมาทางร่างกายของมนุษย์เป็นส่วนใหญ่ และสามารถสื่อความหมายได้ จึงมีผู้เรียกอีกอย่างหนึ่งว่า กายภาษา (body language) สารที่ปรากฏออกมาทางอวัจนภาษาหรือ กายภาษาของผู้ใดส่วนใหญ่จะบ่งบอกถึงความรู้สึกและบุคลิกลักษณะของผู้นั้น

สิริวรรณ นันทจันทุล (2549: 3) ได้อธิบายความหมายของอวัจนภาษาไว้ว่า อวัจนภาษา หมายถึง ภาษาที่ไม่ใช่ถ้อยคำ เช่น กิริยา ท่าทาง สีหน้า สายตา ปริภาษา ภาษาของสี ภาษาของวัตถุ ภาษาของเวลา ภาษาของช่องว่างหรือระยะห่าง เป็นต้น

อรุณีประภา หอมเศรษฐี (2532: 115) ได้อธิบายความหมายของอวัจนภาษาไว้ว่า อวัจนภาษาหมายถึง ภาษาที่ไม่ออกเสียงเป็นถ้อยคำ แต่มีลักษณะเป็นภาษาที่แฝงอยู่ในถ้อยคำนั้น และ ยังหมายถึงกิริยาท่าทางการเคลื่อนไหว การใช้สีหน้าหรือสายตา และยังรวมตลอดไปถึงสิ่งอื่นๆ ที่เข้ามาเกี่ยวข้องในการแปลความหมายของมนุษย์ด้วยกัน

จากความหมายข้างต้นสามารถสรุปได้ว่า อวัจนภาษา หมายถึง การสื่อสารด้วยภาษาที่ไม่ใช่ ถ้อยคำ ไม่ใช่คำพูด แต่จะเป็นการสื่อสารโดยการใช้ทัศนสัญลักษณ์ อากักรต่างๆ เป็นต้น เพื่อนำมาสู่กระบวนการแปลความหมายของทั้งสองฝ่ายเพื่อรับรู้เรื่องราวที่สื่อสารซึ่งกันและกัน

3.2 ประเภทของอวัจนภาษา

อวัจนภาษาสามารถจำแนกเป็นประเภทย่อยๆ ได้ ดังนี้

โปรแกรมวิชาภาษาไทยและโปรแกรมวิชาบรรณารักษศาสตร์และสารนิเทศศาสตร์ สถาบันราชภัฏสวนสุนันทา (2544: 21-22) ได้แบ่งประเภทของอวัจนภาษาออกเป็น 7 ประเภท คือ

1) เทศภาษา คือ ภาษาที่พิจารณาจากความเหมาะสมอันเนื่องมาจากสถานที่ ความใกล้ชิด ช่วงระยะที่สามารถบ่งบอกได้ว่า บุคคลที่ติดต่อสื่อสารกันนั้นเป็นใคร หรือ มีความสัมพันธ์กันแค่ไหน

2) กาลภาษา คือ ภาษาที่เกิดขึ้นจากกาลเวลา หรือช่วงเวลา เพื่อแสดงเจตนาของผู้ส่งสารที่จะก่อให้เกิดความหมายอย่างใดอย่างหนึ่งกับผู้รับสาร

3) เนตรภาษา คือ ภาษาที่เกิดขึ้นจากการใช้สายตา เพื่อสื่ออารมณ์ ความรู้สึกนึกคิด การสบตาและการใช้สายตาเป็นการสื่อความหมายว่า เราแสดงความสนใจและใส่ใจต่อสาร ต่อผู้ส่งสาร สายตาอาจใช้แทนคำพูดได้หลายอย่าง

4) สัมผัสภาษา คือ ภาษาที่เกิดขึ้นจากการสัมผัส เพื่อสื่อสารความรู้สึกและอารมณ์ ทั้งอยู่ภายในจิตใจของผู้ส่งสาร ไปยังผู้รับสาร

5) อากัรภาษา คือ ภาษาที่เกิดขึ้นจากการเคลื่อนไหวส่วนต่างๆ ของร่างกาย เพื่อการสื่อสาร

6) วัตถุภาษา คือ ภาษาที่เกิดจากการเลือกใช้วัตถุเพื่อสื่อความหมายบางประการ

7) ปริภาษา คือ ภาษาที่เกิดจากการใช้น้ำเสียงประกอบถ้อยคำที่พูดไปเพื่อสื่อความหมาย บางประการมายังผู้รับสารหรือการใช้สัญลักษณ์ในการเขียน

ฝ่ายวิชาการชมรมลูกพ่อขุนประยุทธ์ (ม.ป.ป.: 14-15) ได้แบ่งประเภทของอวัจนภาษา ออกเป็น 11 ประเภท คือ

1) กิริยาท่าทาง-การเคลื่อนไหวร่างกาย (อากัรภาษา) ได้แก่ การเคลื่อนไหวร่างกาย ทุกส่วน รวมทั้งการแสดงออกทางสีหน้า สายตา และท่าทางต่างๆ (หากเป็นการแสดงออกทางสายตา เรียกว่า นัยภาษาและเนตรภาษา) ซึ่งมาตรฐานการใช้กิริยาท่าทางจะขึ้นอยู่กับสภาพอารมณ์ จิตใจ นิสัย เพศ วัยของผู้ใช้และผู้ตีความนั้นๆ รวมทั้งสภาพแวดล้อมทางสังคมและวัฒนธรรมด้วย

2) การสัมผัส (สัมผัสภาษา) หมายถึง อวัจนภาษาที่เกิดจากการสัมผัสเพื่อสื่อ ความรู้สึก อารมณ์ ความปรารถนาในใจของผู้ส่งสาร ไปยังผู้รับสาร เช่น การโอบกอด การตบไหล่ การจับมือ

3) ลักษณะทางกายภาพ (กายภาษา) หมายถึง อวัจนภาษาที่เกิดจากลักษณะภายนอก ของบุคคล ได้แก่ รูปร่าง การแต่งกาย เครื่องประดับ

4) เสียง (ปริภาษา) หมายถึง อวัจนภาษาเรื่องการเปล่งเสียง ได้แก่ น้ำเสียง ระดับเสียง ความดัง ความถี่ของเสียง ความหนักแน่นและคุณภาพของเสียง นอกจากนี้ยังมีเสียงในธรรมชาติ และเสียงที่ประดิษฐ์ขึ้นแล้วมีความหมาย เช่น เสียงฟ้าร้อง ฟ้าผ่า เสียงไซเรนรถพยาบาล รถดับเพลิง เสียงบอกเวลา

5) ช่องว่างหรือระยะห่าง (เทศภาษา) หมายถึง อวัจนภาษาเรื่องช่องว่างระยะห่างของ คู่สนทนา รวมทั้งเทศภาษาที่เกิดจากความเคารพในสถานที่แต่ละแห่ง ซึ่งบุคคลให้ความสำคัญ มากกว่าสถานที่ธรรมดา

6) เวลา (กาลภาษา) หมายถึง อวัจนภาษาที่ให้ความหมายเรื่องเวลาและช่วงเวลา เป็นหลัก

7) กลิ่น กลิ่นบางอย่างมีความเฉพาะที่สื่อความหมายให้ผู้ได้รับกลิ่นได้ เช่น กลิ่นอาหารให้ความรู้สึกหิว

8) ภาพ เป็นสิ่งที่บอกเรื่องราว หรือสื่อความหมายได้ดีกว่าตัวอักษรและคำพูด ซึ่งภาพบางภาพต้องอาศัยการตีความ หากมีคำบรรยายประกอบภาพก็จะทำให้สื่อความหมาย สมบูรณ์ขึ้น

9) สี ภาพสีทำให้ผู้รับสารจดจำได้ดีกว่าภาพขาวดำถึง 100% และสีสามารถบอก ความหมายได้เช่นกัน เช่น สีดำหากเป็นชุดราตรีจะให้ความรู้สึกหรูหรา แต่หากเป็นสีดำบนกระดาศ จะให้ความรู้สึกเศร้า หม่นหมอง

10) ลักษณะตัวอักษร (Typography) และเครื่องหมายวรรคตอน เป็นอวัจนภาษาที่ใช้ ในการเขียน-การพิมพ์ เพราะให้ความเด่นและบอกอารมณ์ได้ดี เช่น ตัวอักษรขอบบางพลิ้วไหว ให้ความเป็นผู้หญิง อ่อนโยน ตัวอักษรมักใช้ในหนังสือประวัติศาสตร์ เป็นต้น ส่วนเครื่องหมาย วรรคตอนก็จะช่วยให้ผู้อ่านอ่านเรื่องราวได้สะดวก ทำให้หน้ากระดาษไม่ดูแน่นและชวนอึดอัด จนเกินไป ทำให้อ่านง่าย

11) วัสดุภาษาอื่นๆ เช่น สัญลักษณ์ เครื่องหมายของสถาบันการศึกษา เครื่องประดับ เพอร์นิเจอร์ เสื้อผ้า รถยนต์ ฯลฯ ล้วนมีความหมายตามที่ผู้ส่งสารกำหนดขึ้น และผู้รับสารก็สามารถเข้าใจร่วมกันได้ เช่น การมอบดอกกุหลาบ 1 ดอกในวันวาเลนไทน์ เป็นต้น

สวานิต ยมาภัย (2546: 36-43) ได้แบ่งประเภทของอวัจนภาษาออกเป็น 7 ประเภท คือ

- 1) เทศภาษา (Proxemics) คือ ภาษาที่ปรากฏขึ้นจากลักษณะของสถานที่ที่บุคคลทำการสื่อสารกันอยู่ รวมทั้งจากช่วงระยะที่บุคคลทำการสื่อสารอยู่ห่างจากกัน ทั้งสถานที่และช่วงระยะ จะแสดงให้เห็นความหมายบางประการที่อยู่ในจิตสำนึกของบุคคลผู้กำลังสื่อสารกันนั้น ได้ชัดเจนพอสมควรทีเดียว
- 2) กาลภาษา (Chronemics) คือ ภาษาที่เกิดขึ้นจากกาลเวลา หรือช่วงเวลา เพื่อแสดงเจตนาของผู้ส่งสารที่จะก่อให้เกิดความหมายเป็นพิเศษอย่างใดอย่างหนึ่งแก่ผู้รับสาร
- 3) เนตรภาษา (Oculistics) คือ อวัจนภาษาที่เกิดจากการใช้ดวงตาหรือสายตาเพื่อสื่อสารอารมณ์ ความรู้สึกนึกคิด ความประสงค์ และทัศนคติบางประการในตัวผู้ส่งสารการสบตากันโดยตรงและการใช้สายตาเป็นการสื่อความหมายว่า เราแสดงความสนใจและใส่ใจต่อสารต่อผู้ส่งสาร สายตาอาจใช้แทนคำพูดได้หลายอย่าง
- 4) สัมผัสภาษา (Haptics) คือ อวัจนภาษาที่เกิดขึ้นจากการใช้อาการสัมผัส เพื่อสื่อสารความรู้สึกและอารมณ์ ตลอดจนความปรารถนาที่ฝังลึกอยู่ในใจของผู้ส่งสารไปยังผู้รับสาร
- 5) อากาษา (Kinesics) คือ อวัจนภาษาที่อยู่ในรูปของการเคลื่อนไหวร่างกายเพื่อสื่อสาร อันได้แก่ การเคลื่อนไหวศีรษะ แขน ขา และลำตัว
- 6) วัตถุภาษา (Objectics) คือ อวัจนภาษาที่เกิดจากการใช้และการเลือกวัตถุมาใช้ เพื่อแสดงความหมายบางประการให้ปรากฏ วัตถุในที่นี้หมายถึงสิ่งของทุกขนาดทุกลักษณะที่สามารถใช้ส่งสารบางประการได้ รวมทั้งเครื่องแต่งกาย ได้แก่ เสื้อผ้า เครื่องประดับและของใช้ติดตัว ก็ถือว่าเป็นวัตถุภาษาทั้งสิ้น

7) ปรึภษา (Vocalics หรือ Paralanguage) คือ อวัจนภษาที่กัฒจากการใช้น้ำเสังประกอบถ้อยคำที่พูดออกไป น้ำเสังที่เปล่งออกไปไมใช่ถ้อยคำแต่เนบสนัทอยู่โดยรอบถ้อยคำจนยากที่จะแยกออกจากถ้อยคำได้ตามปกติ ในการสื่อสารระหว่งบุคคล น้ำเสังจะมึความสำคัญมากในการสื่อความหมาย ตามปกติแล้วปรึภษา ยังอาจแบ่งออกเป็นมึดึย่อยๆ ออกไปอึค ได้แก่ ความด้ง ระเบับความท่มแหลม ความเร็ว จ้งหะ ความชัดเจน และคุณภาพ (หมายถึง ลัภษณะของอวัวะที่ท้งให้เกิดเสัง) ซึ่งแต่ละมึดึเหล่านี้ผู้ใช้น้ำเสังอาจจะบ้งกับให้ส่งสารได้ในลัภษณะต่างๆ กััน ผันแปรไปได้หลายลัภษณะ

จากประกอบทอวัจนภษาข้างต้นสามารถแบ่งประกอบทอวัจนภษาเป็น เทศภษา กาลภษา เนตรภษา สัมผัสภษา อาการภษา วัตถุภษา ปรึภษา กลััน ภาพ สึ ลัภษณะตัวอักษร และวัตศุภษาอึนๆ

เอกสารที่เกัยข้องกับธง

1. ความหมายของธง

จากการศึษาเอกสารที่เกัยข้องกับความหมายของธงมึผู้ให้ความหมายไว้ด้งนี้

มดิชน (2547: 446) ได้อธิบายความหมายของธงไว้ว่า น. ผัันผ้าหรือกระดาศ ท้าเป็นรูปต่างๆ ส้าหรับใช้เป็นเครื่งหมาย เช่น ธงชาติ, ใช้เป็นเครื่งหมายเดินเรื่อทะเล คณะ สมาคม การค้า และอึนๆ, ใช้บอกสัญญาณหรือใช้ประกอบ

ราชบัณทิตยสถาน (2546: 549) ได้อธิบายความหมายของธงไว้ว่า น. ผัันผ้าโดยมากเป็นลึและบางอย่างมึลวดลายเป็นรูปต่างๆ ที่ท้าด้วยกระดาศและลึอึนๆ กัมี ส้าหรับ 1) ใช้เป็นเครื่งหมายบอกชาติ ตำแหน่งในราชการ โดยมีก้าหนดกฎเกณฑ์เป็นต้น เช่น ธงชาติ ธงแม่ทัพนายกอง. 2) ใช้เป็นเครื่งหมายตามแบบสากลนิยม เช่น ธงกาชาด บอกที่ด้งกองบรรเทาทุกข์, ธงขาวบอกความจ้งนขอหย้าศึหรือยอมแพ้, ธงเหลือง บอกเป็นเรื่อพยาบาลคนป่วยหรือเรื่อที่มีโรคคึดต่ออันตราย, ธงแดง บอกเหตุการณอันเป็นภัษ. 3) ใช้เป็นเครื่งหมายเรื่อเดินทะเล คณะ สมาคม อาการการค้า และอึน ๆ. 4) ใช้เป็นอาณัติสัญญาณ. 5) ใช้เป็นเครื่งตกแต่งสถานทีในงานรึนเรัง หรือถึอเข้ากระบวนแห่เป็นต้น

จากความหมายข้างต้นสามารถสรุปได้ว่า ชง คือ ผืนผ้าหรือกระดาษที่มีลักษณะเป็นสี่เหลี่ยมหรือรูปร่างอื่นๆ สำหรับใช้เป็นสัญลักษณ์ในการสื่อสารความหมายต่างๆ

2. ประวัติความเป็นมาของชงไทย

จากการศึกษาเอกสารที่เกี่ยวข้องกับประวัติความเป็นมาของชงไทย พบว่า มีผู้อธิบายถึงประวัติความเป็นมาของชงไทยไว้ดังนี้

ฉวีงาม มาเจริญ (2520: 3) ได้กล่าวถึงประวัติความเป็นมาของชงไทยไว้ว่า ในประเทศไทยยังมีประเพณีการใช้ชงเป็นเครื่องบูชาปรากฏอยู่ เข้าใจว่าคตินี้ได้แบบอย่างมาจากอินเดีย ประเทศอินเดียมีวัตถุที่นิยมใช้ในเครื่องบูชาสำหรับงานพิธี 3 ชนิด คือ 1) ธชะหรือ ธวชะ ได้แก่ ชงผ้าหรือกระดาษรูปสี่เหลี่ยมหรือสามเหลี่ยม ใช้ปักบนปลายไม้หรือปลายเสา 2) ปฏากะหรือปตাকা ได้แก่ ชงปฏากะหรือชงตะขาบ คือ วัตถุเป็นแผ่นใช้ห้อยลงโดยผูกติดกับปลายไม้หรือปลายเสา 3) โตรณะ ได้แก่ ชงราวสามเหลี่ยม ทำด้วยกระดาษ ใบมะม่วงหรือใบโศก ใช้โยงผูกระหว่างเสา 2 ต้น หรือกิ่งที่ข้างฝา บางทีก็ใช้โยงลงมาติดกับวัตถุที่บูชา เช่นเดียวกับการชิงสายสัญญาณผูกติดกับองค์พระพุทธรูปของไทย

เวลามีการบำเพ็ญกุศลในวัด จะใช้ชงปฏากะผืนใหญ่ยาว 3 หรือ 4 วาห้อยไม้ลำใหญ่ปักไว้หน้าวัด นอกจากนั้นยังใช้ชงปฏากะเขียนรูปพระพุทธรูปหรือรูปพระเจดีย์ต่าง ๆ เช่น ที่เรียกว่า “พระบฏ” ห้อยไว้บูชา ชงปฏากะหรือชงตะขาบหรือเรียกตามภาษาท้องถิ่นภาคเหนือว่า “ตุง” นี้ ทางภาคเหนือนับถือกันมาก งานพิธีเกี่ยวกับพระพุทธศาสนา มักใช้ตุงประดับเป็นพื้น ตุงดังกล่าวทำด้วยผ้าบ้าง ทำด้วยเส้นด้ายจึงดอกลีบสีกันเป็นลายต่างๆ บ้าง ตามวัดสำคัญๆ ที่หน้าวิหารหรือในวิหารหน้าพระประธานมักมีตุงทำด้วยไม้สลักเป็นรูปพญานาค 2 ตัว เกี่ยวพันกันเป็นกรอบนอกของตุง ติดไว้ข้างประตูวิหารหรือตั้งเสาไว้หน้าพระประธาน ตุงนอกจากทำด้วยไม้ กระดาษ และผ้าแล้ว ยังพบตุงที่ทำด้วยวัสดุมีค่าอื่นๆ เช่น เงินและทอง ชงจึงรวมอยู่ในเครื่องบูชาทางศาสนาของไทยอีกอย่างหนึ่ง ซึ่งได้ถือปฏิบัติกันมาจนกลายเป็นประเพณี

พระไตรปิฎก ว่าด้วยพระสูตรชคคสูตร (ม.ป.ป.: 304) ได้ปรากฏหลักฐานในการใช้ชงไว้ว่า ในเนื้อความตอนหนึ่งว่า “...ท่านผู้บริษัทรุกขทั้งหลาย หากความกลัวก็ดี ความหวาดเสียวก็ดี จะพึงเกิดขึ้นแก่พวกเทวดาผู้ไปในสงคราม สมัยนั้นพวกท่านพึงแลดูยอดชงของเราทีเดียว เพราะว่า

เมื่อพวกท่านแลดูยอดธงของเราอยู่ความกลัวก็ดี ความหวาดสะดุ้งก็ดี ความขนพองสยองเกล้าก็ดี ที่จักมีขึ้นจักหายไป ถ้าพวกท่านไม่แลดูยอดธงของเรา ที่นั่นพวกท่านพึงแลดูยอดธงของท้าวปราบดีเทวราชเถิด เพราะว่าเมื่อพวกท่านแลดูยอดธงของท้าวปราบดีเทวราชอยู่ความกลัวก็ดี ความหวาดสะดุ้งก็ดี ความขนพองสยองเกล้าก็ดี ที่จักมีขึ้นก็จักหายไป หากพวกท่านไม่แลดูยอดธงของท้าวปราบดีเทวราช ที่นั่นพวกท่านพึงแลดูยอดธงของท้าววรุณเทวราชเถิด เพราะว่าเมื่อพวกท่านแลดูยอดธงของท้าววรุณเทวราชอยู่ ความกลัวก็ดี ความหวาดสะดุ้งก็ดี ความขนพองสยองเกล้าก็ดี ที่จักมีขึ้นก็จักหายไป หากพวกท่านไม่แลดูยอดธงของท้าววรุณเทวราช ที่นั่นพวกท่านพึงแลดูยอดธงของท้าวอีสานเทวราชเถิด เพราะว่าเมื่อพวกท่านแลดูยอดธงของท้าวอีสานเทวราชอยู่ ความกลัวก็ดี ความหวาดสะดุ้งก็ดี ความขนพองสยองเกล้าก็ดี ที่จักมีขึ้นก็จักหายไป...”

ยุพร แสงทักษิณ (2530: 7) ได้กล่าวถึงประวัติความเป็นมาของธงไว้ว่า ประเทศไทยมีการใช้ธงมาแต่โบราณ ได้รับคติในการใช้ธงเป็นเครื่องบูชาจากอินเดีย ถือกันว่าธงเป็นเครื่องหมายและสิ่งอำนวยความสุข นอกจากจะใช้ในพิธีกรรมทางศาสนา ดังปรากฏหลักฐานการใช้ “ธงปฎัก” อยู่ในด้านที่ 2 ของศิลาจารึกหลักที่ 8 ที่มีชื่อว่า “ศิลาจารึกภูเขาสุมนนุกู จังหัดสุโขทัย” ตอนหนึ่งว่า “ดับหนทางแต่เมืองสุโขทัยมาถึงจอมเขานี้งามหนักหนาแก่กม สองขอกหนทาง ย่อมตั้งกัลปพฤกษ์ไถ่รมยวล ดอกไม้ตามไต้เทียนประทีป เผาธูปหอมตระหลบทุกแห่ง ปลุกปฎักทั้งสอง ปลากหนทาง ย่อมเรียงชันหมากชันพลูปฐาฟิลม”

ประวัติศาสตร์การใช้ธงเป็นสัญลักษณ์ของประเทศไทยเริ่มขึ้นในรัชสมัย สมเด็จพระนารายณ์มหาราช โดยเป็นธงพื้นสีแดง และไม่มีสัญลักษณ์ใดๆ ในสมัยต่อมาได้นำสัญลักษณ์ต่างๆ มาประดับบนพื้นสีแดง ได้แก่ จักรสีขาว และช้างเผือกในจักร และได้มีพระราชบัญญัติธงออกประกาศบังคับใช้เป็นครั้งแรกในรัชกาลพระบาทสมเด็จพระจุลจอมเกล้าเจ้าอยู่หัว ได้แก่ “พระราชบัญญัติว่าด้วยแบบอย่างธงสยาม” ซึ่งตราเมื่อวันที่ 1 เมษายน ร.ศ. 110 หรือ พ.ศ. 2434 ภายหลังได้มีธงประเภทต่างๆ เกิดขึ้นมาอีกหลายประเภท จึงได้มีการปรับปรุงพระราชบัญญัติว่าด้วยแบบอย่างธงสยามเรื่อยมา เพื่อความเหมาะสมกับกาลสมัยพระราชบัญญัติธงฉบับล่าสุด คือ “พระราชบัญญัติธง พ.ศ.2522” ซึ่งตราเมื่อวันที่ 22 เมษายน พ.ศ. 2522 อันเป็นปีที่ 34 ในรัชกาลพระบาทสมเด็จพระปรมินทรมหาภูมิพลอดุลยเดช (รัชกาลที่ 9)

จากข้อมูลข้างต้นสามารถสรุปได้ว่า ประเทศไทยมีการใช้ธงมาตั้งแต่สมัยโบราณทั้งทางด้านศาสนา ในกองทัพ และพระมหากษัตริย์ ได้มีการใช้ธงแดงเป็นเครื่องหมายประจำชาติ แต่ไม่พบหลักฐานที่เป็นลายลักษณ์อักษร ซึ่งอาจปฏิบัติสืบทอดกันมาด้วยวิธีจดจำจนเป็นธรรมเนียมปฏิบัติ

ซึ่งหลักฐานที่พบเป็นลายลักษณ์อักษรเกี่ยวกับธงเริ่มปรากฏในสมัยกรุงรัตนโกสินทร์รัชกาล พระบาทสมเด็จพระจอมเกล้าเจ้าอยู่หัว และได้มีการปรับปรุงแก้ไขอีกหลายครั้งเพื่อความเหมาะสม กับวัฒนธรรมตลอดจนบริบททางสังคมและการเมืองของแต่ละยุคสมัย จนถึงรัชกาลพระบาทสมเด็จพระเจ้าอยู่หัวภูมิพลอดุลยเดช ได้มีพระราชบัญญัติธง พ.ศ. 2522 เป็นฉบับล่าสุดที่คงใช้อยู่

3. ประเภทของธง

จากการศึกษาพระราชบัญญัติที่เกี่ยวข้องกับธง ได้กำหนดประเภทของธงไว้ดังนี้

พระราชบัญญัติว่าด้วยแบบอย่างธงสยาม ได้กำหนดธงไว้ 10 ชนิด ได้แก่ ธงบรมราชวัช มหาสยามินทร์ ธงจุฑาธิปไตย ธงเยาวราชวัช ธงไชยเฉลิมพล ธงช้างเผือกทรงเครื่องยืนแท่น ธงเกตุ ธงหางแซงแซว ธงหางจระเข้ ธงนำร่อง และธงชาติสยาม

พระราชบัญญัติธง รัตนโกสินทรศก 116 ได้กำหนดธงไว้ 13 ชนิด ได้แก่ ธงมหाराช ธงไอยราพต ธงราชินี ธงเยาวราช ธงราชวงษ์ ธงเรือหลวง ธงเสนาบดี ธงฉาน ธงหางแซงแซว ธงหางจระเข้ ธงผู้ใหญ่ ธงชาติ และธงนำร่อง

พระราชบัญญัติธง รัตนโกสินทรศก 118 ได้กำหนดธงไว้ 14 ชนิด ได้แก่ ธงมหाराช ธงไอยราพต ธงราชินี ธงเยาวราช ธงราชวงษ์ ธงพระบรมวงษานูวงษ์ฝ่ายใน ธงเรือหลวง ธงเสนาบดี ธงฉาน ธงหางแซงแซว ธงหางจระเข้ ธงผู้ใหญ่ ธงชาติ และธงนำร่อง

พระราชบัญญัติธง รัตนโกสินทรศก 129 ได้กำหนดธงไว้ 20 ชนิด ได้แก่ ธงมหाराชใหญ่ ธงมหाराชน้อย ธงราชินีใหญ่ ธงราชินีน้อย ธงเยาวราชใหญ่ ธงเยาวราชน้อย ธงสำหรับพระองค์ พระวรชายาแห่งพระเยาวราช ธงราชวงษ์ใหญ่ ธงราชวงษ์น้อย ธงสำหรับพระองค์พระราชวงษ์ ฝ่ายใน ธงราชการ ธงทหารเรือ ธงเสนาบดี ธงฉาน ธงหมายยศตำแหน่งจอมพลเรือ ธงนายพลเรือ ธงนายเรือ ธงผู้ใหญ่ ธงชาติ และธงนำร่อง

พระราชบัญญัติธง พุทธศักราช 2479 ได้กำหนดธงไว้ 10 ชนิด ได้แก่ ธงชาติ ธงหมาย พระอิสริยยศ ธงทหารเรือ ธงหมายยศ ธงหมายตำแหน่ง ธงราชการทั่วไป ธงประจำคณะและ ประจำกองลูกเสือ ธงราชการอย่างอื่น ธงนำร่อง และธงหมายตำแหน่งทั่วไป

พระราชบัญญัติธง พ.ศ. 2522 ได้กำหนดธงไว้ 8 หมวด ได้แก่ ธงที่มีความหมายถึงประเทศไทย และชาติไทย ธงพระอิสริยยศ ธงทหาร ธงพิทักษ์สันติราษฎร ธงกองรักษาดินแดนและกองอาสา รักษาดินแดนจังหวัด ธงคณะลูกเสือแห่งชาติและธงลูกเสือจังหวัด ธงราชการทั่วไป และธงแสดง ตำแหน่งทั่วไป

จากข้อมูลข้างต้นสามารถสรุปได้ว่า ประเภทของธงสามารถแบ่งได้เป็น 8 ประเภทตาม พระราชบัญญัติธง พ.ศ. 2522

4. กฎ ระเบียบ และข้อบังคับที่เกี่ยวข้องธง

การกำหนดรูปแบบธงและวิธีการใช้ธงในสมัยโบราณถือการปฏิบัติเป็นธรรมเนียมตาม แบบอย่างกันมาเนื่องจากไม่พบหลักฐานที่เป็นลายลักษณ์อักษร ครั้นถึงต้นรัตนโกสินทร์ (ช่วงรัชกาลที่ 1-3) ได้มีการกำหนดรูปแบบของธงเรือหลวงซึ่งบรรทุกสินค้าค้าขายกับต่างประเทศ เป็นเพียงพระบรมราชโองการให้ถือปฏิบัติ ครั้นสมัยรัชกาลที่ 4 ได้มีการกำหนดแบบอย่างธงประจำ พระองค์พระบาทสมเด็จพระจอมเกล้าเจ้าอยู่หัว เรียกว่า ธงจอมเกล้า และยังมีธงประจำแผ่นดิน คือ ธงไอยราพตขึ้นใช้ แต่ไม่มีการประกาศลักษณะและการใช้ธงดังกล่าวออกให้ประชาชนทราบใน ลักษณะกฎหมายหรือระเบียบ แต่ในพุทธศักราช 2401 ได้มีประกาศฉบับหนึ่งเกี่ยวกับการชักธง จอมเกล้าสรุปได้ว่า เมื่อเสด็จประทับ ณ พระตำหนักน้ำและเรือพระที่นั่งจะชักธงจอมเกล้าขึ้นเป็น เครื่องหมายห้ามมิให้ผู้ใดพายเรือหรือแจวเรือผ่าน แสดงว่าในรัชกาลนี้น่าจะมีประกาศเกี่ยวกับธง มาก่อนหน้านี้บ้างแต่ไม่พบหลักฐานในปัจจุบัน (ธงสำคัญของชาติ, 2548: 13)

ข้อมูลเกี่ยวกับธงที่ทรงพระกรุณาโปรดเกล้าฯ ให้สร้างขึ้นในรัชสมัยรัชกาลที่ 1-4 แห่ง กรุงรัตนโกสินทร์ ได้ปรากฏอยู่ในพระราชบัญญัติธง รัตนโกสินทรศก 116 และ พระราชบัญญัติธง รัตนโกสินทรศก 118 ดังข้อความต่อไปนี้

...ธงอันเป็นเครื่องหมายแห่งสยามประเทศนี้ แต่ก่อนมาใช้ผ้าแดงเกลี้ยง ครั้นถึงรัชกาล พระบาทสมเด็จพระพุทธยอดฟ้าจุฬาโลก ทรงพระราชดำริว่า เรือหลวง กับเรือราษฎร ควรมีเครื่องหมายสำคัญให้เห็นต่างกัน จึงมีพระบรมราชโองการดำรัสเหนือเกล้าฯ สั่งให้ บรรดาเรือหลวงทั้งปวงทำรูปจักรอันเป็นนามสัญญา พระบรมราชวงศ์แห่งพระองค์ลงไป ในกลางธงพื้นแดงนั้น เป็นเครื่องหมายใช้เรือหลวง

ต่อมาในรัชกาลพระบาทสมเด็จพระพุทธเลิศหล้านภาลัย ครั้นนั้นมีสารเสวตอันอุดมด้วย
ลักษณะมาสู่พระราชสมภารถึงสามช้าง เป็นการพิเศษไม่ได้มีในประเทศอื่นเสมอเหมือน
ควรจะอัศจรรย์ อาไศรยคุณพิเศษอันนั้น จึงมีพระบรมราชโองการดำรัสเหนือเกล้าฯ ให้
ทำรูปช้างเผือกลงไว้กลางวงจักรในธงเรือหลวงนั้นด้วย

ครั้นในรัชกาลพระบาทสมเด็จพระจอมเกล้าเจ้าอยู่หัวทรงพระรำพึงถึงธงค้ำขายของชนชาว
สยามที่ใช้ธงสีแดงเกลี้ยงอยู่นั้นไม่เป็นการสมควร เหตุว่าซ้ำกับประเทศอื่นยากที่จะสังเกตเห็น
เป็นการควรจะใช้ธงอันมีเครื่องหมายเหมือนอย่างเรือหลวงทั่วไป แต่ว่าจักรเป็นของสูง
ไม่สมควรที่ราษฎรจะใช้ จึงมีพระราชโองการดำรัสเหนือเกล้าฯ ให้ยกรูปจักรออกเสียด
คงแต่รูปช้างเผือกอยู่บนพื้นแดงให้ใช้ทั่วไปกับทั้งเรือหลวงและเรือราษฎรบรรดาที่เป็น
เจ้าของเรือ เป็นข้าขอบขัณฑสีมาให้เป็นการสับสนกับเรือของชาวต่างประเทศ และให้ทำ
ธงรูปช้างเผือกบนพื้นสีขาบ ขึ้นอีกอย่างหนึ่ง สำหรับใช้ชักที่หน้าเรือหลวงทั้งปวง ให้เป็น
ที่สังเกตเห็นต่างกับเรือของราษฎรด้วย อนึ่ง เวลาเสด็จพระราชดำเนินโดยขบวนเรือ
หลายลำทวยราษฎรผู้ตั้งใจจะเคารพเฉพาะต่อใต้ฝ่าละอองธุลีพระบาท สังเกตไม่ได้ว่าเสด็จ
พระราชดำเนินโดยเรือลำใด ทรงพระกรุณาเพื่อจะเอาใจราษฎรจึงดำรัสเหนือเกล้าฯ ให้ทำ
ธงสำหรับพระองค์ขึ้นอย่างหนึ่งพื้นนอกสีแดงพื้นในสีขาบกลาง มีมหาพิไชยมงกุฎ แลมี
เครื่องสูง 7 ชั้นสองข้าง สำหรับชักบนเสาเรือพระที่นั่งเป็นที่หมายว่าได้เสด็จพระราชดำเนิน
โดยเรือลำนั้นแล้ว แลโปรดเกล้าฯ ให้ชักธงขึ้นบนเสาในพระบรมมหาราชวังด้วย ภายหลัง
เมื่อมิได้เสด็จประทับอยู่ในพระมหานคร ต้องลดธงสำหรับพระองค์ลง เสาอยู่เปล่าควมึงควร
จึงดำรัสเหนือเกล้าฯ ให้ทำธงไอยราพตอย่างพระราชสัญญากรไอยราพตประจำแผ่นดินสยาม
ขึ้นใหม่ สำหรับใช้ชักขึ้นบนเสาในพระบรมมหาราชวังในเวลาที่มีประทับอยู่ใน
พระมหานคร อีกอย่างหนึ่งด้วย...

(ประชุมกฎหมายประจำศก เล่ม 16, 2478: 544)

กฎหมายว่าด้วยรูปแบบและการใช้ธงที่สมบูรณ์ฉบับแรกออกประกาศในรัชกาลพระบาทสมเด็จพระ
พระจุลจอมเกล้าเจ้าอยู่หัว ในพุทธศักราช 2434 คือ พระราชบัญญัติว่าด้วยแบบอย่างธงสยาม ร.ศ. 110
ภายหลังได้มีธงประเภทต่างๆ เป็นจำนวนมาก ทำให้มีการแก้ไขเพิ่มเติมและออกพระราชบัญญัติ
ฉบับใหม่ๆ เพื่อความเหมาะสมกับกาลสมัย ซึ่งพระราชบัญญัติธงฉบับหลังสุด คือ พระราชบัญญัติธง
พ.ศ. 2522 ซึ่งตราไว้เมื่อวันที่ 22 เมษายน พุทธศักราช 2522 อันเป็นปีที่ 34 ในรัชกาลพระบาทสมเด็จพระ
พระปรมินทรมหาภูมิพลอดุลยเดช หากนับตั้งแต่ประกาศในพุทธศักราช 2410 จนถึง พุทธศักราช

2522 มีกฎหมายว่าด้วยรูปแบบลักษณะธงของไทย รวมทั้งสิ้น 20 ฉบับ สามารถสรุปสาระสำคัญของแต่ละฉบับได้ดังนี้

1) ประกาศ เวลาเสด็จลงพระตำหนักน้ำและประทับในเรือรบ จะชักธงจอมเกล้าขึ้นเป็นที่หมายห้ามคนพายเรือแจวผ่าน ซึ่งประกาศนี้ไม่ได้ลงวันที่และมีข้อความสั้น ๆ (ประชุมกฎหมายประจำศก เล่ม 1, 2478: 13-14) ดังนี้

ประกาศ
เวลาเสด็จลงพระตำหนักน้ำและประทับในเรือรบ
จะชักธงจอมเกล้าขึ้นเป็นที่หมาย
ห้ามคนพายเรือแจวผ่าน
(คัดจากหมายรับสั่ง เดือน 9 ปีมะเมีย สัมฤทธิศก...)

ด้วยพระยาเพชรขงู รับพระบรมราชโองการใส่เกล้าฯ ทรงพระกรุณาตรัสเหนือเกล้าฯ สั่งว่า แต่ก่อนจะเสด็จลงไปพระตำหนักน้ำก็บัตร์หมายให้เจ้าพนักงาน นายอำเภอ แลตำรวจห้ามคนมิให้แจวเรือพายเรือขึ้นล่องไปที่หน้าพระตำหนัก แต่นี้สืบไปเมื่อหน้าถ้าเสด็จ ลงไปพระตำหนักน้ำเป็นราชการเร็วไม่ทันบัตร์หมายให้เจ้าพนักงานรู้ทั่วกัน จะโปรดเกล้าฯ ให้ชักธงจอมเกล้าขึ้นไว้บนเสาธงริมพระตำหนักน้ำให้รู้ว่าเสด็จประทับอยู่พระตำหนักน้ำ ห้ามมิให้เรือเจ้าต่างกรม เจ้ายังมีได้ตั้งกรม เรือข้าราชการ เรือราษฎรแจวพายขึ้นล่องผ่านไปหน้าพระตำหนักน้ำ ให้นั่งแล้วพายหลิกข้ามไปริมฝั่ง ตะวันตก กับแลจะเสด็จลงเรือพระที่นั่งบด จะให้มีธงปักไว้ในเรือพระที่นั่งบดเป็นสำคัญ ขึ้นล่องไปในทางชลมารคแล้วให้เรือต่างกรม แลเรือเจ้ายังมีได้ตั้งกรม แลเรือข้าราชการ เรือราษฎรจอดหยุดแอบเข้าเรียบริมฝั่งอย่าให้เรือแจว เรือพายขึ้นล่องต่อไปเป็นอันขาด ถ้าแลเรือพระที่นั่งบดพ้นไปแล้ว จึงให้เจ้าต่างกรม เจ้ายังมีได้ตั้งกรม แลเรือข้าราชการ เรือราษฎรทั้งปวงนั้นแจวพายขึ้นล่องไปตามรับสั่งฯ

2) พระราชบัญญัติว่าด้วยแบบอย่างธงสยาม ตราไว้เมื่อวันที่ 25 มีนาคม รัตนโกสินทร์ศก 110 หรือพุทธศักราช 2545 ในรัชกาลพระบาทสมเด็จพระจุลจอมเกล้าเจ้าอยู่หัว ระบุเหตุแห่งการตราพระราชบัญญัติว่า เนื่องจากธงที่ใช้ในราชการขณะนั้น ยังไม่มีแบบแผนที่แน่นอน จึงทรงพระกรุณาโปรดเกล้าฯ ให้ตราพระราชบัญญัติไว้เป็นแบบแผนสืบไป เพื่อให้ผู้มีหน้าที่ต้องใช้ธงได้ปฏิบัติอย่างถูกต้อง พระราชบัญญัตินี้อาจจะถือว่าเป็นกฎหมายฉบับแรกที่เกี่ยวข้องธงของไทยใน

สมัยรัตนโกสินทร์ ชื่อความในพระราชบัญญัติมี 13 ชื่อ ว่าด้วยลักษณะการใช้ธง 13 ชนิด ดังนี้
 ชื่อ 1 ธงบรมราชวัชรมหาสยามินทร์ ชื่อ 2 ธงจุฑาธิปไตย ชื่อ 3 ธงเยาวราชวัช ชื่อ 4 ธงไชยเฉลิมพล
 ชื่อ 5 ธงช้างเผือกทรงเครื่องยืนแท่น ชื่อ 6 ธงช้างเผือกทรงเครื่องยืนแท่น ชื่อ 7 ธงช้างเผือกทรง
 เครื่องยืนแท่น ชื่อ 8 ธงช้างเผือกทรงเครื่องยืนแท่น ชื่อ 9 ธงเกตุ ชื่อ 10 ธงหางแสวงแซว ชื่อ 11
 ธงหางจระเข้ ชื่อ 12 ธงนำร่อง และชื่อ 13 ธงชาติสยาม ธงในชื่อ 5, 6, 7 และ 8 อันได้แก่ ธงราชทูต
 ธงกงสุล ธงสำหรับผู้ไปราชการและธงเรือรบหลวงนั้น เรียกชื่อเหมือนกันว่า ธงช้างเผือกทรง
 เครื่องยืนแท่น แต่รายละเอียดในธงแตกต่างกัน

3) พระราชบัญญัติธง รัตนโกสินทรศก 116 ตราไว้เมื่อวันที่ 1 เมษายน รัตนโกสินทรศก
 116 หรือพุทธศักราช 2440 ในรัชกาลพระบาทสมเด็จพระจุลจอมเกล้าเจ้าอยู่หัว มีผลบังคับใช้ ตั้งแต่
 วันที่ตราพระราชบัญญัติเป็นต้นไป ระบุเหตุแห่งการตราพระราชบัญญัติว่า เห็นสมควรแก้ไขเพิ่มเติม
 พระราชบัญญัติฉบับเดิม ดังนั้น จึงให้ยกเลิกพระราชบัญญัติว่าด้วยแบบอย่างธงสยามเมื่อ
 รัตนโกสินทรศก 110 ชื่อความในพระราชบัญญัติแบ่งเป็น 5 ได้แก่ มาตรา 1 ชื่อพระราชบัญญัติ
 มาตรา 2 กำหนดให้ใช้ มาตรา 3 เลิกพระราชบัญญัติเก่า มาตรา 4 กำหนดอย่างธง ดังนี้
 ที่ 1 ธงมหาราช ที่ 2 ธงไอยราพต ที่ 3 ธงราชินี ที่ 4 ธงเยาวราช ที่ 5 ธงราชวงษ์ ที่ 6 ธงเรือหลวง
 ที่ 7 ธงเสนาบดี ที่ 8 ธงฉาน ที่ 9 ธงหางแสวงแซว ที่ 10 ธงหางจระเข้ ที่ 11 ธงผู้ใหญ่ ที่ 12 ธงชาติ
 ที่ 13 ธงนำร่อง และมาตรา 5 ตราตำแหน่ง ดังนี้ ที่ 1 ราชทูตแลข้าหลวงใหญ่ ที่ 2 กงสุลประจำ
 ราชการต่างประเทศ

4) พระราชบัญญัติธง รัตนโกสินทรศก 118 ตราขึ้นเมื่อวันที่ 1 ธันวาคม รัตนโกสินทรศก
 118 หรือพุทธศักราช 2442 ในรัชกาลพระบาทสมเด็จพระจุลจอมเกล้าเจ้าอยู่หัว มีผลบังคับใช้ ตั้งแต่
 วันที่ตราพระราชบัญญัติเป็นต้นไป พระราชบัญญัติฉบับนี้ได้ยกเลิกพระราชบัญญัติธง รัตนโกสินทรศก
 116 ชื่อความในพระราชบัญญัติแบ่งออกเป็น 6 มาตรา ได้แก่ มาตรา 1 ชื่อพระราชบัญญัติ มาตรา 2
 กำหนดให้ใช้ มาตรา 3 เลิกพระราชบัญญัติเก่า มาตรา 4 กำหนดอย่างธง ดังนี้ ที่ 1 ธงมหาราช
 ที่ 2 ธงไอยราพต ที่ 3 ธงราชินี ที่ 4 ธงเยาวราช ที่ 5 ธงราชวงษ์ ที่ 6 ธงพระบรมวงษานุวงศ์ฝ่ายใน
 ที่ 7 ธงเรือหลวง ที่ 8 ธงเสนาบดี ที่ 9 ธงฉาน ที่ 10 ธงหางแสวงแซว ที่ 11 ธงหางจระเข้ ที่ 12 ธงผู้ใหญ่
 ที่ 13 ธงชาติ ที่ 14 ธงนำร่อง มาตรา 5 ตราตำแหน่ง ดังนี้ ที่ 1 ราชทูตแลข้าหลวงใหญ่ ที่ 2 กงสุล
 ประจำราชการต่างประเทศ และมาตรา 6 นำที่สำหรับรักษาพระราชบัญญัติ ได้ระบุไว้ให้กระทรวง
 กรมต่างๆ ซึ่งต้องใช้ธงรักษาการให้เป็นไปตามพระราชบัญญัติ

5) พระราชบัญญัติธง รัตนโกสินทร์ศก 129 ประกาศลงวันที่ 2 มีนาคม รัตนโกสินทร์ศก 129 หรือพุทธศักราช 2453 เป็นต้นไป ในรัชกาลพระบาทสมเด็จพระมงกุฎเกล้าเจ้าอยู่หัวกำหนดให้มีผลบังคับใช้ตั้งแต่วันที่ 1 เมษายน รัตนโกสินทร์ศก 130 หรือพุทธศักราช 2454 เป็นต้นไป และยกเลิกพระราชบัญญัติธง รัตนโกสินทร์ศก 118 ข้อความในพระราชบัญญัติแบ่งออกเป็น 7 มาตรา ได้แก่ มาตรา 1 ชื่อพระราชบัญญัติ มาตรา 2 กำหนดให้ใช้ มาตรา 3 เลิกพระราชบัญญัติเก่า มาตรา 4 กำหนดอย่างธง ดังนี้ ที่ 1 ธงมหาราชใหญ่ ที่ 2 ธงมหาราชน้อย ที่ 3 ธงราชินีใหญ่ ที่ 4 ธงราชินีน้อย ที่ 5 ธงเยาวราชใหญ่ ที่ 6 ธงเยาวราชน้อย ที่ 7 ธงสำหรับพระองค์พระวรวงษาแห่งพระเยาวราช ที่ 8 ธงราชวงษ์ใหญ่ ที่ 9 ธงราชวงษ์น้อย ที่ 10 ธงสำหรับพระองค์พระราชวงษ์ฝ่ายใน ที่ 11 ธงราชการ ที่ 12 ธงทหารเรือ ที่ 13 ธงเสนาบดี ที่ 14 ธงฉาน ที่ 15 ธงหมายยศตำแหน่งจอมพลเรือ ที่ 16 ธงนายพลเรือ ที่ 17 ธงนายเรือ ที่ 18 ธงผู้ใหญ่ ที่ 19 ธงชาติ ที่ 20 ธงนำร่อง มาตรา 5 ธงตำแหน่งข้าราชการ มาตรา 6 ธงนอกพระราชบัญญัติ และมาตรา 7 นำที่รักษาพระราชบัญญัติ ให้กระทรวงทหารเรือเป็นเจ้าหน้าที่รักษาการตามพระราชบัญญัติ

6) ข้อบังคับกระทรวงทหารเรือ ข้อบังคับการใช้ธงราชวงษ์ ข้อบังคับนี้ลงวันที่ 7 สิงหาคม พุทธศักราช 2456 มีข้อความเพิ่มเติมเกี่ยวกับการใช้ธงพระบรมราชวงษ์ และธงบรมวงษ์ในมาตรา 4 ข้อ 8,9, 10 ในพระราชบัญญัติธง รัตนโกสินทร์ศก 129 มีผลบังคับใช้ตั้งแต่วันที่ประกาศเป็นต้นไป

7) ประกาศเพิ่มเติมแลแก้ไขพระราชบัญญัติธง รัตนโกสินทร์ศก 129 ออกประกาศในวันที่ 21 พฤศจิกายน พุทธศักราช 2459 ในรัชกาลพระบาทสมเด็จพระมงกุฎเกล้าเจ้าอยู่หัว มีข้อความเกริ่นนำว่า ธงชาติ (ธงช้างเผือกบนพื้นแดง) มีลักษณะไม่งดงามสมควรเปลี่ยนแปลงใหม่ และได้แก้ไขข้อความในมาตรา 4 ข้อ 19 เรื่องธงชาติ ข้อ 20 เรื่องธงค้าขาย และเพิ่มเติมข้อ 21 เรื่องธงนำร่อง ประกาศฉบับนี้มีกำหนดบังคับใช้ตั้งแต่วันที่ 1 มกราคม พุทธศักราช 2459 เป็นต้นไป

8) พระราชบัญญัติแก้ไขพระราชบัญญัติธงพระพุทศักราช 2460 ออกประกาศในวันที่ 28 กันยายน พุทธศักราช 2460 ในรัชกาลพระบาทสมเด็จพระมงกุฎเกล้าเจ้าอยู่หัว มีผลบังคับใช้ภายหลังวันที่ลงประกาศ 30 วัน ให้ยกเลิก ข้อ 11, 12, 14, 15, 16, 19 และ 20 ในมาตรา 4 กับยกเลิก มาตรา 5 ในพระราชบัญญัติธง รัตนโกสินทร์ศก 129 และยกเลิกประกาศเพิ่มเติมแลแก้ไขพระราชบัญญัติธง รัตนโกสินทร์ศก 129 พระราชบัญญัติฉบับนี้มี 9 มาตรา และได้เปลี่ยนแปลงลักษณะธงชาติไทยเป็นธงไตรรงค์ ลักษณะธงที่กำหนดไว้ตามพระราชบัญญัติฉบับนี้มี 11 ธง นอกจากข้อความที่กำหนดไว้ให้คงเป็นไปตามพระราชบัญญัติธงรัตนโกสินทร์ศก 129 ทุกประการ

9) แจ้งความเพิ่มเติมข้อความในพระราชบัญญัติแก้ไขพระราชบัญญัติธง พระพุทธศักราช 2460 ที่บกพร่องอยู่แจ้งความฉบับนี้ลงวันที่ 15 ธันวาคม พุทธศักราช 2460 ออกประกาศเพื่อเพิ่มเติมข้อความในตอนท้ายของมาตรา 4 แห่งพระราชบัญญัติแก้ไขพระราชบัญญัติธง พระพุทธศักราช 2460 คือ ให้ธงฉานใช้เป็นธงประจำกองสำหรับกองทหารเรือในเวลาขึ้นบกด้วย

10) พระราชบัญญัติธงแก้ไขเพิ่มเติม พุทธศักราช 2471 ลงวันที่ 9 มีนาคม พุทธศักราช 2471 ในรัชกาลพระบาทสมเด็จพระปกเกล้าเจ้าอยู่หัว มีผลบังคับใช้ตั้งแต่วันที่ 10 มีนาคม พุทธศักราช 2471 ซึ่งเป็นวันประกาศในราชกิจจานุเบกษาเป็นต้นไป ทั้งนี้ เพื่อยกเลิกความในมาตรา 6 แห่งพระราชบัญญัติแก้ไขพระราชบัญญัติธง พุทธศักราช 2460 ซึ่งกล่าวถึงลักษณะของธงตำแหน่งราชการ

11) พระราชบัญญัติธง พุทธศักราช 2479 ตราไว้เมื่อวันที่ 26 พฤศจิกายน พุทธศักราช 2479 ในรัชกาลพระบาทสมเด็จพระปรเมนทรมหาอานันทมหิดล มีผลบังคับใช้ภายหลังจากวันประกาศในราชกิจจานุเบกษา คือ วันที่ 6 ธันวาคม พุทธศักราช 2479 สามสิบวัน ออกประกาศเพื่อยกเลิกพระราชบัญญัติธง กฎหมาย กฎ ข้อบังคับ และประกาศที่เกี่ยวกับธงที่อยู่ก่อนหน้าทั้งหมด ข้อความในพระราชบัญญัติแบ่งเป็น 3 หมวด 23 มาตรา ซึ่งได้กล่าวถึงหมวด 1 ว่าด้วยลักษณะของธง หมวด 2 บทบังคับทั่วไป และหมวด 3 บทกำหนดโทษ

12) พระราชบัญญัติ (ฉบับที่ 2) พุทธศักราช 2481 ตราไว้ ณ วันที่ 19 เมษายน พุทธศักราช 2482 ในรัชกาลพระบาทสมเด็จพระปรเมนทรมหาอานันทมหิดล มีผลบังคับใช้ตั้งแต่วันที่ 26 เมษายน พุทธศักราช 2482 ซึ่งเป็นวันประกาศในราชกิจจานุเบกษาเป็นต้นไป ออกประกาศเพื่อยกเลิกความในมาตรา 6 อนุมาตรา 9 และ 11 ความในมาตรา 13 และความในมาตรา 16 อนุมาตรา 2, 4 และ 5 แห่งพระราชบัญญัติธง พุทธศักราช 2479

13) กฎกระทรวงกลาโหม ออกตามความในพระราชบัญญัติธง พุทธศักราช 2479 ลงวันที่ 16 มิถุนายน พุทธศักราช 2482 ออกตามความในมาตรา 4 และมาตรา 6 แห่งพระราชบัญญัติธง พุทธศักราช 2479 เพื่อกำหนดลักษณะธงประจำกองทหารบก และธงประจำกองทหารอากาศ

14) พระราชบัญญัติธง (ฉบับที่ 3) พุทธศักราช 2483 ตราไว้เมื่อวันที่ 4 สิงหาคม พุทธศักราช 2483 ในรัชกาลพระบาทสมเด็จพระปรเมนทรมหาอานันทมหิดล เพื่อยกเลิกข้อความ

ในมาตรา 9 และมาตรา 20 แห่งพระราชบัญญัติธง พุทธศักราช 2479 และใช้ข้อความในพระราชบัญญัติที่ออกใหม่นี้แทน

15) พระราชบัญญัติธง (ฉบับที่ 4) พุทธศักราช 2485 ตราไว้เมื่อวันที่ 28 เมษายน พุทธศักราช 2485 ในรัชกาลพระบาทสมเด็จพระปรเมนทรมหาอานันทมหิดล มีผลบังคับใช้ตั้งแต่วันที่ 19 พฤษภาคม พุทธศักราช 2485 ซึ่งเป็นวันประกาศในราชกิจจานุเบกษาเป็นต้นไป ทั้งนี้ เพื่อยกเลิกข้อความในอนุมาตรา 4 ของมาตรา 17 และความในมาตรา 18 แห่งพระราชบัญญัติธง พุทธศักราช 2479 ให้ใช้ข้อความตามพระราชบัญญัติฉบับนี้แทน คือ เรื่องเกี่ยวกับการชักธงชาติและการชักธงต่างประเทศ

16) กฎกระทรวงกลาโหม ฉบับที่ 2 (พ.ศ. 2505) ออกตามความในพระราชบัญญัติธง พุทธศักราช 2479 ว่าด้วยวัตถุที่ทำเป็นลวดลายในพื้นธงและส่วนประกอบธงประจำกองทหาร ลงวันที่ 22 ธันวาคม พุทธศักราช 2505 เพื่อยกเลิกกฎกระทรวงกลาโหม ซึ่งออกตามความในพระราชบัญญัติธง พุทธศักราช 2479 ลงวันที่ 16 มิถุนายน พุทธศักราช 2482 และให้ธงประจำกองทหารบก ธงประจำกองทหารเรือ และธงประจำกองทหารอากาศมีลักษณะลวดลายบนพื้นธงตามประกาศที่ออกใหม่นี้แทน

17) พระราชบัญญัติ พ.ศ. 2522 ตราไว้เมื่อวันที่ 22 เมษายน พุทธศักราช 2522 ในรัชกาลพระบาทสมเด็จพระปรมินทรมหาภูมิพลอดุลยเดช มีผลบังคับใช้ตั้งแต่วันที่ 30 เมษายน พุทธศักราช 2522 ซึ่งเป็นวันประกาศในราชกิจจานุเบกษาเป็นต้นไป เพื่อยกเลิกพระราชบัญญัติธง พุทธศักราช 2479 พระราชบัญญัติธง (ฉบับที่ 2) พุทธศักราช 2481 พระราชบัญญัติธง (ฉบับที่ 3) พุทธศักราช 2483 และพระราชบัญญัติธง (ฉบับที่ 4) พุทธศักราช 2485 ได้แบ่งออกเป็น 10 หมวด 56 มาตรา ซึ่งได้กล่าวถึงหมวด 1 ธงที่มีความหมายถึงประเทศไทยและชาติไทย หมวด 2 ธงพระอิสริยยศ หมวด 3 ธงทหาร หมวด 4 ธงพิทักษ์สันติราษฎร์ หมวด 5 ธงกองอาสารักษาดินแดน และกองอาสารักษาดินแดนจังหวัด หมวด 6 ธงคณะลูกเสือแห่งชาติและธงลูกเสือจังหวัด หมวด 7 ธงราชการทั่วไป หมวด 8 ธงแสดงตำแหน่งทั่วไป หมวด 9 การใช้หรือแสดงธง และหมวด 10 บทกำหนดโทษ

18) กฎกระทรวง (พ.ศ. 2524) ออกตามความในพระราชบัญญัติธง พ.ศ. 2522 ให้ใช้ ณ วันที่ 13 มกราคม พ.ศ. 2524 แจงให้ทราบถึงส่วนประกอบสำคัญของธงชัยเฉลิมพลของทหารบก ทหารเรือ และทหารอากาศ

19) กฎกระทรวง ฉบับที่ 2 (พ.ศ. 2526) ออกตามความในพระราชบัญญัติธง พ.ศ. 2522 ให้ไว้ ณ วันที่ 10 พฤศจิกายน พ.ศ. 2526 แจ้งให้ทราบถึงส่วนประกอบสำคัญของธงกองอาสารักษาดินแดน และธงกองอาสารักษาดินแดนจังหวัด

20) กฎกระทรวง ฉบับที่ 3 (พ.ศ. 2535) ออกตามความในพระราชบัญญัติธง พ.ศ. 2522 ให้ไว้ ณ วันที่ 11 กุมภาพันธ์ พ.ศ. 2535 แจ้งให้ทราบถึงลักษณะของธงกองพลพัฒนา ครงกรมพัฒนา และธงกองพันพัฒนาทหารบก

จากข้อมูลข้างต้นสามารถสรุปได้ว่า กฎ ระเบียบ ข้อบังคับที่เกี่ยวกับธงของไทยนั้น เริ่มปรากฏชัดเจนขึ้นในสมัยกรุงรัตนโกสินทร์ตั้งแต่สมัยรัชกาลพระบาทสมเด็จพระจอมเกล้าเจ้าอยู่หัว จนถึงรัชกาลพระบาทสมเด็จพระเจ้าอยู่หัวภูมิพลอดุลยเดช มีกฎหมายที่เกี่ยวกับธงไทยจนถึงปัจจุบัน เป็นจำนวน 20 ฉบับ

5. กฎหมายว่าด้วยการชักและประดับธงชาติ

การชักและประดับธงชาติในสมัยโบราณมิได้ออกบทบัญญัติเป็นกฎหมายที่แน่นอน เพียงแต่ปฏิบัติตามแบบอย่างกันเป็นธรรมเนียม ในขณะที่ธงชาติยังคงเป็นธงพื้นสีแดงเกลี้ยง ใช้ชักบนเรือสินค้าของราษฎรไทยทั่วไป พอเปลี่ยนใช้ธงพื้นสีแดงมีรูปช้างเผือกอยู่ตรงกลางเป็นธงชาติในรัชกาลพระบาทสมเด็จพระจอมเกล้าเจ้าอยู่หัวจนกระทั่งเปลี่ยนเป็นธงไตรรงค์ในรัชกาลพระบาทสมเด็จพระมงกุฎเกล้าเจ้าอยู่หัวเป็นต้นมา ยังมีได้กำหนดกฎเกณฑ์การชักและประดับธงชาติแต่อย่างใด ส่วนใหญ่มักชักในเรือที่เดินทางติดต่อค้าขายกับต่างประเทศ นอกจากนี้มีการชักขึ้นตามป้อม วังเจ้านายบ้านเรือนข้าราชการและราษฎร ร้านค้า และสถานที่ราชการ ตลอดจนใช้ตกแต่งประดับอาคารสถานที่ในงานพิธีต่างๆ จนถึงพุทธศักราช 2478 ในรัชกาลพระบาทสมเด็จพระเจ้าอยู่หัวอานันทมหิดล จึงมีระเบียบเกี่ยวกับธงชาติออกประกาศใช้เป็นครั้งแรก จากนั้นได้มีระเบียบ ประกาศ และกฎกระทรวงออกเพิ่มเติมตลอดจนแก้ไขปรับปรุงให้เหมาะสมกับกาลสมัยรวมทั้งสิ้น 27 ฉบับ สรุปได้ดังนี้

1) ระเบียบการชักธงชาติสยาม ออกประกาศในวันที่ 20 ตุลาคม พุทธศักราช 2478 ในรัชกาลพระบาทสมเด็จพระปรเมนทรมหาอานันทมหิดล สรุปได้ว่าเนื่องจากธงชาติเป็นเครื่องเชิดชูของประเทศที่มีเอกราช และเป็นที่ยศของประชาชน จึงสมควรกำหนดระเบียบปฏิบัติให้เป็นที่ทราบแน่ชัดทั่วกัน ข้อปฏิบัติในระเบียบฉบับนี้มี 11 ข้อ กล่าวถึงขนาดของธงชาติ ขนาดของเสาธง

สถานที่ที่จะชักธง กำหนดเวลาชักธงขึ้นลง วิธีชักธง การทำความสะอาด การลดธงเป็นการไว้ทุกข์ การชักธงประเทศอื่น วันพิธีต่างๆ ที่ควรชักและประดับธง และการชักธงราว

2) พระราชบัญญัติธง พุทธศักราช 2479 คราไว้เมื่อวันที่ 26 พฤศจิกายน พุทธศักราช 2479 ในรัชกาลพระบาทสมเด็จพระปรเมนทรมหาอานันทมหิดล มีผลบังคับใช้หลังจากวันประกาศในราชกิจจานุเบกษา คือ วันที่ 6 ธันวาคม พุทธศักราช 2479 สารทสิบวัน ข้อความในหมวดที่ 2 มาตรา 17-20 บทบังคับทั่วไปได้กล่าวถึงระเบียบการชักธงชาติและข้อควรปฏิบัติต่อธงชาติ และในหมวดที่ 3 บทกำหนดโทษ ได้กำหนดโทษของผู้ฝ่าฝืนหรือไม่ปฏิบัติตามข้อบังคับไว้ในมาตรา 21-23 มีทั้งโทษปรับเป็นเงิน จำคุก หรือทั้งปรับทั้งจำ หนักเบาแล้วแต่ความผิดซึ่งได้กระทำ

3) ระเบียบการชักธงชาติสยาม แก้ไขเพิ่มเติม ลงประกาศในราชกิจจานุเบกษา วันที่ 26 กรกฎาคม พุทธศักราช 2489 เพื่อแก้ไขข้อ 6 ก. ในระเบียบการชักธงชาติสยาม ซึ่งกล่าวถึงเวลาในการชักธงชาติขึ้นและชักลงในโรงเรียน

4) กฎกระทรวงมหาดไทย ออกตามความในพระราชบัญญัติธง พุทธศักราช 2479 ให้ไว้ ณ วันที่ 8 กุมภาพันธ์ พุทธศักราช 2479 ได้กำหนดโอกาสที่จะชักธงต่างประเทศในประเทศไทย และกำหนดว่าผู้ที่ประสงค์จะชักธงต่างประเทศต้องขออนุญาตต่อเจ้าพนักงานตามที่กระทรวงฉบับนี้ระบุไว้

5) ประกาศสำนักนายกรัฐมนตรี เรื่องแก้ไขเพิ่มเติมระเบียบการชักธงชาติสยาม ประกาศ ณ วันที่ 2 กรกฎาคม พุทธศักราช 2480 ประกาศฉบับนี้ได้เพิ่มเติมวันที่สมควรชักธงชาติอีก 2 วัน

6) ประกาศสำนักนายกรัฐมนตรี ว่าด้วยรัฐธรรมนูญฉบับที่ 4 เรื่องการเคารพธงชาติ เพลงชาติ และเพลงสรรเสริญพระบารมี ออกประกาศวันที่ 8 กันยายน พุทธศักราช 2482 ใจความสำคัญว่า รัฐบาลได้พิจารณาเห็นว่าธงชาติ เพลงชาติ และเพลงสรรเสริญพระบารมี เป็นสิ่งสำคัญประจำชาติ พึงได้รับความเชิดชูเคารพจากชาวไทย ฉะนั้น เมื่อได้เห็นการชักธงชาติขึ้นหรือลงจากยอดเสาตามสถานที่ราชการในเวลาปกติ หรือได้ยินเสียงแตรเดี่ยวหรือนกหวีดเป่าคำนับ หรือให้อาณัติสัญญาณการชักธงชาติขึ้นหรือลง ให้ทุกคนแสดงความเคารพตามระเบียบเครื่องแบบของตนหรือประเพณีนิยม เมื่อได้ยินเพลงชาติซึ่งทางราชการบรรเลงในราชการ หรือบุคคลบรรเลงในงานพิธีอย่างหนึ่งอย่างใดก็ดี ให้ผู้ที่ร่วมงานหรืออยู่ในวงงานนั้นๆ แสดงความเคารพ โดยปฏิบัติตามระเบียบเครื่องแบบหรือตามประเพณีนิยม

7) พระราชบัญญัติธง (ฉบับที่ 3) พุทธศักราช 2483 ตรา ณ วันที่ 4 ตุลาคม พุทธศักราช 2483 ในมาตรา 4 แห่งพระราชบัญญัติฉบับนี้ ได้ยกเลิกข้อความในมาตรา 20 แห่งพระราชบัญญัติธง พุทธศักราช 2479 และให้ใช้ข้อความใหม่ ซึ่งเป็นข้อห้ามที่ไม่ควรปฏิบัติต่อธงชาติและแถบสี ธงชาติ 6 ประการ

8) ระเบียบการชักธงชาติ ออกประกาศเมื่อวันที่ 27 ธันวาคม พุทธศักราช 2483 มีผลบังคับใช้ตั้งแต่วันที่ 31 ธันวาคม สกเดียวกัน ระเบียบฉบับนี้มี 8 ข้อ ว่าด้วย สถานที่และพาหนะที่สมควร และไม่สมควรชักธงชาติยามปกติ กำหนดเวลาชักธงชาติขึ้นลง วิธีการชักธงชาติ การทำความสะอาดธง วันพิธีต่างๆ ที่สมควรชักและประดับธงชาติ การลดธงครึ่งเสาในการไว้ทุกข์ การชักธงราวสำหรับ สถานที่ราชการทหารและเรือเดินทะเล การชักธงราวและลดธงครึ่งเสาในเรือของทหาร และเรือเดินทะเลไทยขณะจอดอยู่ ณ ต่างประเทศ

9) พระราชบัญญัติธง (ฉบับที่ 4) พุทธศักราช 2485 ตรา ณ วันที่ 28 เมษายน พุทธศักราช 2485 มีข้อความเกี่ยวกับการชักธงปรากฏอยู่ในมาตรา 3 กล่าวถึงโอกาสในการชักธง และมาตรา 4 กล่าวถึงการชักธงชาติต่างประเทศ

10) กฎกระทรวงมหาดไทย ออกตามความในพระราชบัญญัติธง พุทธศักราช 2479 (ฉบับที่ 2) ประกาศลงวันที่ 8 พฤษภาคม พุทธศักราช 2485 กฎกระทรวงนี้มี 3 ข้อ กล่าวถึงโอกาสการชักธงชาติต่างประเทศ หลักเกณฑ์การชักธงต่างประเทศคู่กับธงชาติไทย ขนาด ระดับ และลักษณะของธงชาติต่างประเทศ

11) ประกาศสำนักนายกรัฐมนตรี เรื่องระเบียบการชักธงชาติ พุทธศักราช 2488 ออกประกาศวันที่ 29 ธันวาคม พุทธศักราช 2487 มีผลบังคับใช้ตั้งแต่วันที่ 1 มกราคม พุทธศักราช 2488 เป็นต้นไป ให้ยกเลิกประกาศสำนักนายกรัฐมนตรี เรื่องระเบียบการชักธงชาติ ฉบับลงวันที่ 27 ธันวาคม พุทธศักราช 2483 และฉบับลงวันที่ 30 พฤศจิกายน พุทธศักราช 2486 กับบรรดาคำสั่งที่เกี่ยวกับการชักธงชาติที่ขัดกับประกาศนี้ ข้อความในประกาศฉบับนี้มี 8 ข้อ ว่าด้วยสถานที่และยานพาหนะที่สมควรชักธงชาติในเวลาปกติ กำหนดเวลาการชักธงชาติขึ้นลง การทำความสะอาดในขณะชักธงชาติ การชักธงชาติครึ่งเสา และวันพิธีที่กำหนดให้ชักและประดับธงชาติ ณ อาคารและยานพาหนะทั่วไป

12) คำแนะนำในการปฏิบัติเกี่ยวกับระเบียบการชักธงชาติ คำแนะนำนี้เป็นการอธิบายความเพิ่มเติมจากประกาศสำนักนายกรัฐมนตรี เรื่องระเบียบการชักธงชาติ พุทธศักราช 2488 มีความ 4 ข้อ ว่าด้วย ขนาดของธงที่ใช้ในเวลาปกติและในวันพิธี ขนาดและที่ตั้งของเสาธง วิธีปฏิบัติในการชักธงชาติ และวิธีปฏิบัติในการชักธงครึ่งเสา

13) ประกาศสำนักนายกรัฐมนตรี เรื่องระเบียบการชักธงชาติ (ฉบับที่ 2) พ.ศ. 2491 ประกาศเมื่อวันที่ 24 กันยายน พุทธศักราช 2491 ให้ยกเลิกความในข้อ 8 แห่งประกาศสำนักนายกรัฐมนตรี เรื่อง ระเบียบการชักธงชาติ พุทธศักราช 2488 ซึ่งว่าด้วยวันพิธีที่สมควรชักและประดับธงชาติ และกำหนดใหม่เป็น 9 วันพิธี

14) ประกาศสำนักนายกรัฐมนตรี เรื่องระเบียบการชักธงชาติ (ฉบับที่ 3) พ.ศ. 2493 ออกประกาศวันที่ 8 ธันวาคม พุทธศักราช 2483 ยกเลิกประกาศสำนักนายกรัฐมนตรี เรื่องระเบียบการชักธงชาติ (ฉบับที่ 2) พ.ศ. 2491 วันที่ 24 กันยายน พุทธศักราช 2491 ซึ่งแก้ไขความในข้อ 8 แห่งประกาศสำนักนายกรัฐมนตรี เรื่องระเบียบการชักธงชาติ พุทธศักราช 2488 และแก้ไขเพิ่มเติมข้อความใหม่เกี่ยวกับวันพิธีที่กำหนดให้ชักและประดับธงชาติ ณ อาคารและยานพาหนะเป็น 10 วันพิธี

15) ประกาศสำนักนายกรัฐมนตรี เรื่องระเบียบการชักธงชาติ (ฉบับที่ 4) พ.ศ. 2494 ออกประกาศวันที่ 27 มิถุนายน พุทธศักราช 2494 ยกเลิกประกาศสำนักนายกรัฐมนตรี เรื่องระเบียบการชักธงชาติ (ฉบับที่ 3) พ.ศ. 2493 วันที่ 8 ธันวาคม พุทธศักราช 2493 ซึ่งแก้ไขความในข้อ 8 แห่งประกาศสำนักนายกรัฐมนตรี เรื่องระเบียบการชักธงชาติ พุทธศักราช 2488 และแก้ไขข้อความใหม่เกี่ยวกับวันพิธีที่กำหนดให้ชักและประดับธงชาติ ณ อาคารและยานพาหนะเป็น 12 วันพิธี

16) ประกาศสำนักนายกรัฐมนตรี เรื่องแก้ไขการชักและประดับธงชาติในวันเฉลิมพระชนมพรรษา (ฉบับที่ 5) พ.ศ. 2494 ประกาศเมื่อวันที่ 28 พฤศจิกายน พุทธศักราช 2494 แก้ไขกำหนดวันชักและประดับธงชาติเนื่องในวันเฉลิมพระชนมพรรษา จากวันที่ 4, 5 และ 6 ธันวาคม เป็นวันที่ 5, 6 และ 7 ธันวาคม

17) ประกาศสำนักนายกรัฐมนตรี เรื่องระเบียบการชักธงชาติ (ฉบับที่ 5) พ.ศ. 2495 ออกประกาศวันที่ 28 สิงหาคม พุทธศักราช 2495 ยกเลิกประกาศสำนักนายกรัฐมนตรี เรื่องระเบียบการชักธงชาติ (ฉบับที่ 4) แก้ไขข้อความเกี่ยวกับวันพิธีที่กำหนดให้ชักและประดับธงชาติ ณ อาคารและยานพาหนะใหม่เป็น 13 วันพิธี

18) ประกาศสำนักนายกรัฐมนตรี เรื่องระเบียบการชักธงชาติ (ฉบับที่ 6) พ.ศ. 2501 ออกประกาศวันที่ 23 กรกฎาคม พุทธศักราช 2501 ยกเลิกประกาศสำนักนายกรัฐมนตรี เรื่องระเบียบการชักธงชาติ (ฉบับที่ 5) แก้ไขข้อความเกี่ยวกับวันพิธีที่กำหนดให้ชักและประดับธงชาติ ณ อาคารและยานพาหนะใหม่เป็น 14 วันพิธี

19) ประกาศสำนักนายกรัฐมนตรี เรื่องระเบียบการชักธงชาติ (ฉบับที่ 7) พ.ศ. 2503 ออกประกาศวันที่ 20 มิถุนายน พุทธศักราช 24503 มีข้อความว่า เนื่องจากได้มีประกาศสำนักนายกรัฐมนตรีให้ถือวันพระราชสมภพเป็นวันชาติ ดังนั้น ให้ยกเลิกการชักและประดับธงชาติในวันที่ 23, 24 และ 25 มิถุนายน ตามความในข้อ (ซ) แห่งประกาศสำนักนายกรัฐมนตรี เรื่องระเบียบการชักธงชาติ (ฉบับที่ 6) พ.ศ.2501

20) ประกาศสำนักนายกรัฐมนตรี เรื่องระเบียบการชักธงชาติ (ฉบับที่ 8) พ.ศ. 2503 ประกาศวันที่ 20 ตุลาคม พุทธศักราช 2503 แก้ไขความในข้อ 5 ข. ของประกาศสำนักนายกรัฐมนตรี เรื่องระเบียบการชักธงชาติ พุทธศักราช 2488 คือ ให้สถานที่ราชการฝ่ายพลเรือน ที่สาธารณสถาน สถานที่เอกชน และเรือเดินในลำน้ำ ชักธงขึ้นในเวลา 6.00 นาฬิกา และชักธงลงในเวลา 18.00 นาฬิกา

21) ประกาศสำนักนายกรัฐมนตรี เรื่องระเบียบการชักธงชาติ (ฉบับที่ 2) พ.ศ. 2519 ประกาศวันที่ 27 ธันวาคม พุทธศักราช 2519 แก้ไขความตามข้อ 5 ในระเบียบการชักธงชาติ พุทธศักราช 2488 ว่าด้วยกำหนดเวลาชักธงชาติขึ้นและลง

22) ประกาศสำนักพระราชวัง เรื่องระเบียบการบรรเลงดุริยางค์ในการพระราชพิธีหรือพิธีการต่างๆ ประกาศวันที่ 11 ธันวาคม พุทธศักราช 2521 มีข้อปฏิบัติเกี่ยวกับการบรรเลงเพลงชาติของต่างประเทศ

23) พระราชบัญญัติธง พ.ศ. 2522 ตรา ณ วันที่ 22 เมษายน พุทธศักราช 2522 มีผลบังคับใช้ตั้งแต่วันถัดจากวันประกาศในราชกิจจานุเบกษาเป็นต้นไป (วันที่ 30 เมษายน พุทธศักราช 2522) ยกเลิก พระราชบัญญัติธง พุทธศักราช 2479 พระราชบัญญัติธง (ฉบับที่ 2) พุทธศักราช 2481 พระราชบัญญัติธง (ฉบับที่ 3) พุทธศักราช 2483 พระราชบัญญัติธง (ฉบับที่ 4) พุทธศักราช 2485 ตลอดจนบรรดากฎหมาย กฎ และข้อบังคับอื่นที่บัญญัติไว้ในพระราชบัญญัตินี้หรือที่แย้งกับบทแห่งพระราชบัญญัตินี้ พระราชบัญญัติธง พ.ศ. 2522 มีทั้งหมด 10 หมวด และบทเฉพาะกาล การใช้ ชัก หรือแสดงธงจะอยู่ในหมวดที่ 9 และหมวดที่ 10 จะเป็นบทกำหนดโทษผู้ที่ไม่ปฏิบัติตามพระราชบัญญัติ

24) ข้อบังคับกระทรวงกลาโหม ว่าด้วยการเคารพ (ฉบับที่ 6) พ.ศ. 2523 ประกาศวันที่ 16 มกราคม พุทธศักราช 2523 ระบุไว้ในมาตรา 3 ข้อ 3 ข. ว่าเพลงชาติใช้บรรเลงเคารพธงประจำกองทหาร ธงประจำกองยุวชนทหาร ธงชาติประจำสำนักงานของรัฐบาลในขณะขึ้นลงและธงราชนาวีประจำเรือขณะเชิญขึ้นลง

25) ระเบียบสำนักนายกรัฐมนตรี ว่าด้วยการใช้ การชัก หรือการแสดงธงชาติและธงของต่างประเทศในราชอาณาจักร พ.ศ. 2529 ประกาศเมื่อวันที่ 31 มีนาคม พุทธศักราช 2529 มีผลบังคับใช้นับแต่วันประกาศในราชกิจจานุเบกษา 60 วัน และให้ยกเลิก ประกาศสำนักนายกรัฐมนตรีเรื่องระเบียบการชักธงชาติ พุทธศักราช 2488 ประกาศสำนักนายกรัฐมนตรี เรื่องระเบียบการชัก ธงชาติ (ฉบับที่ 6) พ.ศ. 2501 ประกาศสำนักนายกรัฐมนตรี เรื่องระเบียบการชักธงชาติ (ฉบับที่ 7) พ.ศ. 2503 ประกาศสำนักนายกรัฐมนตรี เรื่องระเบียบการชักธงชาติ (ฉบับที่ 8) พ.ศ. 2503 ประกาศสำนักนายกรัฐมนตรี เรื่องระเบียบการชักธงชาติ (ฉบับที่ 2) พ.ศ. 2519 พร้อมทั้งบรรดาระเบียบ ข้อบังคับ มติคณะรัฐมนตรี และคำสั่งอื่นใดที่กำหนดไว้ในระเบียบนี้ หรือขัดแย้งกับระเบียบนี้ให้ใช้ระเบียบนี้แทน เนื้อความในระเบียบแบ่งเป็น 2 หมวด คือ หมวดที่ 1 การใช้ การชัก และการแสดงธงชาติ หมวด 2 การใช้ การชัก และการแสดงธงของต่างประเทศในราชอาณาจักร

26) มติคณะรัฐมนตรี เรื่องการใช้ธงชาติ มติคณะรัฐมนตรีเมื่อวันที่ 26 พฤษภาคม พุทธศักราช 2546 ได้เห็นชอบร่างระเบียบสำนักนายกรัฐมนตรี ว่าด้วยการใช้ การชัก หรือการแสดงธงชาติและธงของต่างประเทศในราชอาณาจักร (ฉบับที่ 2) พุทธศักราช 2546 ตามที่สำนักนายกรัฐมนตรีเสนอ และส่งให้สำนักงานคณะกรรมการกฤษฎีกาเข้าไปตรวจพิจารณา โดยให้ถือเป็นหลักการว่าสถานที่ราชการ สถาบันการศึกษา สถานศึกษา ที่ทำการรัฐวิสาหกิจและองค์กรอื่น ๆ ของรัฐ นอกจากจะมีการชักธงขึ้นและลงตามเวลาเฉพาะในแต่ละวัน ให้ประดับธงชาติในที่อันสมควรเป็นการถาวรและ

สม่ำเสมอ เพื่อสร้างความรู้สึกรักนิยมนิยมและภาคภูมิใจในความเป็นชาติ อีกทั้งเป็นการเผยแพร่ธงชาติไทย ให้เป็นที่ปรากฏชินตาแก่ผู้พบเห็น ส่วนสถานที่ต่างๆ ของเอกชนให้อนุโลมตามความเหมาะสมและมอบให้กระทรวงวัฒนธรรมและสำนักงานปลัด สำนักนายกรัฐมนตรี สอดส่องดูแล และให้คำแนะนำ ในการจัดทำธงชาติและสีธงชาติให้ได้มาตรฐานและเป็นไปตามกฎหมาย ไม่ลักลั่นกันหรือดัดแปลงตามอำเภอใจจนผิดไปจากลักษณะและสีที่ควรจะเป็น

27) ระเบียบสำนักนายกรัฐมนตรี ว่าด้วยการใช้ การชัก หรือการแสดงธงชาติและธงต่างประเทศในราชอาณาจักร (ฉบับที่ 2) พ.ศ. 2546 ประกาศ ณ วันที่ 31 กรกฎาคม พุทธศักราช 2546 มีผลบังคับใช้นับแต่วันถัดจากวันประกาศในราชกิจจานุเบกษาเป็นต้นไป ระเบียบฉบับนี้ได้เพิ่มเติมและแก้ไขข้อความในระเบียบสำนักนายกรัฐมนตรีว่าด้วยการใช้ การชัก หรือการแสดงธงชาติ และธงของต่างประเทศในราชอาณาจักร พ.ศ. 2529

นอกจากระเบียบ ประกาศ และกฎกระทรวง ทั้ง 27 ฉบับนั้น ยังมีกฎกระทรวงที่ออกตามความในพระราชบัญญัติ ระเบียบ คำชี้แจง ดังนี้

1) กฎกระทรวงกลาโหม ออกตามความในพระราชบัญญัติธง พุทธศักราช 2474 ลงวันที่ 16 มิถุนายน พ.ศ. 2482 ออกตามความในมาตรา 4 และมาตรา 6 แห่งพระราชบัญญัติธง พุทธศักราช 2479 เพื่อกำหนดลักษณะธงประจำกองทหารบก และธงประจำกองทหารอากาศ

2) กฎกระทรวงกลาโหม ฉบับที่ 2 (พ.ศ. 2505) ออกตามความในพระราชบัญญัติธง พุทธศักราช 2479 ว่าด้วยวัตถุที่ทำเป็นลวดลายบนพื้นธงและส่วนประกอบธงประจำกองทหาร ลงวันที่ 22 ธันวาคม พ.ศ.2505 เพื่อยกเลิกกฎกระทรวงกลาโหม ซึ่งออกตามความในพระราชบัญญัติธง พุทธศักราช 2479 ลงวันที่ 16 มิถุนายน พ.ศ. 2482 และให้ใช้ธงประจำกองทหารบก ธงประจำกองทหารเรือ และธงประจำกองทหารอากาศที่มีลักษณะลวดลายบนพื้นธงตามประกาศฉบับนี้

3) กฎกระทรวง (พ.ศ. 2524) ออกตามความในพระราชบัญญัติธง พ.ศ. 2522 ให้ไว้ ณ วันที่ 13 มกราคม พ.ศ. 2524 แจกให้ทราบถึงส่วนประกอบสำคัญของธงชัยเฉลิมพลของทหารบก ทหารเรือ และทหารอากาศ

4) กฎกระทรวง ฉบับที่ 2 (พ.ศ. 2526) ออกตามความในพระราชบัญญัติฯ พ.ศ. 2522 ให้ไว้ ณ วันที่ 10 พฤศจิกายน พ.ศ. 2526 แจ้งให้ทราบถึงส่วนประกอบสำคัญของชงกองอาสารักษาดินแดน และชงกองอาสารักษาดินแดนจังหวัด

5) กฎกระทรวง ฉบับที่ 3 (พ.ศ. 2535) ออกตามความในพระราชบัญญัติฯ พ.ศ. 2522 ให้ไว้ ณ วันที่ 11 กุมภาพันธ์ พ.ศ. 2535 แจ้งให้ทราบถึงลักษณะของชงกองพลพัฒนา ชงกรมพัฒนา และชงกองพันพัฒนาทหารบก

6) ระเบียบกองทัพเรือว่าด้วยการชักธง พ.ศ. 2514 ได้แบ่งออกเป็น 11 ตอน 67 ข้อ ได้กล่าวถึง ตอน 1 วิเคราะห์ศัพท์และความมุ่งหมายในการชักธง ตอน 2 หลักปฏิบัติในการชักธง ตอน 3 การชักธงประจำเรือ ตอน 4 การชักธงยศและธงตำแหน่งในเรือหลวง ตอน 5 การชักธงในเรือเล็กและเรือกระเชียง ตอน 6 การชักธงแต่งเรือ ตอน 7 การชักธงบนบก ตอน 8 การชักธงไว้ทุกข์ ตอน 9 การชักเวลาถึงสลุต ตอน 10 การชักเพื่อเป็นเกียรติแก่ชาติหรือบุคคลต่างประเทศ ตอน 11 เบ็ดเตล็ด

7) ข้อบังคับทหาร ที่ 7/39253/2484 ได้แบ่งออกเป็น 2 มาตรา ได้แก่ มาตรา 1 การไว้ทุกข์ของบุคคล มี 4 ข้อ ดังนี้ ข้อ 1 เครื่องหมายทุกข์ ข้อ 2 ผู้ที่จะไว้ทุกข์ได้ ข้อ 3 ผู้แต่งเครื่องแบบอย่างอื่นไว้ทุกข์ไม่ได้ ข้อ 4 ไว้ทุกข์เวลาไปต่างประเทศ มาตรา 2 การชักธงไว้ทุกข์ มี 5 ข้อ ดังนี้ ข้อ 1 วิธีชักธงไว้ทุกข์ ข้อ 2 ผู้มีอำนาจสั่งชักธงไว้ทุกข์ ข้อ 3 การสั่งชักธงไว้ทุกข์ตามเหตุการณ์ ข้อ 4 เวลาเรือเดินชักธงไว้ทุกข์ไม่ได้ เว้นแต่เวลาเชิญศพ ข้อ 5 ยกเลิกข้อบังคับเก่า

8) คำชี้แจงกองทัพเรือ ลง 7 ก.ค. 24 เรื่องการชักธงของหน่วยต่างๆ ในกองทัพเรือ

จากข้อมูลข้างต้นสามารถสรุปได้ว่า กฎหมายว่าด้วยการชักและประดับธงชาติ ในสมัยโบราณปฏิบัติตามแบบอย่างกันเป็นธรรมเนียมไม่มีบทบัญญัติเป็นกฎหมายที่แน่นอน จนถึง พ.ศ. 2478 ในรัชกาลพระบาทสมเด็จพระเจ้าอยู่หัวอานันทมหิดล จึงมีระเบียบออกใช้เป็นครั้งแรก หลังจากนั้นได้มีการปรับปรุงแก้ไขให้เหมาะสมกับยุคสมัยจนถึงสมัยพระบาทสมเด็จพระเจ้าอยู่หัวภูมิพลอดุลยเดช มีระเบียบ ประกาศ และกฎกระทรวง ทั้งสิ้นจำนวน 35 ฉบับ

งานวิจัยที่เกี่ยวข้อง

1. งานวิจัยที่เกี่ยวข้องกับการสื่อสาร

ปรีชา วัฒนวิศิษฏ์ศิริ (2543) ได้ทำวิจัยเรื่อง “การวิเคราะห์กลวิธีและการใช้ภาษาโฆษณารถยนต์ในหนังสือพิมพ์ไทยรัฐ พ.ศ. 2541” มีวัตถุประสงค์เพื่อวิเคราะห์กลวิธีและการใช้ภาษาโฆษณารถยนต์ ในหนังสือพิมพ์ไทยรัฐ พ.ศ. 2541 วิธีดำเนินการวิจัยเป็นการวิจัยแบบวิเคราะห์เนื้อหาเชิง ปริมาณ โดยศึกษาชิ้นงานโฆษณา จำนวน 368 ชิ้น เพื่อวิเคราะห์กลวิธีการโฆษณาในด้านกลยุทธ์การตลาด การจูงใจและการสร้างสรรค์บทโฆษณา และวิเคราะห์การใช้ภาษาในด้านวจนภาษาและอวจนภาษา ทั้งนี้ วิเคราะห์ข้อมูลโดยใช้สถิติการแจกแจงความถี่ของข้อมูล และการหาค่าร้อยละ ผลการวิจัยพบว่า กลวิธีการโฆษณา ส่วนใหญ่มีการใช้กลยุทธ์การตลาดด้านการส่งเสริม การขายและสิทธิพิเศษ ใช้การจูงใจด้านเหตุผลมากกว่าอารมณ์ และมีการสร้างสรรค์บทโฆษณา โดยเน้นผู้ใช้ผลิตภัณฑ์ ส่วนการใช้ภาษาพบว่า ด้านวจนภาษา มีการใช้พาดหัวประเภทชื่อและแบบเร้าอารมณ์มาก ใช้คำขวัญที่เน้นประโยชน์หรือลักษณะเด่นของสินค้า และมีการเล่นคำเล่นสัมผัสมาก ใช้คำบรรยายได้ภาพเพื่อบอกรายละเอียดสินค้า และใช้เทคนิคการเขียนข้อความโฆษณาแบบการ เสนอขายโดยตรง ด้านอวจนภาษา ส่วนใหญ่มีการใช้ภาพผลิตภัณฑ์ และจะโฆษณาด้วยภาพขาว-ดำ ใช้ลักษณะตัวอักษรแบบปกติ และใช้เครื่องหมายอัฒจันทร์ (-) มาก ขนาดของโฆษณาส่วนใหญ่จะใช้ขนาดครึ่งหน้า ใช้ยี่ห้อและสัญลักษณ์บริษัทตัวแทนจำหน่ายเป็นเครื่องหมายการค้า และตรารับรอง และส่วนใหญ่จะไม่ใช้ความว่างของภาพเป็นจุดเด่นในการจัดภาพ

ศิริพร โชติพิณฑุ (2548) ได้ทำวิจัยเรื่อง “วิวัฒนาการการสื่อความหมาย “รูปร่าง” ในสังคมไทย” มีวัตถุประสงค์เพื่อศึกษารูปแบบและลักษณะของ “รูปร่าง” (physical appearance) ในสังคมไทยที่ปรากฏในวรรณคดีไทยและวรรณกรรมไทยร่วมสมัย และเพื่อศึกษาวิวัฒนาการการเปลี่ยนแปลงความหมายและคุณค่าของ “รูปร่าง” ในสังคมไทยรูปแบบการวิจัยเป็นงานวิจัยที่ใช้วิธีการวิเคราะห์เนื้อหาทั้งเชิงปริมาณและเชิงคุณภาพ (Quantitative and Qualitative Content Analysis) จากวรรณคดีไทยและวรรณกรรมไทยร่วมสมัย ซึ่งแบ่งเป็น 6 ยุค ตั้งแต่พ.ศ. 2411-2548 รวม 28 เล่ม ผลการวิจัยพบว่า 1) สังคมไทยให้คุณค่าและความสำคัญกับองค์ประกอบหรือส่วนต่างๆ ของ “รูปร่าง” ในแต่ละยุคสมัยที่แตกต่างกัน รวมทั้งมีกรอบคตินิยมเกี่ยวกับความงามของ “รูปร่าง” ของชายและหญิงที่ควรแก่การยกย่องและชื่นชมต่างกัน เช่น ในบางยุคเน้นความสวยงามของทุกส่วนบนใบหน้าและร่างกายขณะที่บางยุคเน้นการให้ความสำคัญกับองค์ประกอบของ “รูปร่าง” เพียงบางส่วน โดยพบว่าการกล่าวถึงใบหน้า ดวงตา ขนาดของรูปร่าง และผิวพรรณมากที่สุด

ในขณะที่สรีระส่วนอื่นๆ ถูกกล่าวถึงบ้างพอสมควรเช่น มือ ข้อลำ เ็บ รวมถึงใบหน้าที่ถูกตกแต่งด้วยเครื่องสำอาง และการเปลี่ยนแปลงทรงผม ฯลฯ เป็นต้น 2) “รูปร่าง” มีบทบาทมากมายในสังคมไทยทุกยุคแตกต่างกันไปหรือถูกเน้นต่างกันไปในแต่ละยุค โดยพบว่า “รูปร่าง” มีบทบาทในการเป็นสิ่งที่กำหนดชนชั้น ชาติกำเนิด บทบาทสถานภาพและหน้าที่ของบุคคลมากที่สุด นอกจากนั้นก็พบได้บ้างว่า “รูปร่าง” มีบทบาทเป็นทรัพย์สินสมบัติโดยเฉพาะกับผู้หญิง เป็นพื้นที่แสดงความเป็นตัวตน แสดงความคาดหวังที่ตัวเองมีต่อสังคมของผู้เป็นเจ้าของ เป็นสิ่งที่ทำให้รับรู้ถึงสิ่งที่คนในสังคมปรารถนาหรือไม่พึงปรารถนา มีฐานะเป็นเครื่องมือสำคัญที่ใช้เพื่อให้เกิดประโยชน์อันมีสาระและสร้างสรรค์ต่อชีวิตตนเองและส่วนรวม ฯลฯ 3) ปัจจัยทางสังคม เศรษฐกิจ การเมือง และวัฒนธรรม มีอิทธิพลสำคัญในการกำหนดคุณค่า ความหมายและความสำคัญกับองค์ประกอบต่างๆ ของ “รูปร่าง” ที่แตกต่างกัน สังคมไทยในสมัยรัชกาลที่ 4-5 บทบาทสถานภาพทางเพศระหว่างชายหญิงเป็นปัจจัยสำคัญในการกำหนดลักษณะทางโครงสร้างของ “รูปร่าง” คุณค่าของผู้หญิงถูกนำไปเชื่อมโยงกับความงามของใบหน้าและรูปร่าง ด้วยบทบาทของการเป็นเมียและแม่ในขณะที่คุณค่าของผู้ชายอยู่ที่ความแข็งแรง สมบูรณ์ของร่างกายเพราะมีบทบาทเป็นผู้นำมากกว่า หลังเปลี่ยนแปลงการปกครอง บรรยากาศความเป็นประชาธิปไตย ความเท่าเทียมกันระหว่างชายหญิงที่มีมากขึ้น ทำให้สังคมหันมายึดถือคุณค่าในด้าน “ความสามารถ” ของ “รูปร่าง” ในลักษณะอื่น เช่น ความสมบูรณ์แข็งแรง ความว่องไว ความทันสมัย ฯลฯ มากกว่าความสวยงามของใบหน้าและรูปร่าง หรือความแข็งแรงของร่างกาย ดังเช่นที่ผ่านมา

สุขสันต์ กมลสันติโรจน์ (2548) ได้ทำวิจัยเรื่อง “การสื่อสารและการรับรู้ความหมายของ “รอยสัก” ในสังคมไทยปัจจุบัน” มีวัตถุประสงค์เพื่อศึกษาพฤติกรรมและวัตถุประสงค์ในการสัก บทบาทในการสื่อสารของรอยสักในระดับต่างๆ ตั้งแต่การสื่อสารภายในตัวเอง การสื่อสารระหว่างบุคคล และการสื่อสารกลุ่ม รวมทั้งศึกษาความสัมพันธ์ระหว่างลักษณะทางประชากรกับการรับรู้ความหมายรอยสัก รูปแบบงานวิจัยเป็นแบบผสมผสานระหว่างวิจัยเชิงคุณภาพและปริมาณ โดยใช้การสัมภาษณ์ด้วยแบบสอบถามกับกลุ่มตัวอย่าง 3 กลุ่ม คือ ก) ผู้ประกอบอาชีพสัก (ช่างสัก) ตามสถานที่ต่างๆ รวม 3 แห่ง คือ ตามท้องตลาดหรือตามบ้านที่ไม่ได้อยู่ในห้างสรรพสินค้า ในห้างสรรพสินค้า และตามวัดหรือสำนักต่างๆ จำนวนทั้งสิ้น 10 คน ข) ผู้ที่ได้รับการสักจากแหล่งต่างๆ จำนวน 90 คน และ ค) บุคคลทั่วไปที่พบเห็นรอยสัก จำนวน 150 คน ผลการวิจัยพบว่า 1) ผู้สักนิยมไปสักกับกลุ่มเพื่อนมากที่สุด โดยวัตถุประสงค์ในการสักขึ้นกับสถานที่ที่ไปสัก กล่าวคือ ผู้ที่ไปสักตามวัดหรือสำนักอาจารย์ต่างๆ ต้องการความอยู่ยงคงกระพัน โชคลาภ และเสน่ห์เมตตามหานิยม แต่สำหรับผู้สักจากห้างสรรพสินค้าหรือจากสถานที่อื่นๆ ส่วนมากสักเพื่อความสวยงาม แฟชั่นและสมัยนิยม 2) ปัจจุบันรอยสักมีบทบาทการสื่อสารในระดับต่างๆ คือ

การสื่อสารในตนเอง รอยสักช่วยสร้างความมั่นใจในเรื่องการอยู่ยงคงกระพันและนำโชคกลับมาให้ ผู้สัก และเป็นเครื่องย้ำเตือนความทรงจำและความประทับใจต่างๆ ส่วนในการสื่อสารระหว่างบุคคล รอยสักมีบทบาทในการสร้างอัตลักษณ์ในตัวผู้สักทั้งในการสร้างอัตลักษณ์ที่ผู้สักต้องการ ให้คนอื่น รับรู้ และอัตลักษณ์ที่ผู้อื่นรับรู้ผ่านทางรอยสักที่พบเห็น นอกจากนี้รอยสักรยังมียบทบาทในการดึงดูด หรือลดความสนใจจากเพศตรงข้าม เพิ่มหรือลดอำนาจ และเป็นปัจจัยสนับสนุนหรือเป็นอุปสรรค ในการปฏิสัมพันธ์กับบุคคลอื่น สำหรับในการสื่อสารกลุ่ม รอยสักทำหน้าที่เป็นอัตลักษณ์ที่แสดง ความเป็นสมาชิกหรือพวกเดียวกัน 3) กลุ่มตัวอย่างที่มีตัวแปรทางประชากรต่างกันจะรับรู้ความหมาย ของรอยสักต่างกัน ทั้งในด้านการรับรู้วัตถุประสงค์ การวางตำแหน่งของการสัก และความเหมาะสม ของลวดลายการสักแต่ละลวดลาย

สุชาณี พวงพลับ (2548) ได้ทำวิจัยเรื่อง “วจนสารและอวจนสารในการส่งเสริมการท่องเที่ยวเชิงนิเวศที่ปรากฏบนเว็บไซต์การท่องเที่ยวแห่งประเทศไทย” มีวัตถุประสงค์เพื่อศึกษาวจนสารและ อวจนสารเพื่อการท่องเที่ยวเชิงนิเวศ และบทบาทของสารดังกล่าวในการส่งเสริมการท่องเที่ยวเชิง นิเวศ สำหรับวิธีดำเนินการศึกษาจะใช้การวิเคราะห์สารกลุ่มตัวอย่างที่ศึกษา คือ ข้อมูลข่าวสาร การท่องเที่ยวเชิงนิเวศจาก 5 เมนูหลัก คือ กิจกรรมท่องเที่ยว เทศกาลและงานประเพณี ข่าวยุทธศาสตร์ การท่องเที่ยว และเทศกาลน่าเที่ยว ที่นำเสนอบนเว็บไซต์การท่องเที่ยวแห่งประเทศไทย ในระหว่าง วันที่ 1-31 มกราคม พ.ศ. 2548 จากนั้นจึงนำผลการศึกษามาวิเคราะห์โดยใช้แนวคิดเกี่ยวกับ กระบวนการสื่อสาร โน้มน้าวใจ การประชาสัมพันธ์ การท่องเที่ยวเชิงนิเวศ และนักท่องเที่ยว ผลการศึกษาพบว่า ประเด็นเนื้อหาทางการท่องเที่ยวเชิงนิเวศ ประกอบด้วย การให้ข้อมูลเบื้องต้น เกี่ยวกับการท่องเที่ยวเชิงนิเวศ การอ้างอิงเหตุการณ์ในอดีตหรือหลักฐานทางประวัติศาสตร์เกี่ยวกับการท่องเที่ยวเชิงนิเวศการนำเสนอประโยชน์ด้านการท่องเที่ยวเชิงนิเวศแก่นักท่องเที่ยว และการให้ คำแนะนำหรือแสดงข้อบังคับเกี่ยวกับการท่องเที่ยวเชิงนิเวศแก่นักท่องเที่ยว เมื่อวิเคราะห์พบว่า เนื้อหาแต่ละประเด็นมีส่วนส่งเสริมการท่องเที่ยวเชิงนิเวศ และมีความสอดคล้องกับหลักการของ การท่องเที่ยวเชิงนิเวศในลักษณะที่แตกต่างกัน การใช้วจนภาษาในข้อมูลข่าวสารการท่องเที่ยวเชิง นิเวศพบใน 2 ลักษณะ คือ 1) วจนภาษาในการตั้งชื่อข้อมูลข่าวสาร เช่น การใช้นามและนามวลี ชื่อเฉพาะ กริยาวลี คำสัมผัสคล้องจอง คำแสดงการเชิญชวน ประโยคบอกเล่าและประโยคในเชิง คำถาม และ 2) วจนภาษาในเนื้อหาข้อมูลข่าวสาร เช่น การใช้คำหรือกลุ่มคำเป็นส่วนขยายเพื่อเสริม ความ คำสรรพนามเรียกขานในลักษณะการสนทนา คำซ้ำเพื่อย้ำความหรือเน้นน้ำหนักให้แก่คำหรือ กลุ่มคำสัมผัสคล้องจอง และคำเปรียบเทียบแสดงภาพพจน์ ส่วนการใช้วจนภาษาเป็นการใช้ ภาพประกอบข้อมูลข่าวสารได้แก่ การใช้ภาพสถานที่ท่องเที่ยว ภาพกิจกรรมการท่องเที่ยว และ ภาพเทศกาล งานประเพณี และสินค้าพื้นเมืองจากการวิเคราะห์ พบว่า การใช้วจนภาษามีส่วนใน

การเสริมประเด็นเนื้อหาให้ชัดเจนขึ้น และอวัจนภาษามีลักษณะบางประการที่สอดคล้องหลักการของการท่องเที่ยวเชิงนิเวศ

สุพิดา วิเศษรอด (2543) ได้ทำวิจัยเรื่อง “กายสัมผัสระหว่างเพื่อนสนิท” มีวัตถุประสงค์เพื่อศึกษาศึกษารูปแบบและปริมาณกายสัมผัส เพื่อศึกษาความสัมพันธ์ระหว่างปัจจัยพื้นฐานของบุคคลกับลักษณะกายสัมผัส และเพื่อศึกษาบริบททางสังคมวัฒนธรรมที่มีความสัมพันธ์ต่อกายสัมผัส การศึกษาครั้งนี้เป็นการศึกษาปริมาณและลักษณะต่างๆ ของการสัมผัส 24 รูปแบบที่เกิดขึ้นระหว่างผู้สื่อสารที่เป็นเพื่อนเพศเดียวกันและเพื่อนต่างเพศ ซึ่งการสัมผัสในการศึกษาครั้งนี้ประกอบด้วยรูปแบบการสัมผัส 4 รูปแบบ ได้แก่ การแตะ การจับ การลูบ และการตบ โดยผู้ส่งสารใช้มือไปสัมผัสร่างกายส่วนต่างๆ 6 ส่วนของผู้รับสาร ได้แก่ ศีรษะ ใบหน้า ไหล่ แขน มือ และหลัง ในการดำเนินการศึกษา ได้เก็บรวบรวมข้อมูลโดยการสัมภาษณ์และการใช้แบบสอบถาม ส่วนในการวิเคราะห์ความสัมพันธ์ของตัวแปรอิสระและตัวแปรตาม ได้ใช้สถิติ Chi-square test ((+,C) (2)) โดยกำหนดค่านัยสำคัญที่ระดับ 0.05 ผลการศึกษาพบว่า เพศ เป็นตัวแปรที่มีความสัมพันธ์กับลักษณะการสัมผัส โดยการสัมผัสระหว่างเพื่อนเพศเดียวกันพบมากกว่าการสัมผัสระหว่างเพื่อนต่างเพศ และพบว่า เพศหญิงสัมผัสบุคคลอื่นมากกว่าเพศชาย นอกจากนี้พบว่าการพักอาศัยของกลุ่มตัวอย่างและรูปแบบการเลี้ยงดูของบิดามารดาเป็นปัจจัยที่มีความสัมพันธ์กับลักษณะ การสัมผัสด้วยเช่นกัน ในการศึกษาถึงปริมาณและลักษณะการสัมผัส พบว่า มีการสัมผัสกันค่อนข้างน้อย รูปแบบการสัมผัสที่ใช้มาก คือ การแตะและการจับ ส่วนรูปแบบที่ใช้ น้อยที่สุด คือ การลูบ และพบว่า อวัยวะที่ถูก สัมผัสมาก คือ ไหล่ แขน และมือ ส่วนอวัยวะที่ถูกสัมผัส น้อย คือ ศีรษะ และใบหน้า นอกจากนี้ยังได้ศึกษาถึงปัจจัยทางสังคมวัฒนธรรมของการสัมผัส พบว่า โอกาสหรือสถานการณ์ สถานที่ การปรากฏตัวของบุคคลอื่น บุคคลแวดล้อมที่ไม่มีความสัมพันธ์กับผู้สัมผัส อารมณ์ของผู้สัมผัส และความห่างของระยะเวลาที่ผู้สัมผัสไม่ได้พบกับเพื่อนเป็นปัจจัยที่มีผลกระทบต่อลักษณะการสัมผัส การศึกษาครั้งนี้เป็นการศึกษาเฉพาะแง่มุมของผู้สัมผัส จึงเห็นว่าครั้งต่อไปควรมีการศึกษาใน แง่มุมของผู้รับสาร ในประเด็นเรื่องความหมาย ลักษณะการสัมผัสรูปแบบอื่น และในบริบทและปัจจัยอื่นด้วย

อภิรัตน์ โมทนิยชาติ (2547) ได้ทำวิจัยเรื่อง “การใช้ภาษาเพื่อสื่อจินตภาพในนวนิยายของปิยะพร ศักดิ์เกษม” มีวัตถุประสงค์เพื่อศึกษาการใช้ภาษาไทยในการสร้างจินตภาพในนวนิยายของปิยะพร อันเป็นลักษณะเด่นที่ทำให้งานเขียนของปิยะพร มีความชัดเจน งดงาม ผลการศึกษาพบว่า ปิยะพร ศักดิ์เกษม กลวิธีการใช้ภาษาในลักษณะต่างๆ ซึ่งทำให้ผู้อ่านเกิดจินตภาพที่ลึกซึ้ง และทำให้ผู้อ่านเกิดความสะเทือนอารมณ์ อันได้แก่ กลวิธีการใช้คำ การใช้ประโยค การใช้เครื่องหมาย

การใช้ภาพพจน์และสัญลักษณ์ ลักษณะการใช้ภาษาดังกล่าว ช่วยสร้างจินตภาพทำให้ผู้อ่านนึกเห็นภาพและเกิดความรู้สึกคล้อยตามไปกับเนื้อเรื่องได้เป็นอย่างดี

งานวิจัยต่างๆ ชำ้ต้นแสดงให้เห็นว่า มีผู้วิจัยหลายคนมุ่งศึกษาการสื่อสาร โดยศึกษาในเรื่องวจนภาษาและอวจนภาษา โดยศึกษาในเรื่องของการวิเคราะห์กลวิธีและการใช้ภาษา ศึกษา รูปแบบและลักษณะของอวจนภาษา ศึกษาการสื่อสารและการรับรู้ความหมายของอวจนภาษา ศึกษาวจนสารและอวจนสาร ศึกษา รูปแบบและปริมาณอวจนภาษา ส่วนงานวิจัยเรื่องนี้มุ่งศึกษา อวจนภาษาเกี่ยวกับธงที่ใช้ในสามเหล่าทัพว่าสามารถสื่อความหมายได้อย่างไรบ้าง

2. งานวิจัยที่เกี่ยวข้องกับธง

ชนิดา พรหมพยัคฆ์ (2543) ได้ทำวิจัยเรื่อง “ธงไตรรงค์กับการสร้างอุดมการณ์รัฐไทย พ.ศ. 2459 -2520” มีวัตถุประสงค์เพื่อศึกษาถึงความพยายามของรัฐตั้งแต่ในรัชสมัยพระบาทสมเด็จพระมงกุฎเกล้าเจ้าอยู่หัว จนถึงสมัยต้นรัฐบาลนายธานินทร์ กรัยวิเชียร ในการสถาปนาให้ธงไตรรงค์ เป็นสัญลักษณ์ที่มีความสำคัญและความศักดิ์สิทธิ์ รวมทั้งการใช้ธงไตรรงค์เป็นสัญลักษณ์ในการสื่อผ่านอุดมการณ์ของรัฐไปสู่ประชาชน ธงไตรรงค์ได้รับการกำหนดให้เป็นธงชาติสยาม ในรัชกาลพระบาทสมเด็จพระมงกุฎเกล้าเจ้าอยู่หัว รวมทั้งยังได้ทรงกำหนดนิยามความหมายของธงไตรรงค์ ซึ่งได้รับการแพร่หลายต่อมา โดยแถบสีต่างๆ บนธงไตรรงค์นั้นเป็นเครื่องหมายแทนสถาบันที่สำคัญของชาติไทย ได้แก่ สีแดง หมายถึง ชาติ สีขาว หมายถึง พุทธศาสนา และสีน้ำเงิน หมายถึง พระมหากษัตริย์ ต่อมาภายหลังการเปลี่ยนแปลงการปกครองรัฐบาลพันเอกพระยาพหลพลพยุหเสนา และรัฐบาลจอมพล ป. พิบูลสงคราม ได้ทำให้ธงไตรรงค์ มีความศักดิ์สิทธิ์ควรแก่การเคารพในฐานะที่เป็นสัญลักษณ์ที่แสดงถึงเอกราชและอธิปไตยของชาติ โดยมีการกำหนดระเบียบมารยาทที่จะปฏิบัติต่อธงไตรรงค์และกำหนดพิธีกรรมแสดงถึงความสำคัญของธงไตรรงค์ขึ้นด้วย คือ การเคารพธงชาติเป็นประจำทุกวันในตอนเช้าเมื่อชักธงขึ้นและตอนเย็นเมื่อชักธงลง หลังจากสมัยรัฐบาลจอมพล ป. พิบูลสงครามในสมัยแรกแล้ว ธงไตรรงค์จึงเป็นสัญลักษณ์ที่มีความศักดิ์สิทธิ์และสำคัญแทนความเป็นชาติไทย และแสดงถึงอำนาจของรัฐไทย โดยเฉพาะอย่างยิ่งธงไตรรงค์ ได้กลายเป็นสัญลักษณ์ที่สำคัญในการต่อสู้กันทางอุดมการณ์ทางการเมือง ดังในกรณีของการเคลื่อนไหวทำทนายอำนาจรัฐของขบวนการคอมมิวนิสต์ และในเหตุการณ์ 14 ตุลาคม พ.ศ. 2516 และ 6 ตุลาคม พ.ศ. 2519

สิริวิภา อารีสมาน (2541) ได้ทำวิจัยเรื่อง “เขตอำนาจรัฐเหนือเรือที่ชักธงของรัฐภายใต้ อนุสัญญาสหประชาชาติว่าด้วยกฎหมายทะเลปี 1982” มีวัตถุประสงค์เพื่อศึกษาถึงเขตอำนาจของ รัฐเจ้าของธงตามอนุสัญญาสหประชาชาติว่าด้วยกฎหมายทะเล ปี 1982 ในเรื่องเกี่ยวกับกิจกรรม ต่างๆ ทางทะเลที่เกี่ยวข้องกับอำนาจหน้าที่ของรัฐเจ้าของธง คือ ในเรื่องของการป้องกันภัยพิบัติ ทางทะเลหรืออุบัติเหตุของการเดินเรือในทะเล การคุ้มครองและรักษาสิ่งแวดล้อมทางทะเล และ ในเรื่องของการอนุรักษ์และจัดการทรัพยากรที่มีชีวิตในทะเลแล้วจะมีอยู่เหนือเรือที่มีสัญชาติของตน มากน้อยเพียงใด เพื่อที่จะนำมาวิเคราะห์เปรียบเทียบกับกฎหมายต่างๆ ของประเทศไทยที่เกี่ยวข้อง ว่า มีบทบัญญัติในเรื่องเหล่านั้นอยู่หรือไม่ และพอเพียงหรือไม่ หากประเทศไทยจะเข้าเป็นภาคีของ อนุสัญญานี้ จากผลการศึกษาพบว่า ประเทศไทยมีกฎหมายที่เกี่ยวข้องกับเรื่องดังกล่าวอยู่บ้าง แต่บทบัญญัติที่มีอยู่นั้นยังไม่พอเพียง และยังไม่สอดคล้องกับกฎเกณฑ์และมาตรฐานระหว่างประเทศ ตามที่อนุสัญญาดังกล่าวบัญญัติไว้ อันจะทำให้เรือของไทยและมาตรการต่างๆ ทางกฎหมายที่ควบคุม เรือของไทยไม่ได้รับการยอมรับในต่างประเทศ ดังนั้น ประเทศไทยในฐานะเจ้าของธง จึงควรที่จะ ปรับปรุงกฎหมายที่มีอยู่ ให้สอดคล้องกับกฎเกณฑ์และมาตรฐานระหว่างประเทศตามที่อนุสัญญา ดังกล่าวบัญญัติไว้

งานวิจัยต่างๆ ข้างต้นแสดงให้เห็นว่า มีผู้วิจัยที่มุ่งศึกษาเรื่องเกี่ยวกับธง โดยศึกษาในเรื่อง การใช้ธงใดธงใดเป็นสัญลักษณ์ในการสื่อสารผ่านอุดมการณ์ของรัฐไปสู่ประชาชน ศึกษาถึงเขตอำนาจ ของรัฐเจ้าของธงตามอนุสัญญาสหประชาชาติว่าด้วยกฎหมายทะเล ซึ่งจากการศึกษางานวิจัยที่เกี่ยวข้อง กับธงแล้ว ผู้วิจัยได้นำมาเป็นแนวทางในการวิเคราะห์งานวิจัยเรื่อง อัจฉริยภาพเกี่ยวกับธงที่ใช้ ในสามเหล่าทัพ ผู้วิจัยมุ่งศึกษาว่า อัจฉริยภาพเกี่ยวกับธงที่ใช้ในสามเหล่าทัพนั้นสื่อความหมายได้ อย่างไรบ้าง

บทที่ 3

วิธีการวิจัย

การวิจัยเรื่อง “อวจนภาษาเกี่ยวกับธงที่ใช้ในสามเหล่าทัพ” มีวัตถุประสงค์เพื่อศึกษาถึงประวัติความเป็นมาของธงในสามเหล่าทัพ และอวจนภาษาในการสื่อความหมายของธงในสามเหล่าทัพ พร้อมทั้งศึกษาและวิเคราะห์ข้อมูลเกี่ยวกับธงที่ใช้ในสามเหล่าทัพ มีขั้นตอนในการดำเนินการวิจัยดังต่อไปนี้

ประชากรและกลุ่มตัวอย่าง

ประชากรที่ใช้ในการวิจัยครั้งนี้ คือ ธง ที่ปรากฏในพระราชบัญญัติธง กฎ ระเบียบ และข้อบังคับที่เกี่ยวข้องกับธง จำนวน 51 ฉบับ

กลุ่มตัวอย่างที่ใช้ในงานวิจัยครั้งนี้ คือ ผู้วิจัยใช้วิธีการสุ่มตัวอย่างแบบเจาะจง จากธงที่ใช้ในสามเหล่าทัพ ที่ปรากฏในพระราชบัญญัติธง กฎ ระเบียบ และข้อบังคับ จำนวน 51 ฉบับ ดังนี้

1. ประกาศ เวลาเสด็จลงพระดำเนินน้ำและประทับในเรือรบ
2. พระราชบัญญัติว่าด้วยแบบอย่างธงสยาม
3. พระราชบัญญัติธง รัตนโกสินทร์ศก 116
4. พระราชบัญญัติธง รัตนโกสินทร์ศก 118
5. พระราชบัญญัติธง รัตนโกสินทร์ศก 129
6. ข้อบังคับกระทรวงทหารเรือ ข้อบังคับการใช้ธงราชวงศ์ ข้อบังคับนี้ลงวันที่ 7 สิงหาคม พุทธศักราช 2456
7. ประกาศเพิ่มเติมแลแก้ไขพระราชบัญญัติธงรัตนโกสินทร์ศก 129
8. พระราชบัญญัติแก้ไขพระราชบัญญัติธงพุทธศักราช 2460
9. แจ้งความเพิ่มเติมข้อความในพระราชบัญญัติแก้ไขพระราชบัญญัติธง พระพุทธศักราช 2460
10. พระราชบัญญัติธงแก้ไขเพิ่มเติม พุทธศักราช 2471
11. พระราชบัญญัติธง พุทธศักราช 2479

12. พระราชบัญญัติ (ฉบับที่ 2) พุทธศักราช 2481
13. กฎกระทรวงกลาโหม ออกตามความในพระราชบัญญัติธง พุทธศักราช 2479
14. พระราชบัญญัติธง (ฉบับที่ 3) พุทธศักราช 2483
15. พระราชบัญญัติธง (ฉบับที่ 4) พุทธศักราช 2485
16. กฎกระทรวงกลาโหม ฉบับที่ 2 (พ.ศ. 2505)
17. พระราชบัญญัติ พ.ศ. 2522
18. กฎกระทรวง (พ.ศ. 2524) ออกตามความในพระราชบัญญัติธง พ.ศ. 2522
19. กฎกระทรวง ฉบับที่ 2 (พ.ศ. 2526) ออกตามความในพระราชบัญญัติธง พ.ศ. 2522
20. กฎกระทรวง ฉบับที่ 3 (พ.ศ. 2535) ออกตามความในพระราชบัญญัติธง พ.ศ. 2522
21. ระเบียบการชักธงชาติสยาม ออกประกาศในวันที่ 20 ตุลาคม พุทธศักราช 2478
22. ระเบียบการชักธงชาติสยาม แก้ไขเพิ่มเติม ลงประกาศในราชกิจจานุเบกษา
วันที่ 26 กรกฎาคม พุทธศักราช 2489
23. กฎกระทรวงมหาดไทย ออกตามความในพระราชบัญญัติธง พุทธศักราช 2479
24. ประกาศสำนักนายกรัฐมนตรี เรื่องแก้ไขเพิ่มเติมระเบียบการชักธงชาติสยาม ประกาศ
ณ วันที่ 2 กรกฎาคม พุทธศักราช 2480
25. ประกาศสำนักนายกรัฐมนตรี ว่าด้วยรฐนิยมฉบับที่ 4 เรื่องการเคารพธงชาติ เพลงชาติ
และเพลงสรรเสริญพระบารมี ออกประกาศวันที่ 8 กันยายน พุทธศักราช 2482
26. ระเบียบการชักธงชาติ
27. กฎกระทรวงมหาดไทย ออกตามความในพระราชบัญญัติธง พุทธศักราช 2479
(ฉบับที่ 2)
28. ประกาศสำนักนายกรัฐมนตรี เรื่องระเบียบการชักธงชาติ พุทธศักราช 2488
29. คำแนะนำในการปฏิบัติเกี่ยวกับระเบียบการชักธงชาติ
30. ประกาศสำนักนายกรัฐมนตรี เรื่องระเบียบการชักธงชาติ (ฉบับที่ 2) พ.ศ. 2491
31. ประกาศสำนักนายกรัฐมนตรี เรื่องระเบียบการชักธงชาติ (ฉบับที่ 3) พ.ศ. 2493
32. ประกาศสำนักนายกรัฐมนตรี เรื่องระเบียบการชักธงชาติ (ฉบับที่ 4) พ.ศ. 2494
33. ประกาศสำนักนายกรัฐมนตรี เรื่องแก้ไขการชักและประดับธงชาติในวันเฉลิม
พระชนมพรรษา (ฉบับที่ 5) พ.ศ. 2494
34. ประกาศสำนักนายกรัฐมนตรี เรื่องระเบียบการชักธงชาติ (ฉบับที่ 5) พ.ศ. 2495
การชักธงชาติ (ฉบับที่ 4)
35. ประกาศสำนักนายกรัฐมนตรี เรื่องระเบียบการชักธงชาติ (ฉบับที่ 6) พ.ศ. 2501
36. ประกาศสำนักนายกรัฐมนตรี เรื่องระเบียบการชักธงชาติ (ฉบับที่ 7) พ.ศ. 2503

37. ประกาศสำนักนายกรัฐมนตรี เรื่องระเบียบการชักธงชาติ (ฉบับที่ 8) พ.ศ. 2503
38. ประกาศสำนักนายกรัฐมนตรี เรื่องระเบียบการชักธงชาติ (ฉบับที่ 2) พ.ศ. 2519
39. ประกาศสำนักพระราชวัง เรื่องระเบียบการบรรเลงดุริยางค์ในการพระราชพิธีหรือพิธีการต่างๆ
40. ข้อบังคับกระทรวงกลาโหม ว่าด้วยการเคารพ (ฉบับที่ 6) พ.ศ. 2523
41. ระเบียบสำนักนายกรัฐมนตรี ว่าด้วยการใช้ การชัก หรือการแสดงธงชาติและธงของต่างประเทศในราชอาณาจักร พ.ศ. 2529
42. มติคณะรัฐมนตรี เรื่องการใช้ธงชาติ มติคณะรัฐมนตรีเมื่อวันที่ 26 พฤษภาคม พุทธศักราช 2546
43. ระเบียบสำนักนายกรัฐมนตรี ว่าด้วยการใช้ การชัก หรือการแสดงธงชาติและธงต่างประเทศในราชอาณาจักร (ฉบับที่ 2) พ.ศ. 2546
44. กฎกระทรวงกลาโหม ออกตามความในพระราชบัญญัติธง พุทธศักราช 2474
45. กฎกระทรวงกลาโหม ฉบับที่ 2 (พ.ศ. 2505) ออกตามความในพระราชบัญญัติธง พุทธศักราช 2479
46. กฎกระทรวง (พ.ศ. 2524) ออกตามความในพระราชบัญญัติธง พ.ศ. 2522
47. กฎกระทรวง ฉบับที่ 2 (พ.ศ. 2526) ออกตามความในพระราชบัญญัติธง พ.ศ. 2522
48. กฎกระทรวง ฉบับที่ 3 (พ.ศ. 2535) ออกตามความในพระราชบัญญัติธง พ.ศ. 2522
49. ระเบียบกองทัพเรือว่าด้วยการชักธง พ.ศ. 2514
50. ข้อบังคับทหาร ที่ 7/39253/2484
51. คำชี้แจงกองทัพเรือ ลง 7 ก.ค. 24 เรื่องการชักธงของหน่วยต่างๆ ในกองทัพเรือ

เครื่องมือที่ใช้ในการวิจัย

เครื่องมือที่ใช้ในการวิจัย ผู้วิจัยได้นำแนวความคิดจากคำนิยามและประเภทของชมมาสร้างเป็นเกณฑ์ในงานวิจัย เพื่อศึกษาถึงอวัจนภาษาเกี่ยวกับธงที่ใช้ในสามเหล่าทัพ โดยงานวิจัยนี้ผู้วิจัยได้นำเกณฑ์ของ สวนิต ยมาภัย มาใช้เป็นเกณฑ์ในงานวิจัย ซึ่งไม่ได้ศึกษาเฉพาะประเภทของอวัจนภาษา แต่ยังศึกษาไปถึงประวัติความเป็นมาของธงไทย และเกณฑ์ที่ผู้วิจัยได้นำมาใช้อีกเกณฑ์หนึ่งคือการสื่อความหมายที่พบ 12 แบบ ได้แก่

1. การสื่อความหมายถึง ประเทศชาติและชาติไทย
2. การสื่อความหมายถึง พระมหากษัตริย์และพระบรมวงศานุวงศ์
3. การสื่อความหมายถึง ชงประจำหน่วย
4. การสื่อความหมายถึง ทหารบก
5. การสื่อความหมายถึง ทหารเรือ
6. การสื่อความหมายถึง ทหารอากาศ
7. การสื่อความหมายถึง ชงราชการทหาร
8. การสื่อความหมายถึง ยศทหาร
9. การสื่อความหมายถึง ตำแหน่งทางทหาร
10. การสื่อความหมายถึง หน่วยทหาร
11. การสื่อความหมายถึง การรับ-ส่ง
12. การสื่อความหมายถึง รัฐมนตรีว่าการกระทรวงกลาโหม

วิธีการเก็บรวบรวมข้อมูล

การเก็บรวบรวมข้อมูลในครั้งนี้ ผู้วิจัยได้มีวิธีในการดำเนินการดังต่อไปนี้

1. สืบค้นและเก็บรวบรวมข้อมูลที่เกี่ยวข้องกับการสื่อสาร จากหนังสือ ตำรา เอกสาร
2. สืบค้นและเก็บรวบรวมข้อมูลที่เกี่ยวข้องกับชง จากพระราชบัญญัติ กฎ ระเบียบ ข้อบังคับ หนังสือ และสื่ออิเล็กทรอนิกส์
3. ศึกษาเอกสารและงานวิจัยที่เกี่ยวข้องกับชงและการสื่อสาร
4. สัมภาษณ์ รวบรวมข้อมูลจาก พันเอก กิตติศักดิ์ บุญสุข ผู้เรียบเรียงการจัดทำหนังสือ ชงสำคัญของชาติ และได้สัมภาษณ์ผู้ดูแลรักษาธงชัยเฉลิมพลและชงประจำตำแหน่ง ตามเหล่าทัพ ต่างๆ
5. ใช้อุปกรณ์สำหรับบันทึกข้อมูล เช่น โทรศัพท์มือถือ แลบบันทึกเสียง คอมพิวเตอร์

วิธีการวิเคราะห์ข้อมูล

ผู้วิจัยจะนำข้อมูลที่ได้จากการสำรวจและเก็บรวบรวมมาศึกษาเชิงพรรณนาวิเคราะห์ ดังนี้

1. ศึกษาเอกสาร หนังสือ งานวิจัยที่เกี่ยวข้องกับการสื่อสาร เพื่อเป็นแนวทางในการศึกษาวิเคราะห์
2. ศึกษาเอกสาร หนังสือ งานวิจัย พระราชบัญญัติ กฎ ระเบียบ ข้อบังคับ เกี่ยวกับธง เพื่อเป็นแนวทางในการศึกษาวิเคราะห์
3. ศึกษาแผ่นซีดีจากโรงเรียนสารบรรณทหารบก แลบบันทึกลงเสียงสัมภาษณ์เกี่ยวกับธงชัยเฉลิมพล
4. รวบรวมข้อมูลเกี่ยวกับธงที่ใช้ในสามเหล่าทัพจากกลุ่มตัวอย่างที่กำหนดไว้
5. นำข้อมูลที่ได้บันทึกลงคอมพิวเตอร์
6. อธิบายความหมายและประเภทของการสื่อสาร
7. อธิบายความหมายและประเภทของธง
8. อธิบายถึงประวัติความเป็นมาของธง
9. รวบรวมและจัดประเภทของการสื่อความหมายของธง
10. สรุปผล อภิปรายผล และนำเสนอผลการวิจัยโดยการเรียบเรียงแบบพรรณนาวิเคราะห์

บทที่ 4

ผลการวิเคราะห์ข้อมูล

การวิจัยเรื่อง “อวัจนภาษาเกี่ยวกับธงที่ใช้ในสามเหล่าทัพ” มีวัตถุประสงค์เพื่อศึกษาถึงประวัติความเป็นมาของธงในสามเหล่าทัพ อวัจนภาษาในการสื่อความหมายของธงในสามเหล่าทัพ และศึกษา วิเคราะห์ข้อมูลเกี่ยวกับธงที่ใช้ในสามเหล่าทัพ ซึ่งผลการวิจัยสามารถสรุปได้ ดังนี้

ประวัติความเป็นมาของธงในสามเหล่าทัพ

1. ความเป็นมาของธงจากสมัยโบราณ

ธง ตามความหมายที่ปรากฏในพจนานุกรมฉบับราชบัณฑิตยสถาน (2542: 549) หมายถึง เป็นผืนผ้าโดยมากเป็นสี่ และบางอย่างมีลวดลายเป็นรูปต่างๆ ที่ทำด้วยกระดาษและสิ่งอื่นๆ ก็มี ธงต่างๆ ที่ใช้กันอยู่สันนิษฐานว่าจะมาจากการสังเกตใบไม้หรือชายผ้าที่ปลิวลม ซึ่งแสดงถึงการมีลมหรือแสดงทิศทางของลม ไม่มีผู้ใดทราบว่าใครเป็นผู้คิดประดิษฐ์ขึ้นใช้ แต่ก็มีหลักฐานสำคัญเกี่ยวกับการใช้ธงว่าเดิมมีกำเนิดมาจากธงที่ใช้ในลัทธิพิธีทางศาสนามาตั้งแต่ครั้งพุทธกาล (ยูพร แสงทักษิณ, 2530: 5) ขึ้นแรกเป็นเครื่องหมายแสดงข้อธรรมหรือลัทธิพิธีที่กระทำแล้ว จึงกลายมาเป็นเครื่องบูชาซึ่งมีใช้กันอยู่แทบทุกศาสนา จากนั้นจึงเกิดธงสัญญาณ ธงประจำทัพ ธงประจำตัวบุคคล และธงชาติ ตามลำดับ

ไม่มีผู้ใดทราบว่าใครเป็นผู้คิดประดิษฐ์ธงขึ้นใช้ ได้แต่สันนิษฐานต่างๆ กันไป ยังไม่เป็นที่ยุติ แต่ก็มีหลักฐานสำคัญเกี่ยวกับการใช้ธง ซึ่งแสดงว่าอย่างน้อยที่สุดธงก็มีบทบาทในทางศาสนา มาตั้งแต่ครั้งพุทธกาล ดังปรากฏการกล่าวถึงธงไว้ใน “ธชัคคสูตร” (ม.ป.ป.: 304) พระสูตรนี้มีเนื้อความสำคัญตอนหนึ่งว่า

...ท่านผู้เฒ่าทั้งหลาย หากความกลัวก็ดี ความหวาดเสียวก็ดี จะพึงเกิดขึ้นแก่พวก เทวดาผู้ไปในสงคราม สมัยนั้นพวกท่านพึงแลดูยอดธงของเราทีเดียว เพราะว่าเมื่อพวก ท่านแลดูยอดธงของเราอยู่ความกลัวก็ดี ความหวาดเสียวก็ดี ความขนพองสยองเกล้าก็ดี ที่จักมีขึ้นจักหายไป ถ้าพวกท่านไม่แลดูยอดธงของเรา ที่นั้นพวกท่านพึงแลดูยอดธง

ของท้าวปชาบดีเทวราชเถิด เพราะว่าเมื่อพวกท่านแลดูยอดธงของท้าวปชาบดีเทวราชอยู่ ความกลัวก็ดี ความหวาดสะดุ้งก็ดี ความขนพองสยองเกล้าก็ดี ที่จักมีขึ้นก็จักหายไป หากพวกท่านไม่แลดูยอดธงของท้าวปชาบดีเทวราช ที่นั่นพวกท่านพึงแลดูยอดธงของ ท้าววรุณเทวราชเถิด เพราะว่าเมื่อพวกท่านแลดูยอดธงของท้าววรุณเทวราชอยู่ ความกลัว ก็ดี ความหวาดสะดุ้งก็ดี ความขนพองสยองเกล้าก็ดี ที่จักมีขึ้นก็จักหายไป หากพวกท่าน ไม่แลดูยอดธงของท้าววรุณเทวราช ที่นั่นพวกท่านพึงแลดูยอดธงของท้าวอิสานเทวราชเถิด เพราะว่าเมื่อพวกท่านแลดูยอดธงของท้าวอิสานเทวราชอยู่ ความกลัวก็ดี ความหวาดสะดุ้ง ก็ดี ความขนพองสยองเกล้าก็ดี ที่จักมีขึ้นก็จักหายไป...

ไม่เพียงแต่ในอินเดียโบราณเท่านั้นที่มีธงใช้ ประเทศที่มีอำนาจในสมัยโบราณ เช่น โรมัน อียิปต์ ฯลฯ ก็มีธงใช้เช่นกัน ประเทศโรมันใช้ธงรูปนกอินทรีกางปีกติดไว้บนเรือรบ ประเทศอียิปต์ ใช้ธงชายแหลมๆ ปีกเป็นรูปพระอาทิตย์ งาม และนก เป็นต้น ต่อมาในสมัยกลาง บรรดาประเทศ ที่เจริญแล้ว แต่ก็นิยมใช้ธงประจำชาติ เพราะเห็นว่าเป็นสิ่งที่สำคัญและจำเป็น ได้ขยายตัวไปสู่ ประเทศเล็กประเทศน้อยที่มีอิสรภาพ เอกราชต่างใช้ธงกันเป็นอย่างที่แพร่หลาย

ประเทศไทยมีการใช้ธงมาแต่โบราณ ได้รับคติในการใช้ธงเป็นเครื่องบูชามาจากอินเดีย ถือกันว่าธงเป็นเครื่องหมายและสิ่งอำนวยความสะดวก นอกจากจะใช้ในพิธีกรรมทางศาสนา ดังปรากฏหลักฐานการใช้ “ธงปลุก” อยู่ในด้านที่ 2 ของศิลาจารึกหลักที่ 8 ที่มีชื่อว่า “ศิลาจารึก ภูเขาสุมณภู จังหวัดสุโขทัย” (อ้างใน ยุพร แสงทักษิณ, 2530: 7) ตอนหนึ่งว่า “ดับหนทาง แต่เมืองสุโขทัยมาถึงจอมเขานี้งามหนักหนาแก่ลม สองขอกหนทาง ย่อมตั้งกัลปพฤกษ์ไสร่มยวล ดอกไม้ตามได้เทียบประทีป เผาธูปหอมตระหลบทุกแห่ง ปลุกปลุกทั้งสอง ปลากหนทาง ย่อมเรียง ขึ้นหมากขึ้นพลุบูชาพิลม”

เชื่อกันว่าธงต่างๆ ที่ใช้กันอยู่ทุกวันนี้ เดิมมีกำเนิดมาจากธงที่ใช้ในลัทธิพิธีทางศาสนา ก่อน ขึ้นแรกเป็นเครื่องหมายแสดงข้อธรรมหรือลัทธิพิธีที่กระทำ แล้วจึงกลายมาเป็นเครื่องบูชา ซึ่งมีใช้ กันอยู่แทบทุกศาสนา จากนั้นจึงเกิดธงสัญญาณ ธงประจำทัพ ธงประจำตัวบุคคล และธงชาติ ตามลำดับ

ในประเทศไทยยังมีประเพณีการใช้ธงเป็นเครื่องบูชาปรากฏอยู่ เข้าใจว่าคตินี้ได้แบบอย่าง มาจากอินเดีย (เชียงยอด, 2550: 1-4) ประเทศอินเดียมีวัตถุที่นิยมใช้ในเครื่องบูชาสำหรับงานพิธี 3 ชนิด คือ

- 1) ชะ หรือ ชวะ ได้แก่ ธงผ้าหรือกระดาษรูปสี่เหลี่ยม หรือสามเหลี่ยม ใช้ปักบนปลายไม้หรือปลายเสา (ภาพผนวกที่ 1)
- 2) ปฎาเก หรือปตาคา ได้แก่ธงปฎากหรือธงตะขาบ คือวัตถุเป็นแผ่นใช้ห้อยลงโดยผูกติดกับปลายไม้หรือปลายเสา (ภาพผนวกที่ 2)
- 3) โตรณะ ได้แก่ ธงราวสามเหลี่ยม ทำด้วยกระดาษ ใบมะม่วง หรือใบโศก ใช้โยงผูกระหว่างเสา 2 ต้น หรือชิงที่ข้างฝา บางทีก็ใช้โยงลงมาติดกับวัตถุที่บูชาเช่นเดียวกับการชิงสายสัญญาณ ผูกติดกับองค์พระพุทธรูปของไทย (ภาพผนวกที่ 3)

บางนิกายยังถือว่าธงเครื่องประดับบูชาทั้ง 3 อย่างนี้ เป็นเครื่องหมายแสดงขอบเขตของตัวคนด้วย โดยเปรียบเทียบดังนี้ ส่วนสูงตั้งแต่คอขึ้นไปเป็นชะหรือชวะ ส่วนต่ำตั้งแต่คอลงมาถึงเท้าเป็นปฎาเกหรือปตาคา ส่วนกว้างคือแขนที่กางออกไปสองข้างเป็น โตรณะ การตกแต่งพิธีบูชาด้วยธงทั้งสามอย่างนี้ จึงเท่ากับนำตัวเองเข้าร่วมเป็นส่วนหนึ่งในพิธีนั้น เพื่อความสวัสดิศิมีชัย

ธงไทยที่ใช้บูชาสิ่งศักดิ์สิทธิ์ได้แก่ธงปฎากหรือธงตะขาบ หรือเรียกตามภาษาท้องถิ่นภาคเหนือว่า “ตุ่ง” ชาวอินเดียใช้ธงปฎากะประกอบพิธีบูชาเทพเจ้า ใช้ผ้าหรือกระดาษรูปสี่เหลี่ยมผืนผ้า ปลายเป็นแฉกบ้าง ปลายแหลมบ้าง หรือสามเหลี่ยมบ้าง ที่เบื้องบนเขียนอักษรว่า “โอม” บ้าง เขียนเป็นรูปเทพเจ้าบ้าง หรือบางครั้งก็ไม่ได้เขียนอะไรเลย สันนิษฐานใช้สืบทอดตามสีกายของเทพเจ้า หรือตามสีวันทั้ง 7 เวลามีการบูชาจะปักธงปฎากผืนใหญ่ไว้กลางพิธีมณฑล ผู้พบเห็นจะรู้จักสีของธงปฎากทันทีว่าเทพเจ้าองค์ใด ถ้าเป็นพิธีทางพระพุทธศาสนา ปัจจุบันใช้ธง 6 สี ตามฉัพพรรณรังสีของพระพุทธเจ้า ในประเทศจีนและทิเบตก็ใช้ธงปฎากในพิธีทางพระพุทธศาสนา เช่นกัน

เวลามีการบำเพ็ญกุศลในวัด จะใช้ธงปฎากะผืนใหญ่ยาว 3 หรือ 4 วาห้อยไม้ลำใหญ่ปักไว้หน้าวัด นอกจากนั้นยังใช้ธงปฎากะเขียนรูปพระเจ้าผู้คิดไว้ที่หน้าวัดหลังจากพิธีทอดกฐินแล้ว และเขียนรูปพระพุทธรูป พุทธประวัติ เจดีย์ เลขยันต์ต่างๆ เช่น ที่เรียกว่า “พระบฏ” ห้อยไว้บูชา ธงปฎากะหรือธงตะขาบหรือเรียกตามภาษาท้องถิ่นภาคเหนือว่า “ตุ่ง” นี้ทางภาคเหนือนับถือกันมาก งานพิธีเกี่ยวกับทางพุทธศาสนามักใช้ตุ่งประดับเป็นพื้น ตุ่งดังกล่าวทำด้วยผ้าบ้าง ทำด้วยเส้นด้ายซึ่งดอกลับสีกันเป็นลายต่างๆ บ้าง ตามวัดสำคัญ ที่หน้าวิหารหรือในวิหารหน้าพระประธานมักมีตุ่งทำด้วยไม้สลักเป็นรูปพญานาค 2 ตัวเกี่ยวพันกันเป็นกรอบนอกของตุ่งคิดไว้ข้างประตูวิหารหรือตั้งเสาไว้

หน้าพระประธาน ตุงนอกจากทำด้วยไม้ กระจาด และผ้าแล้ว ยังพบตุ่งที่ทำด้วยวัสดุมีค่าอื่นๆ เช่น เงินและทอง ซึ่งจึงรวมอยู่ในเครื่องบูชาทางศาสนาของไทยอีกอย่างหนึ่ง ซึ่งได้ถือปฏิบัติกันมาจนกลายเป็นประเพณี (ฉวีงาม มาเจริญ, 2520: 3)

นอกจากการใช้ธงเป็นเครื่องบูชาทางศาสนาแล้ว การใช้ธงเป็นสัญลักษณ์ของประเทศไทย มีใช้มาตั้งแต่สมัยอยุธยาและได้มีการปรับปรุงมาจนถึงสมัยปัจจุบัน

2. ประวัติของธงชาติไทย

ธงชาติเป็นเครื่องหมายที่แสดงให้รู้ถึงความเป็นชาติของชนชาติใดชาติหนึ่ง ซึ่งใช้เป็นสัญลักษณ์ในการแสดงถึงความเป็นอิสระภาพ เกียรติ อำนาจ ตลอดถึงความเจริญทางวัฒนธรรมของแต่ละชนชาติ ซึ่งประวัติของธงชาติไทย มีดังนี้

สมัยอยุธยา

สยามหรือประเทศไทยมีการใช้ธงเป็นสัญลักษณ์มีมาตั้งแต่เมื่อใดไม่ปรากฏเป็นที่แน่ชัดเท่าที่พบหลักฐานเชื่อกันได้ว่าน่าจะเกิดขึ้นในรัชสมัยสมเด็จพระนารายณ์มหาราช เพราะปรากฏเรื่องราวอยู่ในหนังสือจดหมายเหตุของฝรั่งเศส โดยได้กล่าวไว้ว่าเมื่อวันที่ 3 กันยายน พ.ศ. 2223 เรือรบของฝรั่งเศสชื่อ เลอร์ วอเตอร์ โดยมี มองซิเออร์ คอนูแอน เป็นนายเรือ ได้นำเรือเข้ามาถึงปากแม่น้ำเจ้าพระยา เพื่อเจริญพระราชไมตรีและการค้า นายเรือได้สอบถามทางกรุงศรีอยุธยาว่า ถ้าจะยิงสลุต (ยิงปืนให้ความเคารพ) ให้แก่สยาม เมื่อเรือผ่านป้อมวิไชยเอนทร์ (ปัจจุบันคือป้อมวิชัยสิทธิ์) ตามประเพณีของชาวยุโรป จะเป็นการขัดข้องหรือไม่ สมเด็จพระนารายณ์ทรงอนุญาต และรับสั่งให้เจ้าเมืองบางกอก คือ ออกพระศักดิ์สงคราม ให้ทางป้อมยิง สลุตตอบด้วย และในการที่เรือรบฝรั่งเศสได้ยิงสลุตให้ที่นั่น ทางป้อมก็ชักธงชาติขึ้น แต่ในห้วงเวลานั้นธงชาติสยามยังไม่มี จึงได้ชักธงชาติฮอลันดา (เนเธอร์แลนด์) ขึ้นแทน แต่ฝรั่งเศสไม่ยอมยิงสลุต เพราะเห็นว่าไม่ใช่ธงของชาติสยาม (ขณะนั้นฝรั่งเศสกับฮอลันดาเป็นศัตรูกัน) จึงแจ้งให้ทราบฯ หากสยามประสงค์จะให้ฝรั่งเศสยิงสลุตให้ ก็เอาธงฮอลันดาลงเสีย แล้วชักธงอย่างหนึ่งอย่างใดขึ้นแทน เผอิญในสมัยนั้นธงสีแดงถือเป็นธงที่สยามใช้สำหรับเป็นธงนำทัพอยู่แล้ว สยามจึงนำธงแดงชักขึ้น จากนั้นฝรั่งเศสจึงยิงสลุตให้ ด้วยเหตุนี้สยามจึงถือเอาธงสีแดงเป็นธงชาติสยาม (ภาพผนวกที่ 4)

สมัยกรุงธนบุรี

ยังคงใช้ธงสีแดงเกลี้ยงชักเป็นเครื่องหมาย ประจำเรือค้าขายกับต่างประเทศอยู่ ธงแดงนี้ใช้ชักขึ้นทั้งในเรือหลวงและเรือราษฎร์

สมัยรัตนโกสินทร์

บทบาทของธงสยามในช่วงต้นรัตนโกสินทร์ระหว่างรัชกาลที่ 1 ถึง 3 มิได้ทำหน้าที่เป็นสัญลักษณ์ของความเป็นชาติหรือความจงรักภักดีต่อชาติของชนชาวสยาม รวมทั้งธงก็ไม่ได้ทำหน้าที่ระบุอำนาจอธิปไตยเหนือดินแดนแคว้นถิ่น เฉกเช่นที่คนไทยเข้าใจและเคารพต่อธงไตรรงค์อย่างเห็นกันทุกวันนี้ ธงสยามในอดีตได้ทำหน้าที่เพียงการเป็นตัวแทนหรือสัญลักษณ์ของชาติโดยผ่านองค์พระมหากษัตริย์เท่านั้น ด้วยเหตุนี้ธงสยามในช่วงรัชสมัยพระบาทสมเด็จพระพุทธยอดฟ้าจุฬาโลกมหาราช จึงสื่อความหมายแทนพระองค์ท่านโดยตรง ดังจะเห็นได้จากการใช้รูปจักรใส่วัฏกลางธงแดง โดยที่รูปจักรนั้นมีความสัมพันธ์กับองค์กษัตริย์ เพราะจักรถือเป็นอาวุธของพระนารายณ์ผู้รักษาโลก ที่ได้เสด็จอวตารมาดับทุกข์ โดยทรงแต่งกายเป็นกษัตริย์ ครทั่งสี่มีของถือต่างกัน คือ จักร สังข์ คทา ธรณี ดังนั้น จักรจึงถือเป็นของสูงเคียงคู่พระนารายณ์ (ภาพผนวกที่ 5) ซึ่งเปรียบเสมือนเป็นองค์พระมหากษัตริย์นั่นเอง ตามความในโครงการแข่งน้ำ (โครงการแข่งน้ำ, ม.ป.ป.: 1) ที่ว่า “โอมลิตธิสรวงศรีแก้ว ผ่ามฤตยู เองเป็นแท่น แก้วนกลิ่นฟ้ากลิ่นดิน ปิ่นเอาครุทมาขี้ สีมือถือสังข์ จักรคทธรณี พิรุอวตาร อสุรแสงลาญทักขา ทักจินจรรยา ฯ (แท่งพระแสงประไลยวาท)ฯ”

1) พระบาทสมเด็จพระพุทธยอดฟ้าจุฬาโลกมหาราช (รัชกาลที่ 1) พ.ศ. 2325-2352 ในปี พ.ศ. 2325 ทรงมีพระราชดำริว่า ควรจะมีเครื่องหมายสำคัญให้เห็นแตกต่างกัน เพื่อจะได้สังเกตว่าลำไหนเป็นเรือหลวงลำไหนเป็นเรือราษฎร์ จึงมีพระบรมราชโองการ โปรดเกล้าฯ สั่งให้เรือหลวงทั้งปวง ทำรูปจักรสีขาวไว้ตรงกลางพื้นสีแดง (ภาพผนวกที่ 6) เป็นธงราชนาวี ซึ่งใช้เป็นธงประจำเรือหลวง ส่วนเรือราษฎร์ทั่วไปนั้น ยังคงใช้ธงพื้นสีแดงเกลี้ยงอยู่

2) พระบาทสมเด็จพระพุทธเลิศหล้านภาลัย (รัชกาลที่ 2) พ.ศ. 2352-2367 เป็นเวลาที่ประเทศอังกฤษ ได้เข้ามาตั้งสถานการค้าขายอยู่ที่ประเทศสิงคโปร์ ในห้วงเวลาดังกล่าวได้ทรงพระกรุณาโปรดเกล้าฯ ให้สร้างเรือกำปั่นของหลวงขึ้น 2 ลำ เพื่อล่องค้าขายระหว่างสิงคโปร์และมาเก๊า โดยที่เรือหลวงทั้งสองลำดังกล่าวจะชักธงแดงตามธรรมเนียมที่ปฏิบัติกันมาตั้งแต่สมัยอยุธยา

กระทั่งวันหนึ่งประเทศอังกฤษเจ้าเมืองสิงคโปร์ ได้บอกกับนายเรือหลวงของสยามให้มากราบบังคับทูลพระเจ้ากรุงสยามว่า เรือเดินทะเลชาวมลายูที่ค้าขายกับสิงคโปร์ก็ชักธงแดงเหมือนกัน เพราะฉะนั้นจึงขอให้พระเจ้ากรุงสยามใช้ธงอย่างอื่นเสีย เพื่อจะได้จัดการรับรองเรือหลวงได้สะดวกและไม่สับสน ซึ่งในช่วงเวลาเดียวกันนั่นเอง พระบาทสมเด็จพระพุทธเลิศหล้านภาลัย ทรงได้ช้างเผือกเอกมาสู่พระราชสมภารถึง 3 เชือก คือ พระเศวตกฤษร พระยาเศวตไอยรา และพระยาเศวตคชลักษณ์ ซึ่งตามประเพณีไทยถือเป็นพระเกียรติอย่างสูงส่ง จึงทรงพระกรุณาโปรดเกล้าฯ ให้ทำรูปช้างสีขาวอยู่ในวงจักรสีขาวติดไว้กลางธงแดงอันมีความหมายว่า “พระเจ้าแผ่นดินผู้มีช้างเผือก” แต่ธงช้างอยู่ในวงจักรนี้ใช้เฉพาะเรือหลวงเท่านั้น (ภาพผนวกที่ 7) ส่วนเรือสินค้าของราษฎรก็ยังคงใช้ธงสีแดงล้วนอยู่ตามเดิม

3) พระบาทสมเด็จพระนั่งเกล้าเจ้าอยู่หัว (รัชกาลที่ 3) พ.ศ. 2367-2394 เรือหลวงยังคงใช้ธงช้างอยู่ในวงจักร ส่วนเรือสินค้าของราษฎรทั่วไปก็ยังคงใช้ ธงสีแดงล้วนอยู่ตามเดิม

4) พระบาทสมเด็จพระจอมเกล้าเจ้าอยู่หัว (รัชกาลที่ 4) พ.ศ. 2394-2411 ได้ทำหนังสือสัญญาเปิดการค้าขายกับชาวตะวันตก ใน พ.ศ. 2398 มีเรือสินค้าของประเทศต่างๆ ในยุโรปและอเมริกาเดินทางเข้ามาค้าขายมากขึ้น พร้อมทั้งมีสถานกงสุลตั้งอยู่ในกรุงเทพฯ สถานที่เหล่านั้นล้วนชักธงชาติของตนขึ้นเป็นสำคัญ จึงจำเป็นที่ไทยจะต้องมีธงชาติที่แน่นอน พระบาทสมเด็จพระจอมเกล้าเจ้าอยู่หัวจึงมีพระราชดำริว่าธงสีแดง ซึ่งเรือสินค้าของไทยใช้อยู่ นั้นซ้ำกับประเทศอื่นยากแก่การสังเกตไม่สมควรใช้อีกต่อไป ควรจะใช้ธงอย่างเรือหลวงเป็นธงชาติ แต่โปรดเกล้าฯ ให้เอารูปวงจักรสีขาวออกเสีย เพราะเป็นเครื่องหมายเฉพาะของพระเจ้าแผ่นดินเท่านั้น โดยให้คงไว้แต่รูปช้างเผือกอยู่กลางธงแดงทว่าปรับขนาดช้างเผือกให้ใหญ่ขึ้น โดยในช่วงแรกเป็นแบบช้างเผือกยืนพื้น ต่อมาปรับรูปช้างเป็นแบบช้างเผือกปล่อย (ภาพผนวกที่ 8) ธงนี้ทรงพระกรุณาโปรดเกล้าฯ ให้ใช้ได้ทั่วไปทั้งเรือหลวงและเรือเอกชน แต่เรือหลวงนั้นทรงกำหนดให้ใช้ธงช้างเผือกเปล้าพื้นสีน้ำเงินชักขึ้นที่หัวเรือ เพื่อเป็นเครื่องหมายสำหรับแยกแยะว่าเป็นเรือหลวงด้วย ธงนี้มีชื่อว่า “ธงเกตุ” (ต่อมาได้วิวัฒนาการมาเป็นธงฉานของกองทัพเรือไทยในปัจจุบัน) (ภาพผนวกที่ 9)

5) พระบาทสมเด็จพระจุลจอมเกล้าเจ้าอยู่หัว (รัชกาลที่ 5) พ.ศ. 2411-2453 ได้ออกพระราชบัญญัติว่าด้วยแบบอย่างธงอีกหลายครั้ง คือ พระราชบัญญัติว่าด้วยแบบอย่างธงสยาม รัตนโกสินทร์ศก 110 พระราชบัญญัติธงรัตนโกสินทร์ศก 116 และพระราชบัญญัติธงรัตนโกสินทร์ศก 118 โดยทุกฉบับได้ยืนยันถึงลักษณะธงชาติช้างว่าเป็นธงพื้นแดงตรงกลางเป็นรูปช้างเผือกไม่ทรงเครื่องหันหน้าเข้าหาเสาทั้งสี่ (ภาพผนวกที่ 10)

6. พระบาทสมเด็จพระมงกุฎเกล้าเจ้าอยู่หัว (รัชกาลที่ 6) พ.ศ. 2453-2468 มีพระราชดำริเกี่ยวกับธงชาติว่า เมื่อมองธงชาติซึ่งใช้อยู่ในขณะนั้นแต่ไกล จะมีลักษณะไม่ต่างจากธงราชการเท่าไร และรูปช้างที่อยู่กลางธงก็ไม่งดงาม จึงโปรดเกล้าฯ ให้ออกประกาศเพิ่มเติมและแก้ไขพระราชบัญญัติธง รัดนโกสินทรศก 129 ตามมาตรา 4 ข้อ 15 โดยแก้ไขลักษณะธงชาติเป็นดังนี้ “ให้แกธงชาติเป็นพื้นสีแดง กลางเป็นรูปช้างเผือกทรงเครื่อง ยืนแท่น หน้าหันเข้าเส้า สำหรับเป็นธงราชการ” ประกาศมา ณ วันที่ 21 พฤศจิกายน พระพุทธศักราช 2459 ซึ่งถือเป็นธงช้างรูปสุดท้ายของธงในสมัย รัดนโกสินทร์ (ภาพผนวกที่ 11) และช่วงท้ายในปี พ.ศ. 2459 ก็ได้มีการยกเลิกการใช้ธงชาติแบบ ช้างเผือกทรงเครื่องยืนแท่น หน้าหันเข้าเส้า เนื่องจากพระบาทสมเด็จพระมงกุฎเกล้าเจ้าอยู่หัว มีพระราชดำริเปลี่ยนธงช้างเป็นธงแถบสี เพราะทรงเห็นความลำบากของราษฎรที่ต้องสั่งซื้อธงผ้า พิมพ์รูปช้างมาจากต่างประเทศและบางครั้งเมื่อเกิดความสะเพร่าติดธงผิด รูปช้างกลับเอาขาขึ้น เป็นที่น่าละอาย (สืบเนื่องจากเมื่อวันที่ 13 กันยายน พ.ศ. 2459 พระองค์ท่านได้เสด็จประพาสวัดเขา สะแกกรัง และได้ทอดพระเนตรเห็นชาวบ้านประดับธงช้างเผือกกลับหัว (หมายเหตุ: เหตุการณ์นี้ เกิดก่อนพระราชบัญญัติฉบับธงช้างเผือกทรงเครื่องที่ปรากฏอยู่ในราชกิจจานุเบกษา วันที่ 26 พฤศจิกายน 2459 ดังนั้น ย่อมต้องเป็นธงช้างเผือกปลอ่ยบนพื้นแดงแบบสมัยรัชกาลที่ 5 อย่าง แน่นอน)) ซึ่งหากเปลี่ยนเป็นธงแถบสีราษฎรก็สามารถทำธงใช้ได้เอง และจะช่วยจัดปัญหา การติดผิดพลาด พระองค์ได้ทรงพยายามเลือกสีที่มีความหมายในทางความสามัคคีและมีความสง่างาม โดยก่อนออกพระราชบัญญัติฉบับใหม่ ได้ทรงทดลองใช้ธงชาติไทยแบบริ้วขาวแดง 5 แถบติดอยู่ที่ สนามเสือป่าในช่วงระยะหนึ่ง (ภาพผนวกที่ 12) แต่เนื่องจากธงแดง 5 ริ้ว เมื่อดูแล้วไม่สง่างาม จึงมีการปรับเปลี่ยนแถบตรงกลางซึ่งเป็นสีแดงให้เป็นสีน้ำเงินเข้ม การเพิ่มสีน้ำเงินนี้ปรากฏอยู่ใน พระราชหัตถเลขาในบันทึกลับส่วนพระองค์ วันเสาร์ที่ 18 สิงหาคม 2460 ว่าได้ทอดพระเนตรบทความ แสดงความเห็นของผู้ใช้นามแฝงว่า “อะแคร์ริส” ในหนังสือพิมพ์กรุงเทพฯ เดลิเมล์ ภาษาอังกฤษ ฉบับวันที่ 15 สิงหาคม พ.ศ. 2460 ได้ทรงแปลข้อความนั้นลงในบันทึกลับด้วย มีความโดยย่อว่า

...เพื่อนชาวต่างประเทศของผู้เขียน (อะแคร์ริส) ได้ปรารภถึงธงชาติแบบใหม่ว่า ยังมีลักษณะไม่สง่างามเพียงพอ ผู้เขียนก็มีความเห็นคล้ายตามเช่นนั้น และเสนอแนะ ด้วยว่า ริ้วตรงกลางควรจะเป็นสีน้ำเงินซึ่งเป็นสีส่วนพระองค์ของพระมหากษัตริย์ ซึ่งถ้า เปลี่ยนตามนี้แล้ว ธงชาติไทยก็จะประกอบด้วยสีแดง ขาว น้ำเงิน มีสีเหมือนกับธงสามสี ของฝรั่งเศส ธงยูเนียนแจ็กของอังกฤษ และธงดาวของสหรัฐอเมริกา ประเทศพันธมิตร ทั้ง 3 คงเพิ่มความพอใจในประเทศไทยยิ่งขึ้น เพราะเสมือนยกย่องเขาทั้งการที่มีสีของ พระมหากษัตริย์ในธงชาติ ก็จะเป็นเครื่องเตือนให้ระลึกถึงพระองค์ในวาระที่ประเทศไทย ได้เข้าสู่เหตุการณ์สำคัญต่างๆ ด้วย...

พระบาทสมเด็จพระมงกุฎเกล้าเจ้าอยู่หัวทรงเห็นด้วยกับข้อเสนอนี้ เมื่อทรงทดลองวาดภาพธงสามสีลงในบันทึก ทรงเห็นว่างดงามดีกว่าริ้วขาวแดงที่ใช้อยู่ ต่อมาเมื่อเจ้าพระยารามราฆพ (ขณะนั้นยังเป็นพระยาประสิทธิศุภการ) ไปเฝ้าสมเด็จพระเจ้าบรมวงศ์เธอ เจ้าฟ้ากรมหลวงพิชณุโลกประชานาถ ได้นำแบบธงไปถวายเพื่อทูลขอความเห็น สมเด็จพระเจ้าบรมวงศ์เธอ เจ้าฟ้ากรมหลวงพิชณุโลกประชานาถก็ทรงเห็นชอบ และรับสั่งว่าถ้าเปลี่ยนในขณะนั้นจะได้เป็นอนุสรณ์ในการเข้าร่วมสงครามโลก ครั้งที่ 1 ด้วย พระบาทสมเด็จพระมงกุฎเกล้าเจ้าอยู่หัวจึงโปรดเกล้าฯ ให้พระยาศรีภริปริชา ร่างประกาศแก่แบบธงชาติ และได้ทรงนำเรื่องเข้าที่ประชุมคณะเสนาบดีเพื่อฟังความเห็น ที่ประชุมลงมติเห็นชอบธงสามสีตามแบบที่คิดขึ้นใหม่ พระบาทสมเด็จพระมงกุฎเกล้าเจ้าอยู่หัว จึงทรงพระกรุณาโปรดเกล้าฯ ให้ตราพระราชบัญญัติธงขึ้นเรียกว่า พระราชบัญญัติธงพระพุทธศักราช 2460 ออกประกาศเมื่อวันที่ 28 กันยายน พ.ศ. 2460 มีผลบังคับใช้ภายหลังวันออกประกาศในหนังสือราชกิจจานุเบกษาแล้ว 30 วัน ซึ่งต่อมาธงไทยแบบล่าสุดนี้ถูกเรียกว่า “ธงไตรรงค์” ความหมายของสีธงไตรรงค์ คือ สีแดง หมายถึง ชาติและความสามัคคีของคนในชาติ และสีขาว หมายถึง ศาสนา ซึ่งเป็นเครื่องอบรมสั่งสอนจิตใจให้บริสุทธิ์ และสีน้ำเงิน หมายถึง พระมหากษัตริย์ ผู้เป็นประมุขของประเทศ ธงผืนนี้ได้ออกแบบต่อสายตาชาวโลกครั้งแรกในสงครามโลก ครั้งที่ 1 ซึ่งกองทหารอาสาของไทยได้เชิญไปเป็นธงชัยเฉลิมพลประจำหน่วย หลังจากนั้นประเทศไทยก็ได้ใช้ธงไตรรงค์จวบจนกระทั่งถึงปัจจุบันนี้ (ภาพผนวกที่ 13)

7. พระบาทสมเด็จพระปกเกล้าเจ้าอยู่หัว (รัชกาลที่ 7) พ.ศ. 2468-2477 ยังคงใช้ธงลักษณะเดิมไม่มีการเปลี่ยนแปลง

8. พระบาทสมเด็จพระปรเมนทรมหาอานันทมหิดล (รัชกาลที่ 8) พ.ศ. 2477-2489 ซึ่งในปี พ.ศ. 2479 ได้โปรดเกล้าฯ ให้ตราพระราชบัญญัติขึ้นใหม่ อธิบายลักษณะธงชาติว่า ธงชาติรูปสี่เหลี่ยม มีขนาดกว้าง 6 ส่วน ยาว 9 ส่วน ด้านกว้าง 2 ใน 6 ส่วน ตรงกลางเป็นสีขาว ต่อจากสีขาวออกไปทั้งสองข้างๆ ละ 1 ใน 6 ส่วน เป็นแถบสีขาว ต่อสีขาวออกไปทั้งสองข้างเป็นแถบสีแดง

9. พระบาทสมเด็จพระปรเมนทรมหาอานันทมหิดล (รัชกาลที่ 9) พ.ศ. 2489 จนถึงปัจจุบัน ลักษณะของธงชาติไทยปัจจุบัน ตามความในหมวด 1 มาตรา 5 (1) แห่งพระราชบัญญัติธง พ.ศ. 2522 กำหนดไว้ว่า ธงชาติ มีลักษณะเป็นรูปสี่เหลี่ยมผืนผ้า กว้าง 6 ส่วน ยาว 9 ส่วน ด้านกว้างแบ่งเป็น 5 แถบตลอดความยาวของผืนธง ตรงกลางเป็นแถบสีน้ำเงินแก่ กว้าง 2 ส่วน ต่อจากสีน้ำเงินแก่ออกไปทั้งสองข้างเป็นแถบสีขาว กว้างข้างละ 1 ส่วน ต่อจากแถบสีขาวออกไปทั้งสองข้างเป็นแถบสีแดงกว้างข้างละ 1 ส่วน

โดยทั่วไปแล้ว การกำหนดธงอย่างอื่นที่ความหมายถึงชาติของประเทศต่างๆ ล้วนมีการดัดแปลงลักษณะมาจากธงชาติเกือบทั้งหมด เช่น ธงราชนาวิกของกองทัพเรือไทย ธงชัยเฉลิมพล เป็นต้น

3. ประวัติของธงประจำแผ่นดิน

ธงประจำแผ่นดิน เป็นธงประจำแผ่นดินพระมหากษัตริย์แต่ละรัชกาลได้ทรงพระกรุณาโปรดเกล้าฯ ให้สร้างขึ้นสำหรับใช้ในพระบรมมหาราชวังเวลาที่มิได้ประทับอยู่ในพระนคร มีอยู่ 3 ธง คือ ธงไอยราพต ธงจุฑาธิปไตย และธงมหาไพชยนต์ธวัช ซึ่งสร้างในสมัยต่างๆ ดังนี้

1) ในรัชสมัยพระบาทสมเด็จพระจอมเกล้าเจ้าอยู่หัวฯ ได้ทรงพระกรุณาโปรดเกล้าฯ ให้สร้างธงไอยราพต มีขึ้นลักษณะธงเป็นธงพื้นแดง มีรูปช้างไอยราพตสามเศียรทรงเครื่องยืนแท่นหันหน้าเข้าข้างเสา มีบุษบกประดิษฐานอุณาโลมตั้งอยู่บนหลัง และมีเครื่องสูง 7 ชั้น อยู่ทางหน้าและหลัง ข้างละ 2 องค์ (ภาพผนวกที่ 14)

2) ในรัชสมัยพระบาทสมเด็จพระจุลจอมเกล้าเจ้าอยู่หัว ปี พ.ศ. 2434 ได้ทรงเปลี่ยนธงไอยราพต เล็กน้อย คือ ภายในบุษบกแทนที่ทรงอุณาโลม กลับเป็นอักษร จปร. หมายถึงจุฬาลงกรณบรมราชาธิราชไว้กัน และมีรูปจุลมงกุฎหรือพระเกี้ยวอดอยู่เหนืออักษรพระนามด้านหน้าและด้านหลังข้างมีเครื่องสูงข้างละ 2 องค์ และพระราชทานนามใหม่ว่า ธงจุฑาธิปไตย (ภาพผนวกที่ 15) ธงจุฑาธิปไตยใช้มาจนกระทั่งถึง พ.ศ. 2440 จึงได้กลับไปใช้ธงไอยราพตอีกครั้งหนึ่ง

3) ในรัชสมัยพระบาทสมเด็จพระมงกุฎเกล้าเจ้าอยู่หัว ในปี พ.ศ. 2453 ได้ทรงพระกรุณาโปรดเกล้าฯ ให้สร้างธงมหาไพชยนต์ธวัช มีลักษณะธงเป็นพื้นนอกสีแดง พื้นในสีดำ กลางธงมีรูปพานแว่นฟ้าสองชั้นรองรับวชิราวุธ มีฉัตร 5 ชั้นสองข้าง (ภาพผนวกที่ 16)

ธงประจำแผ่นดินของไทยมีเพียง 3 รัชกาลเท่านั้น หลังจากรัชสมัยพระบาทสมเด็จพระมงกุฎเกล้าเจ้าอยู่หัวแล้ว ไม่ปรากฏว่ามีธงประจำแผ่นดินอีก

4. ประวัติธงราชนาวี

ธงราชนาวีพัฒนามาจากธงแดงและธงเรือหลวงของสยามในสมัยต่างๆ ก่อน ตั้งแต่สมัยอยุธยา ดังนี้

สมัยอยุธยา

ธงแรกที่มีขึ้นในประเทศไทยนั้น คือ ธงสีแดง มีลักษณะเป็นธงพื้นสีแดงสี่เหลี่ยม และใช้เป็นเครื่องหมายของธงราชนาวีตลอดมา จนกระทั่งถึงสมัยกรุงรัตนโกสินทร์ (ภาพผนวกที่ 4)

สมัยรัตนโกสินทร์

ในปี พ.ศ. 2325 พระบาทสมเด็จพระพุทธยอดฟ้าจุฬาโลกมหาราช รัชกาลที่ 1 มีพระราชดำริว่าบรรดาเรือหลวงกับเรือราษฎร์ ควรมีเครื่องหมายสำคัญให้เห็นแตกต่างกัน เพื่อจะได้สังเกตว่าลำไหนเป็นเรือหลวง ลำไหนเป็นเรือราษฎร์ จึงมีพระบรมราชโองการโปรดเกล้าฯ สั่งให้เรือหลวงทั้งปวง ทำรูปจักรสีขาวไว้ตรงกลางพื้นสีแดง เป็นธงราชนาวี ซึ่งใช้เป็นธงประจำเรือหลวง ส่วนเรือราษฎร์นั้นยังคงใช้ธงพื้นสีแดง (ภาพผนวกที่ 6)

ในปี พ.ศ. 2360 พระบาทสมเด็จพระพุทธเลิศหล้านภาลัย รัชกาลที่ 2 พระองค์ทรงได้ช้างเผือกมาคู่ พระราชอาณาจักรถึง 3 เชือก นับว่าเป็นพระเกียรติยศอย่างยิ่งของพระมหากษัตริย์ จึงทรงพระกรุณาโปรดเกล้าฯ ให้ทำรูปช้างสีขาว (ไม่ทรงเครื่อง) อยู่ในวงจักรสีขาว ติดไว้ที่กลางธงแดง หมายความว่า พระเจ้าแผ่นดิน อันมีช้างเผือกเป็นธงราชนาวี ใช้เฉพาะเรือหลวงเท่านั้น (ภาพผนวกที่ 7)

ในปี พ.ศ. 2398 พระบาทสมเด็จพระจอมเกล้าเจ้าอยู่หัว รัชกาลที่ 4 ทรงมีพระราชดำริให้เรือค้าขาย ของเอกชน ใช้ธงเหมือนอย่างเรือหลวง โดยทรงพระกรุณาโปรดเกล้าฯ ให้เอารูปจักรออก (เพราะรูปจักร เป็นของสูง เป็นเครื่องหมายสำหรับพระเจ้าแผ่นดิน) คงเหลือแต่รูปช้างสีขาวอยู่บนพื้นธงสีน้ำเงิน (ภาพผนวกที่ 9)

ในปี พ.ศ. 2434 พระบาทสมเด็จพระจุลจอมเกล้าเจ้าอยู่หัว รัชกาลที่ 5 ทรงพระกรุณาโปรดเกล้าฯ ให้ตราพระราชบัญญัติ ว่าด้วย แบบอย่างธงสยาม ร.ศ. 110 (พ.ศ. 2434) ขึ้นเป็นพระราชบัญญัติธงฉบับแรก (ได้ทำการเปลี่ยนแปลงแก้ไข รายละเอียดเกี่ยวกับลักษณะธงจากเดิมไปบ้าง) ได้เรียกชื่อธงราชธานีใหม่ว่า “ธงช้างเผือก ทรงเครื่องยืนแท่น” ลักษณะของธงเป็นรูปสี่เหลี่ยม ผืนผ้าสีแดงตรงกลางธง มีรูปช้างเผือก ทรงเครื่องยืนแท่น หันหน้าเข้าหาเสาและตรงมุมธงเบื้องบน ด้านซ้าย มีจักรสีขาว 1 จักร ธงนี้สำหรับใช้ชักที่ท้ายเรือพระที่นั่งและเรือรบหลวง (ภาพผนวกที่ 17)

ในปี พ.ศ. 2440 พระบาทสมเด็จพระจุลจอมเกล้าเจ้าอยู่หัว รัชกาลที่ 5 ทรงมีพระราชดำริสให้เปลี่ยนแปลงแก้ไขพระราชบัญญัติธงฉบับแรกใหม่ และเรียกพระราชบัญญัติธงฉบับนี้ว่า “พระราชบัญญัติธงรัตน โกสินทร์ ศก 116” และเปลี่ยนชื่อธงจากชื่อ ธงช้างเผือกทรงเครื่องยืนแท่น เป็นธงเรือหลวง ลักษณะของธงยังเหมือนเดิม แต่ไม่มีจักรสีขาวที่มุมธง (ภาพผนวกที่ 18)

ในปี พ.ศ. 2453 ได้เปลี่ยนแปลง ธงราชธานี ไปจากเดิม คือ เปลี่ยนชื่อจาก ธงเรือหลวง เป็นธงทหารเรือ และเปลี่ยนลักษณะ รูปร่างจากพื้นแดงตรงกลางมีรูปช้างเผือก ทรงเครื่องยืนแท่นเพิ่มเครื่องหมาย สมอไขว้ กับจักรภายใต้มหาพิชัยมงกุฎสีเหลือง ที่มุมธงข้างหน้าข้างสำหรับใช้ชักที่ท้ายเรือ และสถานที่ราชการต่างๆ เพื่อเป็นเครื่องแสดงว่าเรือและสถานที่นั้นๆ ขึ้นอยู่กับกระทรวงทหารเรือ (ภาพผนวกที่ 19)

ในปี พ.ศ. 2460 ได้มี การเปลี่ยนแปลงชื่อธงราชธานีใหม่ คือ เปลี่ยนจาก “ธงทหารเรือ” เป็น “ธงราชธานี” มีลักษณะเหมือนธงไตรรงค์ แต่ตรงกลางมีวงกลมสีแดง ภายในวงกลมมีรูปช้างเผือก ทรงเครื่องยืนแท่น หันหน้าเข้าหาเสา นับตั้งแต่ พ.ศ. 2460 เป็นต้นมา ได้มีการแก้ไขพระราชบัญญัติธงอีกหลายครั้งด้วยกัน แต่ธงราชธานีก็มิได้มีการเปลี่ยนแปลงยังคงใช้อย่างเดิมนั่นเอง ใช้สำหรับชักที่ท้ายเรือและสถานที่ราชการต่างๆ ของราชธานี (ภาพผนวกที่ 20)

5. ประวัติธงในองค์พระมหากษัตริย์

พระมหากษัตริย์สมัยโบราณ จะมีธงประจำพระองค์อยู่คู่หนึ่ง คือ ธงกระบี่ชู กับธงพระครุฑพ่าห์ ลักษณะธงเป็นแฉกมี 3 ชาย หุ้มด้วยสักหลาดสีแดง ปักดุ้นทองลายกนก ยอดเป็นปลายหอกธงพระครุฑพ่าห์ มีรูปพระนารายณ์ทรงครุฑทล่อดด้วยโลหะสำริด เป็นแผ่นติดอยู่ที่คอคันธง

(ภาพผนวกที่ 21) ส่วนขงกระปี่ช มีรูปหนุมน หล่อด้วยโลหะสำริด ในทำยื่นก้าวเท้าออกไปข้างหน้า เท้าอีกข้างหนึ่งติดอยู่ที่คอคันขง (ภาพผนวกที่ 22)

สมัยโบราณใช้ขงนี้สำหรับแห่นาเสด็จในกองทัพ ถือว่าเป็นขงชัยสำคัญประจำพระองค์พระมหากษัตริย์ ผู้เป็นจอมทัพเป็นขงชัยประจำพระองค์ตามประเพณี สำหรับแห่นากระบวนพยุหยาตรา หน้าพระที่นั่งราชยาน และใช้ผูกในมณฑล พระราชพิธีบรมราชาภิเษก และพระราชพิธีสำคัญต่างๆ

ขงชัยพระครุฑพ่าห์น้อย มีลักษณะมีลักษณะเป็นผ้าสีเหลืองรูปสี่เหลี่ยม มีภาพครุฑที่กลางผืนขง คันขงท่อนบนทำด้วยเหล็ก ยอดเรียวแหลมคร่าทอง ท่อนล่างทำด้วยไม้ชัยพฤกษ์ติดกาบโลหะจำหลักเป็นภาพครุฑจับนาค จำนวน 4 กาบ มีหางนกยูงผูกเป็นแพนเสียบที่กาบ (ภาพผนวกที่ 23) ใช้เชิญนำกระบวนพยุหยาตรา และอัญเชิญประดิษฐานในพิธีมณฑลในการพระราชพิธีต่างๆ เข้าคู่กับขงชัยราชกระบี่ชุน้อย หรือขงชัยราชกระบี่ชุน้อย โดยขงชัย พระครุฑพ่าห์น้อยอยู่ทางด้านขวา และขงชัยราชกระบี่ชุน้อยหรือขงชัย ราชกระบี่ชุน้อยอยู่ทางด้านซ้าย

ขงชัยราชกระบี่ชุน้อย มีลักษณะเป็นผ้าสีแดงรูปสี่เหลี่ยม มีภาพพระกระปี่คือหนุมนที่กลางผืนขง คันขงท่อนบนทำด้วยเหล็ก ยอดเรียวแหลมคร่าทอง ท่อนล่างทำด้วยไม้ชัยพฤกษ์ติดกาบโลหะจำหลัก เป็นภาพหนุมน จำนวน 4 กาบ มีหางนกยูงเป็นแพนเสียบที่แผ่นกาบ มีอีกชื่อหนึ่งว่า ขงชัยราชกระบี่ชุน้อย (ภาพผนวกที่ 24) ใช้เชิญนำกระบวนพยุหยาตราและอัญเชิญประดิษฐานในพิธีมณฑลในการพระราชพิธีต่างๆ เข้าคู่กับขงชัยพระครุฑพ่าห์น้อย โดยขงชัยราชกระบี่ชุน้อยอยู่ทางด้านซ้าย และขงชัยพระครุฑพ่าห์น้อยอยู่ทางด้านขวา

ต่อมาในรัชสมัยพระบาทสมเด็จพระมงกุฎเกล้าเจ้าอยู่หัว เมื่อพระองค์ได้บรมราชาภิเษกแล้ว มีพระภิกษุสงฆ์นำของโบราณ เป็นแผ่นสำริดรูปพระกระปี่ชุน้อย และพระครุฑพ่าห์ ซึ่งเจ้าอธิการวัดพระประโทน ขุดได้ที่พระประโทนเป็นของโบราณ ครั้งพระปฐมเจดีย์เป็นนครราชธานีมาถวาย พระยาสุนทรบุรีศรีพิไชยสงคราม (ชม) ข้าหลวงเทศาภิบาล สำเร็จราชการมณฑลนครชัยศรี เป็นผู้ขึ้นทูลเกล้าฯ ถวาย เวลาเสด็จพระราชดำเนินพระปฐมเจดีย์ ในงานเฉลิมพระราชมณเฑียร เมื่อปี พ.ศ. 2453 โปรดเกล้าฯ ให้สมเด็จพระเจ้าบรมวงศ์เธอกรมหลวงนครานุรักษ์ฯ ทรงคิดเครื่องประกอบเป็นขงกระปี่ชุน้อย พระครุฑพ่าห์น้อยขึ้น เป็นขงกระปี่ชุน้อยพื้นแดง เขียนรูปกระปี่ชุน้อยของพระครุฑพ่าห์มีพื้นเหลือง เขียนรูปครุฑสีแดงภายในขง แขนงผ้าขาวลงยันต์ และอักษรตามขงพระกระปี่ชุน้อย พระครุฑพ่าห์ของเดิม (ภาพผนวกที่ 25) ซึ่งพระครุฑสุทธธรรมสมาจารย์วัดประดู่

ได้ทำพิธีลงยันต์ และอักขระที่วัดคูมิ มณฑลกรุงเทพฯ ค้นขงเป็นไม้ชัยพฤกษ์ ยอดดอกคร่ำทอง กาบขงผูกหางนกยูงเป็นรูปแพน สอดลงในแผ่นพระกระษัตริย์ครุฑพ่าห์ของโบราณนั้นเหมือนกัน ทั้งคู่

พระยาอนุรักษรัชมณฑลเชียรจัดทำแล้วเสร็จ ทាំងงานพระราชพิธีสัมพัจฉรฉินท์ ในปี พ.ศ. 2453 โปรดเกล้าฯ ให้ตั้งราวไว้ทั้งพระแท่นมณฑล สำหรับจะได้เชิญขึ้นผูกเสาศระแท่น มณฑลเข้าพระราชพิธีต่อไป โดยที่สำหรับใหญ่ของเดิมผูกกับเสาหลัง สำหรับน้อยที่ทำใหม่ผูกกับ เสาหน้า เมื่อเสด็จพระราชพิธีสัมพัจฉรฉินท์แล้ว โปรดเกล้าฯ ให้เชิญขงกระบี่ขุช พระครุฑพ่าห์ไป ถวายสมเด็จพระยวงษิรญาณวโรรส วัดบวรนิเวศวิหาร ให้ทรงประกอบพิธี จารึกคาถาบน แผ่นสำริด ด้านหลังรูปพระกระบี่ขุช พระครุฑพ่าห์

แต่เดิมในสมัยโบราณ ขงชัยราชกระบี่ขุชและขงชัยพระครุฑพ่าห์นี้จะเชิญไปใช้นำเสด็จ พระราชดำเนินในกองทัพ เมื่อมีการสร้างขงชัยราชกระบี่ขุชและขงชัยพระครุฑพ่าห์สำหรับน้อยใน รัชสมัยพระบาทสมเด็จพระมงกุฎเกล้าเจ้าอยู่หัว ได้ทรงพระกรุณาโปรดเกล้าฯ ให้ราชองครักษ์เชิญ ขงสำหรับน้อยเหล่านี้้นำเสด็จฯ หากเป็นการเสด็จฯ โดยกระบวนราบ ให้ทหารบกเชิญขงชัยราช กระบี่ขุช ทหารเรือเชิญขงชัยพระครุฑพ่าห์ ถ้าเสด็จกระบวนม้า จึงให้ราชองครักษ์ทหารบก เชิญขงทั้งสองนาย โดยขงชัยราชกระบี่ขุชอยู่ข้างขวา ขงชัยพระครุฑพ่าห์อยู่ข้างซ้าย

ต่อมาในปี พ.ศ. 2472 สมเด็จพระเจ้าบรมวงศ์เธอ เจ้าฟ้ากรมพระยานริศรานุวัดติวงศ์ เมื่อยังดำรงพระอิสริยยศเป็นสมเด็จพระเจ้าบรมวงศ์เธอ ได้ประทานพระกระษัตริย์ครุฑพ่าห์ ขงชัยราชกระบี่ขุชควรอยู่ ข้างซ้าย ส่วนขงชัยพระครุฑพ่าห์ควรอยู่ข้างขวา โดยถือหลักประเพณีเดิมจากพระราชพิธีทวาทศมาส พระบาทสมเด็จพระปกเกล้าเจ้าอยู่หัวจึงได้มีพระบรมราชโองการฯ ให้เปลี่ยนแปลงให้ถูกต้อง เป็นราชประเพณีสืบมาจนทุกวันนี้ (ภาพผนวกที่ 26)

6. ประวัติขงพระอิสริยยศ

ขงพระอิสริยยศเป็นขงที่ใช้ประจำองค์พระมหากษัตริย์และพระบรมวงศ์ ซึ่งแบ่งตามลำดับ พระอิสริยยศ มีมาตั้งแต่สมัยพระบาทสมเด็จพระจอมเกล้าเจ้าอยู่หัว รายละเอียดดังนี้

สมัยพระบาทสมเด็จพระเจ้าเกล้าเจ้าอยู่หัว (รัชกาลที่ 4) ได้ทรงสร้างธงประจำพระองค์พระมหากษัตริย์ขึ้นเป็นครั้งแรก เรียกว่า “ธงจอมเกล้า” มีลักษณะพื้นนอกสีแดง พื้นในสีขาว กลางธงเป็นรูปพระมหาพิชัยมงกุฏ มีเครื่องสูงเจ็ดชั้นอยู่สองข้าง (ภาพผนวกที่ 27)

สมัยพระบาทสมเด็จพระจุลจอมเกล้าเจ้าอยู่หัว (รัชกาลที่ 5) ได้โปรดเกล้าฯ ให้สร้างธงดังนี้

1) ธงประจำองค์พระมหากษัตริย์ ได้ทรงเพิ่มรูปโล่หัตตราแผ่นดินลงภายใต้พระมหาพิชัยมงกุฏด้วย แล้วเรียกชื่อใหม่ว่า “ธงบรมราชวิฆนมหาสยามินทร์” ครั้นถึง พ.ศ. 2440 พระองค์ทรงพระกรุณาโปรดเกล้าฯ ให้เปลี่ยนชื่อธงบรมราชวิฆนมหาสยามินทร์เป็น “ธงมหाराช” โดยมีรูปลักษณะคงเดิม กล่าวคือ เป็นธงรูปสี่เหลี่ยมผืนผ้า พื้นนอกสีแดง พื้นในสีขาว กลางธงเป็นรูปโล่หัตตราแผ่นดิน มีจักรและตรีไชวักันอยู่บนโล่ มีพระมหาพิชัยมงกุฏสวมอยู่เบื้องบนอีกทีหนึ่ง สองข้างโล่ที่เป็นรูปเครื่องสูง 7 ชั้น ภายในโล่หัตตราแผ่นดินแบ่งเป็น 3 ช่อง ช่องบนเป็นรูปช้างไอยราพต สามเศียรบนพื้นเหลือง ช่องล่างข้างขวาเป็นรูปช้างเผือกบนพื้นชมพู ช่องล่างซ้ายเป็นรูปกริชสองอัน ไชวักันบนพื้นแดง มีแท่นรองรูปโล่หัตตราและเครื่องสูง 7 ชั้น พื้นสีเหลือง (ภาพผนวกที่ 28)

2) ธงประจำพระองค์สมเด็จพระราชินีและพระอัครมเหสี ธงนี้มีใช้ครั้งแรกเมื่อ พ.ศ. 2440 มีลักษณะคล้ายธงบรมราชวิฆนมหาสยามินทร์/ธงมหाराช พื้นนอกสีแดงกว้าง 10 ส่วน ยาว 15 ส่วน ชายตัดเป็นแฉกรูปอย่างหางนกแซงแซว ลึกเพียงส่วนที่ 4 แห่งด้านยาว พื้นในถัดมมแฉกเข้ามา ส่วนหนึ่งสีขาวกว้าง 6 ส่วน ยาว 8 ส่วน รูปเครื่องหมายที่ในพื้นสีขาวเหมือนกับธงมหाराช (ภาพผนวกที่ 29)

3) ธงเยาวราชวิฆ สำหรับราชตระกูลนั้นเหมือนอย่างธงบรมราชวิฆ พื้นแดง กลางมีโล่หัตตราแผ่นดินและจักรียกแต่่มหาพิชัยมงกุฏ เครื่องสูงแท่นเท่านั้น (ภาพผนวกที่ 30) ธงเยาวราชวิฆนั้นเฉพาะใช้ได้แต่พระบรมราชเทวี พระราชเทวี พระราชโอรส พระราชธิดาของพระเจ้าแผ่นดิน และพระบรมวงศ์กรมสมเด็จพระ กรมพระ กรมหลวง กรมขุน กรมหมื่น และพระองค์เจ้าในพระบรมมหाराชวัง เป็นต้น ซึ่งมีอิสริยยศสมควรที่จะรับสลุต่ออย่างหลวงราชตระกูลนอกนั้นถ้ามีราชการต้องได้รับพระราชทาน พระบรมราชานุญาตเป็นพิเศษก่อนจึงจะใช้ได้ธงนี้ได้ใช้ต่อมาถึง พ.ศ. 2440 โปรดฯ ให้เลิก

4) ชงเขวาราช โปรดให้สร้างเมื่อ พ.ศ. 2440 มีลักษณะพื้นสี่ขา กว้าง 5 ส่วน ยาว 6 ส่วน เครื่องหมายกลางชงเหมือนอย่างชงมหาราช เว้นแต่เครื่องสูง 2 ข้างโล่ห้เป็น 5 ชั้น (ภาพผนวกที่ 31) ใช้เป็นชงเครื่องหมายเฉพาะพระองค์ สมเด็จพระบรมโอรสาธิราชมกุฎราชกุมาร

5) ชงพระวราชยาแห่งพระเขวาราช พื้นสี่ขา มีรูปเครื่องหมายเหมือนกับชงเขวาราช แต่ตัดชายเป็นรูปอย่างหางนกแซงแซว สำหรับพระองค์วราชยาแห่งมกุฎราชกุมาร (ภาพผนวกที่ 32)

6) ชงราชวงศ์ฝ่ายหน้า พื้นสี่ขา กลางมีโล่ห้ตราแผ่นดิน เมืองบนแห่งโล่ห้มีรูปจักรีไขว้กัน และมีมหามงกุฎสวมบนจักรี กว้าง 5 ส่วน ยาว 6 ส่วน (ภาพผนวกที่ 33) พระราชวงศ์ผู้ซึ่งจะให้ชงนี้ได้เฉพาะแต่พระราชวงศ์ผู้ใหญ่ ซึ่งมีอิสริยยศสมควรที่จะรับสลุตอย่างหลวง 21 นัด ในเรือรบ มีทหารยื่นเปลวใบ และทหารบกยื่นแถวคี่ชงชัย แตรทำเพลงสรรเสริญพระบารมี ถวายคำนับเป็นเกียรติยศ พระราชวงศ์อันมีอิสริยยศต่ำกว่านั้น นับว่าเป็นพระราชวงศ์ผู้น้อย ถ้ามีราชการ ไปต้องได้รับพระราชทานพระบรมราชานุญาตเป็นพิเศษก่อนจึงจะใช้ชงนี้ได้

7) ชงราชวงศ์ฝ่ายใน พื้นสี่ขา รูปเครื่องหมายในชงเหมือนกับชงราชวงศ์ฝ่ายหน้า แต่ตัดชายเป็นแฉกรูปหางนกแซงแซว (ภาพผนวกที่ 34) โปรดฯ ให้สร้างขึ้นเมื่อ พ.ศ. 2442 สำหรับราชวงศ์ฝ่ายใน

สมัยพระบาทสมเด็จพระมงกุฎเกล้าเจ้าอยู่หัว (รัชกาลที่ 6) ได้โปรดเกล้าให้มีการสร้างชงต่างๆ ดังนี้

1) ชงประจำองค์พระมหากษัตริย์ ได้โปรดเกล้าฯ ให้เปลี่ยนลักษณะชงประจำพระองค์ใหม่ โดยกำหนดเป็น 2 ขนาด คือ ชงมหาราชใหญ่ และชงมหาราชน้อย

1.1) ชงมหาราชใหญ่ มีลักษณะเป็นรูปสี่เหลี่ยมจัตุรัส พื้นชงสี่เหลี่ยม กว้าง 1 ส่วน ยาว 1 ส่วน ตรงกลางเป็นรูปครุฑพ่าห้สีแดง (ภาพผนวกที่ 35)

1.2) ชงมหาราชน้อย มีเป็นคู่กับชงมหาราชใหญ่ ตอนต้นมีลักษณะและสัณฐานเหมือนกับชงมหาราชใหญ่ กว้างไม่เกินกว่า 60 เซนติเมตร และมีชายต่อสี่ขา แปลงเป็นรูปชงยาวเรียวปลาย รวมทั้งชงกว้างข้างต้น 1 ส่วน ข้างปลายกึ่งส่วน ยาว 14 ส่วน ชายตัดเป็นแฉกรูปหางนกแซงแซว ลึกเพียง 2 ส่วนแห่งความยาว (ภาพผนวกที่ 36)

2) ธงประจำองค์สมเด็จพระราชินี ได้โปรดเกล้าฯ ให้เปลี่ยนลักษณะธงประจำองค์สมเด็จพระราชินีให้มีลักษณะคล้ายกับธงมหाराช เพื่อเป็นเครื่องหมายสำหรับองค์สมเด็จพระราชินี แบ่งออกเป็น 2 ขนาด คือ ธงราชินีใหญ่ และธงราชินีน้อย ดังนี้

2.1) ธงราชินีใหญ่ มีลักษณะเป็นรูปสี่เหลี่ยมผืนผ้า พื้นธงสีเหลือง ตรงกลางเป็นรูปครุฑพ่าห์สีแดง ตอนปลายตัดเป็นแฉกรูปหางนกแซงแซว (ภาพผนวกที่ 37)

2.2) ธงราชินีน้อย มีลักษณะส่วนต้นพื้นสีเหลือง มีรูปครุฑพ่าห์สีแดงตรงกลาง มีชายต่อสีแดงเป็นธงรูปยาวเรียวปลาย ชายตัดเป็นแฉกอย่างหางนกแซงแซว (ภาพผนวกที่ 38)

3) ธงประจำพระองค์สมเด็จพระเยาวราช เมื่อ พ.ศ. 2454 ได้โปรดฯ ธงเยาวราช เป็นธงเยาวราชฝ่ายหน้า มี 2 ขนาด คือ ธงเยาวราชใหญ่ฝ่ายหน้า และธงเยาวราชน้อยฝ่ายหน้า ดังนี้

3.1) ธงเยาวราชใหญ่ฝ่ายหน้า พื้นนอกสีขาบกว้าง 1 ส่วน ยาว 1 ส่วน พื้นในสีเหลือง กว้างยาวถึงส่วนของพื้นนอก ที่ศูนย์กลางพื้นในมีรูปครุฑพ่าห์สีแดง (ภาพผนวกที่ 39)

3.2) ธงเยาวราชน้อยฝ่ายหน้า ตอนต้นมีลักษณะพื้นฐานเหมือนธงเยาวราชใหญ่ กว้างไม่เกินกว่า 60 เซนติเมตร มีชายต่อสีขาว แปลงเป็นรูปธงยาวเรียวปลาย รวมทั้งธงกว้างข้างต้น 1 ส่วน ข้างปลายถึงส่วน ยาว 14 ส่วน ชายตัดเป็นรูปหางนกแซงแซว ลึกเพียงส่วนที่ 2 แห่งด้านยาว สำหรับใช้แทนธงเยาวราชใหญ่ (ภาพผนวกที่ 40)

4) ธงประจำพระองค์พระวรชายาแห่งพระเยาวราช ได้โปรดเกล้าฯ ให้สร้างธงพระวรชายาแห่งพระเยาวราช เพื่อเป็นเครื่องหมายสำหรับพระองค์พระวรชายาแห่งพระเยาวราช มี 2 ขนาด คือ ธงพระวรชายาแห่งพระเยาวราชใหญ่ (ธงเยาวราชใหญ่ฝ่ายใน) และธงพระวรชายาแห่งพระเยาวราชน้อย (ธงเยาวราชน้อยฝ่ายใน) ดังนี้

4.1) ธงพระวรชายาแห่งพระเยาวราชใหญ่ เหมือนกับธงเยาวราชใหญ่ แต่ตัดชายเป็นแฉกรูปอย่างหางนกแซงแซว (ภาพผนวกที่ 41)

4.2) ธงพระวรชายาแห่งพระเยาวราชน้อย เหมือนกับธงเยาวราชน้อย ผิดกันแต่ชายเป็นสีแดง (ภาพผนวกที่ 42)

5) ชงประจำพระองค์พระราชโอรสในพระบาทสมเด็จพระเจ้าอยู่หัว แห่งพระมหากษัตริย์
 ทูกรัชกาล ได้โปรดเกล้าฯ ให้สร้างชงราชวงศ์ฝ่ายหน้า เพื่อเป็นเครื่องหมายสำหรับพระราชโอรส
 ในพระบาทสมเด็จพระเจ้าอยู่หัว ไม่ว่าจะรัชกาลใดๆ มี 2 ขนาด คือ ชงราชวงศ์ใหญ่ฝ่ายหน้า และ
 ชงราชวงศ์น้อยฝ่ายหน้า ดังนี้

5.1) ชงราชวงศ์ใหญ่ฝ่ายหน้า พื้นสีขาบ กว้าง 1 ส่วน ยาว 1 ส่วน ที่ศูนย์กลางมีวงกลม
 สีเหลือง เส้นตัดศูนย์กลางวงกลมมีขนาดเท่ากึ่งส่วนกว้างของชง ภายในวงกลมมีรูปครุฑพ่าห์สีแดง
 (ภาพผนวกที่ 43)

5.2) ชงราชวงศ์น้อยฝ่ายหน้า ตอนต้นมีลักษณะและสัณฐานเหมือนกับชงราชวงศ์ใหญ่
 ฝ่ายหน้า กว้างไม่เกิน 60 เซนติเมตร มีชายธงสีขาวแปลงเป็นรูปชงยาวเรียวปลาย รวมทั้งชงมีขนาด
 กว้างข้างต้น 1 ส่วน ข้างปลายกึ่งส่วน ยาว 14 ส่วน ชายตัดเป็นแฉกรูปหางนกแซงแซว ลึกเพียง
 ส่วนที่ 2 แห่งด้านยาว (ภาพผนวกที่ 44)

6) ชงประจำพระองค์พระราชธิดาในพระบาทสมเด็จพระเจ้าอยู่หัว แห่งพระมหากษัตริย์
 ทูกรัชกาล ได้โปรดเกล้าฯ ให้สร้างชงราชวงศ์ฝ่ายใน เพื่อเป็นเครื่องหมายสำหรับพระราชธิดาใน
 พระบาทสมเด็จพระเจ้าอยู่หัว ไม่ว่าจะรัชกาลใดๆ มี 2 ขนาด คือ ชงราชวงศ์ใหญ่ฝ่ายใน และ
 ชงราชวงศ์น้อยฝ่ายใน ดังนี้

6.1) ชงราชวงศ์ใหญ่ฝ่ายใน เป็นรูปครุฑพ่าห์สีแดงเหมือนกับชงราชวงศ์ใหญ่ฝ่ายหน้า
 ผิดกันแต่ตัดชายเป็นแฉกรูปหางนกแซงแซว (ภาพผนวกที่ 45)

6.2) ชงราชวงศ์น้อยฝ่ายใน เหมือนกับชงราชวงศ์น้อยฝ่ายหน้า ผิดกันแต่ชายธงเป็น
 สีแดง (ภาพผนวกที่ 46)

สมัยพระบาทสมเด็จพระปรมินทรมหาภูมิพลอดุลยเดช

พระบาทสมเด็จพระปรมินทรมหาภูมิพลอดุลยเดช มีพระบรมราชโองการโปรดเกล้าฯ
 ปรับปรุงกฎหมายว่าด้วยธง จึงให้ตราพระราชบัญญัติธง พ.ศ. 2522 หมวด 2 ชงพระอิสริยยศ
 ได้แบ่งประเภทของธงพระอิสริยยศ ไว้ 7 มาตรา คือ มาตรา 6 ชงสำหรับองค์พระมหากษัตริย์
 มาตรา 7 ชงสำหรับองค์สมเด็จพระราชินี มาตรา 8 ชงสำหรับองค์สมเด็จพระบรมราชชนนี มาตรา 9

ธงสำหรับองค์สมเด็จพระยุพราช มาตรา 10 ธงสำหรับองค์พระวรวงษาแห่งสมเด็จพระยุพราช มาตรา 11 ธงสำหรับองค์พระราชโอรส สมเด็จพระเจ้าพี่นางเธอ หรือสมเด็จพระเจ้าน้องยาเธอ แห่งพระมหากษัตริย์ทุกรัชกาล มาตรา 12 ธงสำหรับองค์พระราชธิดา สมเด็จพระเจ้าพี่นางเธอ หรือสมเด็จพระเจ้าน้องนางเธอ แห่งพระมหากษัตริย์ทุกรัชกาล

1) ธงสำหรับองค์พระมหากษัตริย์ ได้แก่

1.1) ธงมหाराชใหญ่ มีลักษณะเป็นรูปสี่เหลี่ยมจัตุรัส พื้นธงสีเหลืองมีรูปครุฑพ่าห์ สีแดงอยู่ตรงกลาง (ภาพผนวกที่ 47)

1.2) ธงมหाराชน้อย แบ่งตามความยาวออกเป็นสองตอน ตอนต้นมีลักษณะและ สีอย่างเดียวกับธงมหाराชใหญ่ แต่กว้างไม่เกิน 60 เซนติเมตร ตอนปลายมีลักษณะเป็นชายต่อสีขาว แปลงเป็นรูปธงยาวเรียวโดยให้ปลายสุดกว้างครึ่งหนึ่งของตอนต้น ปลายธงตัดเป็นแฉกรูปหาง นกแซงแซวลึก 3 ใน 8 ส่วน ของความยาวของผืนธง ความยาวของผืนธงเป็น 8 เท่าของความกว้าง ของตอนต้น (ภาพผนวกที่ 48)

2) ธงสำหรับองค์สมเด็จพระราชินี ได้แก่

2.1) ธงราชินีใหญ่ มีลักษณะเป็นรูปสี่เหลี่ยมผืนผ้ากว้าง 2 ส่วน ยาว 3 ส่วน พื้นธง สีเหลือง ตอนต้น 2 ใน 3 ส่วนของความยาวของผืนธงเหมือนธงมหाराชใหญ่ ตอนปลายตัดเป็น แฉกรูปหางนกแซงแซวลึก 1 ใน 3 ส่วนของความยาวของผืนธง (ภาพผนวกที่ 49)

2.2) ธงราชินีน้อย มีลักษณะและสีอย่างเดียวกับธงมหाराชน้อย เว้นแต่ชายต่อเป็น สีแดง (ภาพผนวกที่ 50)

3) ธงสำหรับองค์สมเด็จพระบรมราชชนนี ได้แก่

3.1) ธงบรมราชวงศ์ใหญ่ มีลักษณะเป็นรูปสี่เหลี่ยมผืนผ้ากว้าง 2 ส่วน ยาว 3 ส่วน พื้นธงสีเหลือง ปลายธงตัดเป็นแฉกรูปหางนกแซงแซวลึก 1 ใน 3 ส่วนของความยาวของผืนธง ที่ตรงกลางตอนต้น 2 ใน 3 ส่วนของผืนธงเป็นรูปสี่เหลี่ยมจัตุรัสสีขาว มีขนาดกว้างยาวครึ่งหนึ่ง ของความกว้างของผืนธงภายในรูปสี่เหลี่ยมจัตุรัสสีขาว มีรูปมงกุฎขัตติยราชันรีประดิษฐานบน

พานแว่นฟ้า 2 ชั้นเหนือตั้ง และมีตั้งลวดตั้งฉัตรกลีบบัว 5 ชั้นอยู่สองข้าง รูปเหล่านี้เป็นสี่เหลี่ยมไข่ม (ภาพผนวกที่ 51)

3.2) ชงบรมราชวงศ์น้อย แบ่งตามความยาวออกเป็นสองตอน ตอนต้นมีลักษณะและ ลีอย่างเดียวกับตอนต้นของชงบรมราชวงศ์ใหญ่ แต่กว้างไม่เกิน 60 เซนติเมตร ตอนปลายมีลักษณะ เป็นชายต่อสี่แดงแปลงเป็นรูปชงยาวเรียว โดยให้ปลายสุดกว้างครึ่งหนึ่งของตอนต้นปลายตรงตัด เป็นแฉกรูปหางนกแซงแซวเล็ก 3 ใน 8 ส่วนของความยาวของฝืนชง ความยาวของฝืนชงเป็น 8 เท่า ของความกว้างของตอนต้น (ภาพผนวกที่ 52)

4) ชงสำหรับองค์สมเด็จพระยุพราช ได้แก่

4.1) ชงเขวราชใหญ่ มีลักษณะเป็นรูปสี่เหลี่ยมจัตุรัส ฝืนชงมีสองสิรอบนอกสี่ขาบ รอบในสี่เหลี่ยม กว้างยาวครึ่งหนึ่งของรอบนอกมีรูปครุฑพ่าห์สีแดงอยู่ตรงกลาง (ภาพผนวกที่ 53)

4.2) ชงเขวราชน้อย แบ่งตามความยาวออกเป็นสองตอน ตอนต้นมีลักษณะและ ลีอย่างเดียวกับชงเขวราชใหญ่ แต่กว้างไม่เกิน 60 เซนติเมตร ตอนปลายมีลักษณะเป็นชายต่อสี่ขาบ แปลงเป็นรูปชงยาวเรียวโดยให้ปลายสุดกว้างครึ่งหนึ่งของตอนต้น ปลายตรงตัดเป็นแฉกรูปหางนก แซงแซวเล็ก 3 ใน 8 ส่วนของความยาวของฝืนชง ความยาวของฝืนชงเป็น 8 เท่าของความกว้างของ ตอนต้น (ภาพผนวกที่ 54)

5) ชงสำหรับองค์พระวรวงษาแห่งสมเด็จพระยุพราช ได้แก่

5.1) ชงเขวราชใหญ่ฝ่ายใน มีลักษณะเป็นรูปสี่เหลี่ยมผืนผ้ากว้าง 2 ส่วน ยาว 3 ส่วน ตอนต้น 2 ใน 3 ส่วนของความยาวของฝืนชงเหมือนชงเขวราชใหญ่ ตอนปลายเป็นสี่ขาบตัดเป็น แฉกรูปหางนกแซงแซวเล็ก 1 ใน 3 ส่วนของความยาวของฝืนชง (ภาพผนวกที่ 55)

5.2) ชงเขวราชน้อยฝ่ายใน มีลักษณะและลีอย่างเดียวกับชงเขวราชน้อย เว้นแต่ ชายต่อเป็นสี่แดง (ภาพผนวกที่ 56)

6) ชงสำหรับองค์พระราชโอรส สมเด็จพระเจ้าพี่ยาเธอหรือสมเด็จพระเจ้าน้องยาเธอ แห่งพระมหากษัตริย์ทุกรัชกาล ได้แก่

6.1) ชงราชวงศ์ใหญ่ฝ่ายหน้า มีลักษณะเป็นรูปสี่เหลี่ยมจัตุรัส พื้นชงสี่ขาบ มีดวงกลม สีเหลือง ขนาดเส้นผ่าศูนย์กลางยาวครึ่งหนึ่งของความกว้างของพื้นชงอยู่ตรงกลางของพื้นชง ภายในดวงกลมมีรูปครุฑพ่าห์สีแดง (ภาพผนวกที่ 57)

6.2) ชงราชวงศ์น้อยฝ่ายหน้า แบ่งตามความยาวออกเป็นสองตอนตอนต้นมีลักษณะ และสีอย่างเดียวกับชงราชวงศ์ใหญ่ฝ่ายหน้า แต่กว้างไม่เกิน 60 เซนติเมตร ตอนปลายมีลักษณะ เป็นชายต่อสี่ขาบแปลงเป็นรูปชงยาวเรียว โดยให้ปลายสุดกว้างครึ่งหนึ่งของตอนต้น ปลายชงตัด เป็นแฉกรูปหางนกแซงแซวลึก 3 ใน 8 ส่วนของความยาวของพื้นชง ความยาวของพื้นชงเป็น 8 เท่าของความกว้างของตอนต้น (ภาพผนวกที่ 58)

7) ชงสำหรับองค์พระราชธิดา สมเด็จพระเจ้าพี่นางเธอ หรือสมเด็จพระเจ้าน้องนางเธอ แห่งพระมหากษัตริย์ทุกรัชกาล ได้แก่

7.1) ชงราชวงศ์ใหญ่ฝ่ายใน มีลักษณะเป็นรูปสี่เหลี่ยมผืนผ้ากว้าง 2 ส่วน ยาว 3 ส่วน ตอนต้น 2 ใน 3 ส่วนของความยาวของพื้นชงเหมือนชงราชวงศ์ใหญ่ฝ่ายหน้า ตอนปลายเป็นสี่ขาบ ตัดเป็นแฉกรูปหางนกแซงแซว ลึก 1 ใน 3 ส่วนของความยาวของพื้นชง (ภาพผนวกที่ 59)

7.2) ชงราชวงศ์น้อยฝ่ายใน มีลักษณะและสีอย่างเดียวกับชงราชวงศ์น้อยฝ่ายหน้า เว้นแต่ชายต่อเป็นสีแดง (ภาพผนวกที่ 60)

7. ประวัติชงชัยเฉลิมพล

ชงชัยเฉลิมพลสร้างขึ้นครั้งแรกในรัชกาลที่ 5 ตามพระราชบัญญัติว่าด้วยแบบอย่างธงสยาม พ.ศ. 2434 (ร.ศ. 110) เป็นธงพื้นสีต่างๆ ตามแต่ทหารจะเห็นสมควร ที่มุมธงข้างบนมีแพรแดงเป็นรูปธงโตหนึ่งในหกส่วนของธงใหญ่ มีรูปช้างเผือกทรงเครื่องยืนแท่นที่พื้นชง (ภาพผนวกที่ 61) นอกจากธงช้างที่มุมมีตราสำหรับกองทหารนั้น เป็นธงสำหรับใช้เมื่อมีการรับเสด็จในเวลามีพระราชพิธีใหญ่สำหรับเกียรติยศตามที่จะโปรดเกล้าฯ ให้รับและใช้ เมื่อกองทหารจะไปปราบศัตรู

ที่ใช้ชั่งนี้ไปในกองทัพด้วย ชั่งนี้ใช้มาจนถึง พ.ศ. 2440 จึงเลิกโดยพระราชบัญญัติชั่ง รัตน โกสินทรศก 116

การยกเลิกชั่งเฉลิมพลครั้งนี้มีได้หมายความว่าเลิกใช้ชั่งเฉลิมพลโดยสิ้นเชิงเพียงแต่เลิกแบบชั่งเฉลิมพลที่ใช้ใน พ.ศ. 2434 เท่านั้น กองทหารทั้ง 3 เหล่าทัพของไทยสมัยต่อมามีชั่งเฉลิมพลประจำกองของตน มีลักษณะเหมือนธงชาติหรือธงไตรรงค์ ทำด้วยผ้าชนิดดี ตรงกลางมีตราเครื่องหมายประจำหน่วยปักด้วยดินหรือไหมสีเหลือง ยอดบนสุดของด้ามชั่งทำเป็นโลหะสีทองรูปต่างๆ เช่น รูปลายดอก รูปพระมหามงกุฏ เป็นต้น มีแถบริบบิ้นสีธงชาติห้อยชายเพิ่มความสวยงามยิ่งขึ้น ชั่งเหล่านี้ได้เข้าพิธีสำคัญทางศาสนาเรียกว่า พิธีตริ่งหมุด พ.ร.บ.ชั่งฉบับหลังสุด คือ พ.ร.บ.ชั่ง พ.ศ. 2522 ได้ระบุถึงลักษณะของชั่งเฉลิมพลไว้ดังนี้

ชั่งเฉลิมพลของทหารบก มีลักษณะอย่างเดียวกับธงชาติแต่เป็นรูปสี่เหลี่ยมจัตุรัส ขนาดกว้างด้านละ 70 เซนติเมตร ตรงกลางของพื้นชั่งมีอุณาโลมทหารบก และมีชื่อหน่วยทหาร สีแดงขลิบริมสีเหลืองเป็นแถวโค้ง โอบใต้อุณาโลมทหารบก พื้นชั่งมุมบนด้านที่ติดกับคันชั่งมีรูปพระมหามงกุฏ และเลขหมายประจำรัชกาลของพระมหากษัตริย์ที่พระราชทานเป็นตัวเลขไทย สีเหลือง ภายใต้พระมหามงกุฏมีพระปรมาภิไธยย่อสีแดงขลิบริมสีเหลืองรัศมีสีฟ้า ขอบชั่งด้านที่ติดกับคันชั่งมีเกลียวเชือกสีแดงสลัดดำ ด้านอื่นมีแถบจีบสีเหลืองกว้าง 2 เซนติเมตร (ภาพผนวกที่ 62)

หน่วยทหารมหาดเล็กรักษาพระองค์ซึ่งมีชั่งเฉลิมพลของทหารบกแล้วจะมี**ชั่งเฉลิมพลของหน่วยทหารมหาดเล็กรักษาพระองค์**เพิ่มขึ้นอีกหนึ่งชั่งก็ได้ชั่งนี้มีลักษณะอย่างเดียวกับธงชาติ แต่กว้าง 70 เซนติเมตร ยาว 105 เซนติเมตร ตรงกลางของพื้นชั่งมีรูปสี่เหลี่ยมผืนผ้าสีแดง กว้าง 35 เซนติเมตร ยาว 52.5 เซนติเมตร ภายในรูปสี่เหลี่ยมผืนผ้านี้มีรูปช้างเผือกทรงเครื่องยืนแท่นหันหน้าเข้าหาคันชั่ง พื้นชั่งมุมบนด้านที่ติดกับคันชั่งมีรูปพระมหามงกุฏและเลขหมายประจำรัชกาลของพระมหากษัตริย์ที่พระราชทานเป็นตัวเลขไทยสีเหลือง ภายใต้พระมหามงกุฏมีพระปรมาภิไธยย่อสีเหลือง และมีชื่อหน่วยทหารสีเหลืองเป็นแถวโค้ง โอบใต้พระปรมาภิไธยย่อ ขอบชั่งด้านที่ติดกับคันชั่งมีเกลียวเชือกสีแดงสลัดดำ ด้านอื่นมีแถบจีบสีเหลืองกว้าง 2 เซนติเมตร (ภาพผนวกที่ 63)

ธงชัยเฉลิมพลของหน่วยทหารในกองบัญชาการทหารสูงสุด มีลักษณะอย่างเดียวกับธงชัยเฉลิมพลของทหารบกตามวรรคหนึ่ง

ธงชัยเฉลิมพลของทหารเรือ มีลักษณะอย่างเดียวกับธงชาติ แต่ตรงกลางของผืนธงมีรูปจักรแปดแฉก แฉกของจักรเวียนไปทางซ้ายและมีสมอสอดวงจักร ภายใต้พระมหามงกุฎ รูปเหล่านี้เป็นสีเหลือง ขอบธงด้านที่ติดกับคันธง มีเกลียวเชือกสีแดง (ภาพผนวกที่ 64)

ธงชัยเฉลิมพลของทหารอากาศ มีลักษณะอย่างเดียวกับธงชาติ แต่เป็นรูปสี่เหลี่ยมจัตุรัส ขนาดกว้างด้านละ 70 เซนติเมตร ตรงกลางของผืนธงมีดวงกลมสีฟ้าขนาดเส้นผ่าศูนย์กลางยาว 2 ใน 3 ส่วนของความกว้างของผืนธง ภายในดวงกลมมีอนุโลมทหารอากาศ และมีชื่อหน่วยทหารสีแดงขลิบริมสีเหลืองเป็นแถวโค้งโอบใต้ดวงกลมสีฟ้า ผืนธงมุมด้านบนที่ติดกับคันธงมีรูปพระมหามงกุฎ และเลขหมายประจำรัชกาลของพระมหากษัตริย์ที่พระราชทานเป็นตัวเลขไทยสีเหลือง ภายใต้พระมหามงกุฎมีพระปรมาภิไธยย่อสีแดงขลิบริมสีเหลืองรัศมีสีฟ้า ขอบธงด้านที่ติดกับคันธงมีเกลียวเชือกสีแดงสลักดำ ด้านอื่นมีแถบจีบสีเหลืองกว้าง 2 เซนติเมตร (ภาพผนวกที่ 65)

8. ประวัติธงฉาน

ธงฉาน เริ่มมีใช้ครั้งแรกในสมัยพระบาทสมเด็จพระจอมเกล้าเจ้าอยู่หัว รัชกาลที่ 4 ในสมัยนั้น ธงประจำเรือหลวงและธงประจำเรือค้าขายของราษฎรใช้ธงชนิดเดียวกันคือธงพื้นแดงมีช้างเผือกอยู่ตรงกลาง หากแก่การสังเกตว่าเรือใดเป็นเรือหลวง เรือใดเป็นเรือราษฎร ดังนั้น พระบาทสมเด็จพระจอมเกล้าเจ้าอยู่หัว รัชกาลที่ 4 จึงทรงบัญญัติให้ใช้ธงพื้นสีขาว ตรงกลางรูปช้างเผือก (ตัวเปล่า) หันหน้าเข้าหาเสา ใช้ชักขึ้นที่หน้าเรือหลวงและเรียกธงนี้ว่า “ธงเกตุ” (ภาพผนวกที่ 9)

พ.ศ. 2434 ธงเกตุเปลี่ยนจากรูปช้างเผือก (ตัวเปล่า) เป็นช้างเผือกทรงเครื่องยืนแท่นบนพื้นธงสีขาวหันหน้าเข้าหาเสา (ภาพผนวกที่ 66) พ.ศ. 2440 ธงเกตุเปลี่ยนชื่อเป็นธงฉาน

พ.ศ. 2460 ธงฉานได้เปลี่ยนจากพื้นสีขาว มาเป็นธงชาติตรงกลางมีรูปสมอไขว้กับจักร และมีพระมหามงกุฎอยู่เบื้องบน รูปเหล่านั้นเป็นสีเหลือง (ภาพผนวกที่ 67)

หลังจาก พ.ศ. 2479 เป็นต้นมา ได้มีการตราพระราชบัญญัติธงขึ้นใหม่หลายครั้ง แต่สำหรับธงฉานนั้นไม่ได้มีการเปลี่ยนแปลง จนกระทั่งใน พ.ศ. 2522 ได้มีประกาศใช้พระราชบัญญัติธงฉบับใหม่ ลักษณะธงฉาน ในมาตรา 19 กล่าวว่า ธงฉาน มีลักษณะเช่นเดียวกับธงชาติ แต่ตรงกลางของผืนธง มีรูปจักรแปดแฉก แฉกของจักรเวียนไปทางซ้าย และมีสมอสอดวงจักรภายใต้พระมหามงกุฎ รูปเหล่านี้เป็นสีเหลืองธงนี้เป็นธงที่ใช้ในเรือพระที่นั่งและเรือหลวง หรือเป็นธงสำหรับหน่วยทหารเรือที่ยกพลขึ้นบก ซึ่งหน่วยทหารนั้นไม่ได้รับพระราชทานธงชัยเฉลิมพล

อวัจนภาษาในการสื่อความหมายของธงที่ใช้ในสามเหล่าทัพ

1. ความหมายของชื่อธง

ความหมายของชื่อธงตามพระราชบัญญัติธง พ.ศ. 2522 วิเคราะห์ตามหมวดได้ดังนี้

หมวด 1 ธงที่มีความหมายถึงประเทศไทยและชาติไทย ซึ่งธงในหมวดนี้มี 2 ธง คือ ธงชาติและธงราชนาวี ธงชาติเป็นเครื่องหมายถึงประเทศไทย ธงราชนาวีเป็นธงซึ่งชักขึ้นประจำเรือรบเมื่อแล่นไปตามน่านน้ำจะเป็นเครื่องหมายบอกว่าเป็นเรือของชาติไทย

หมวด 2 ธงพระอิสริยยศ หมายถึง ธงที่ใช้ประจำองค์พระมหากษัตริย์และพระบรมวงศ์ซึ่งแบ่งตามลำดับพระอิสริยยศ และแบ่งเป็นฝ่ายหน้าและฝ่ายใน มี 14 ธง ดังนี้

ธงมหาราชใหญ่ และธงมหาราชน้อย หมายถึง เป็นธงประจำพระองค์พระมหากษัตริย์

ธงราชินีใหญ่ และธงราชินีน้อย หมายถึง เป็นธงประจำพระองค์สมเด็จพระบรมราชินี

ธงบรมราชวงศ์ใหญ่ และธงบรมราชวงศ์น้อย หมายถึง เป็นธงสำหรับพระองค์สมเด็จพระบรมราชชนนี

ธงเยาวราชใหญ่ และธงเยาวราชน้อย หมายถึง เป็นธงสำหรับองค์สมเด็จพระยุพราช

ธงยาวราชใหญ่ฝ่ายใน และธงยาวราชน้อยฝ่ายใน หมายถึง เป็นธงสำหรับองค์
พระวรราชาแห่งสมเด็จพระยุพราช

ธงราชวงศ์ใหญ่ฝ่ายหน้า และธงราชวงศ์น้อยฝ่ายหน้า หมายถึง เป็นธงสำหรับองค์
พระราชโอรส สมเด็จพระเจ้าพี่ยาเธอ หรือสมเด็จพระเจ้าน้องยาเธอแห่งพระมหากษัตริย์ทุกรัชกาล

ธงราชวงศ์ใหญ่ฝ่ายใน และธงราชวงศ์น้อยฝ่ายใน หมายถึง เป็นธงสำหรับองค์พระราชธิดา
สมเด็จพระเจ้าพี่นางเธอ หรือสมเด็จพระเจ้าน้องนางเธอแห่งพระมหากษัตริย์ทุกรัชกาล

หมวด 3 ธงทหาร หมายถึง ธงที่ใช้ในราชการหน่วยทหาร แบ่งได้เป็นธงชัยเฉลิมพล
ธงราชการทหาร และธงแสดงยศ ตำแหน่ง และหน่วยทหาร

ธงชัยเฉลิมพล หมายถึง ธงประจำหน่วยทหารที่ได้รับพระราชทานจากพระบาทสมเด็จพระ
เจ้าอยู่หัว มี 3 ชนิด คือ ธงชัยเฉลิมพลของทหารบก ธงชัยเฉลิมพลของทหารเรือ และ
ธงชัยเฉลิมพลของทหารอากาศ

ธงราชการทหาร หมายถึง ธงที่ใช้ในราชการหรือประจำหน่วยทหาร มี 4 ชนิด คือ ธงฉาน
ธงประจำกองทัพบก ธงประจำกองทัพเรือ และธงประจำกองทัพอากาศ

ธงแสดงยศ หมายถึง ธงแสดงยศนายทหารตามลำดับชั้นยศ แบ่งเป็นธงแสดงยศสำหรับ
ทหารบก ธงแสดงยศสำหรับทหารเรือ และธงแสดงยศสำหรับทหารอากาศ

ธงแสดงตำแหน่ง หมายถึง ธงที่ใช้แสดงเป็นเครื่องหมายตำแหน่งข้าราชการทหาร ได้แก่
ธงผู้บัญชาการทหารสูงสุด ธงแสดงตำแหน่งทหารบก ธงแสดงตำแหน่งทหารเรือ ธงผู้บัญชาการ
ทหารอากาศ

ธงแสดงหน่วยทหาร หมายถึง ธงที่ใช้แสดงเป็นเครื่องหมายหน่วยทหาร ได้แก่ ธงแสดง
หน่วยทหารบก และธงแสดงหน่วยทหารอากาศ

2. การสื่อความหมายของธง

ธงที่มีความหมายถึงประเทศไทยและชาติไทย

ธงชาติ เป็นเครื่องหมายของความเป็นชาติ ประเทศที่มีพระมหากษัตริย์เป็นประมุขสูงสุดนั้น นอกจากธงประจำพระองค์ คือ ธงมหาราช แล้ว ยังมีธงที่สำคัญประจำแผ่นดินที่สำคัญแสดงถึงพระราชอำนาจของความเป็นพระมหากษัตริย์ ใช้สำหรับอัญเชิญแทนพระองค์ที่มีประทับอยู่ในพระราชวัง ที่สำคัญคือใช้ธงประจำแผ่นดินนี้เป็นราชวัชสำหรับพลหลวง สำหรับทหารกรมหนึ่ง กรมใดจะไปราชการสงครามแล้ว การพระราชทานธงนี้ถือเป็นเครื่องหมายแทนพระองค์พระมหากษัตริย์ที่เสด็จไปราชการสงครามด้วย ธงที่มีความหมายถึงประเทศไทยและชาติไทย ได้แก่

- 1) ธงประจำแผ่นดิน
- 2) ธงชาติ
- 3) ธงราชนาวี

- 1) ธงประจำแผ่นดิน

ธงประจำแผ่นดิน หมายถึง ธงประจำแผ่นดินพระมหากษัตริย์แต่ละรัชกาล ธงประจำแผ่นดินได้เริ่มมีขึ้นในสมัยพระบาทสมเด็จพระจอมเกล้าเจ้าอยู่หัว คือ ธงไอยราพต ต่อมาในรัชกาลพระบาทสมเด็จพระจุลจอมเกล้าเจ้าอยู่หัวทรงปรับปรุงเป็นธงจุฬาธิปไตย และพระบาทสมเด็จพระมงกุฎเกล้าเจ้าอยู่หัว ทรงเปลี่ยนเป็นธงมหาไพชยนต์วัช

เกิดขึ้นเป็นครั้งแรกในรัชกาลพระบาทสมเด็จพระจอมเกล้าเจ้าอยู่หัว เนื่องจากทรงพระกรุณาโปรดเกล้าฯ ให้สร้างธงรูปพระมหามงกุฎขึ้นเป็นธงประจำพระองค์ และชักขึ้นที่เสนาในบรมมหาราชวังเวลาเสด็จประทับอยู่ในพระนคร ภายหลังเมื่อไม่ได้เสด็จประทับอยู่ในพระนคร ต้องลดธงประจำพระองค์ลง เสาธงวางอยู่เป็นการไม่สมควร จึงโปรดเกล้าฯ ให้ทำธงไอยราพตอย่างพระราชลัญจกรไอยราพตประจำแผ่นดินขึ้น สำหรับชักขึ้นบนเสนาในพระบรมมหาราชวัง ในเวลาที่ไม่ได้เสด็จประทับอยู่ในพระนครธงไอยราพตนี้ได้ใช้ต่อมาจนถึงต้นรัชกาลที่ 5 (ภาพผนวกที่ 14)

พ.ศ. 2434 พระบาทสมเด็จพระจุลจอมเกล้าเจ้าอยู่หัว โปรดเกล้าฯ ให้เปลี่ยนแปลง ลักษณะธงไอยราพตเล็กน้อย พระราชทานนามใหม่ว่า “ธงจุฑาธิปไตย” ใช้เป็นธงประจำแผ่นดิน ดังปรากฏอยู่ในพระราชบัญญัติว่าด้วยแบบอย่างธงสยาม (ภาพผนวกที่ 15)

ธงจุฑาธิปไตยนี้ใช้สำหรับชักขึ้นในพระนครเวลาที่พระบาทสมเด็จพระเจ้าอยู่หัวมิได้ประทับอยู่ในพระบรมมหาราชวัง และใช้เป็นราชวัชสำหรับพลหลวงที่เรียกว่าทหารกรมต่างๆ ถ้าทหารกรมหนึ่งกรมใดจะไปราชการสงคราม แต่พระบาทสมเด็จพระเจ้าอยู่หัวมิได้เสด็จพระราช ดำเนินในกองทัพนั้น ต้องใช้ธงนี้เป็นที่หมายสำคัญแทนพระองค์ หรือเวลาที่ออกยื่นแถวรับเสด็จ หรือเวลาเจ้านายต่างประเทศเสด็จให้เป็นเกียรติยศ

ธงจุฑาธิปไตยนี้ใช้ต่อมาจนถึง พ.ศ. 2440 จึงเปลี่ยนไปใช้ธงไอยราพตเป็นธงแผ่นดิน ตามแบบรัชกาลที่ 4 ความใน พระราชบัญญัติธง รัตน โกสินทร์ศก 116 มาตรา 4 ข้อ 2 ใช้สำหรับ ชักขึ้นในเวลาที่พระบาทสมเด็จพระเจ้าอยู่หัวมิได้เสด็จประทับอยู่ในพระนครพระราชบัญญัติธง ซึ่งตราขึ้นหลังจากนี้ 2 ปีก็ยังคงใช้ธงไอยราพตเป็นธงแผ่นดินเช่นกัน จนกระทั่ง พ.ศ. 2453 พระบาทสมเด็จพระมงกุฎเกล้าเจ้าอยู่หัว ได้ทรงสถาปนาธงแผ่นดินขึ้นใหม่อีกอย่างหนึ่ง เรียกว่า “ธงมหาไพชยนต์วัช” (ภาพผนวกที่ 16) แต่ก็ไม่ได้เลิกธงจุฑาธิปไตย

ธงมหาไพชยนต์วัช มีลักษณะพื้นนอกสีแดง พื้นในสีดำ กลางธงมีรูปพานแว่นฟ้า สองชั้นรองรับวชิราวุธ มีฉัตร 5 ชั้นสองข้าง เหตุที่สร้างธงนี้ด้วยทรงพระราชปรารภว่า รูปครุฑ ลัมภฤทธิ์หุ้มทอง ของโบราณที่ขุดได้ ณ ตำบลโลกพระ ในดงศรีมหาโพธิ์ จังหวัดปราจีนบุรี ซึ่งพระเจ้าบรมวงศ์เธอ กรมขุนมรุพงษ์ศิริพัฒน์ สมุหเทศาภิบาลมณฑลปราจีน นำขึ้นทูลเกล้าฯ ถวาย เมื่อเสด็จพระราชดำเนินถึงเมืองปราจีน ในวันที่ 1 ธันวาคม พ.ศ. 2455 นั้น เป็นโบราณวัตถุที่ สันนิษฐานว่าจะเป็นยอดธงสำหรับนำทัพของพระราชชาติในสมัยโบราณ การที่มีผู้นำมาทูลเกล้าฯ ถวายก็นับว่าเป็นสิ่งประกอบสวัสดิด้วยมงคล และธงจุฑาธิปไตยอันเป็นธงสำคัญสำหรับประจำ กองทัพบกนั้น ในรัชกาลพระบาทสมเด็จพระจุลจอมเกล้าเจ้าอยู่หัว ได้โปรดฯ ให้สร้างขึ้นบรรจุเส้น พระเจ้า (ผม) แล้วพระราชทานไว้เพื่อประจำกองทัพบกสืบมา เป็นประเพณีอันดีงามควรที่จะปฏิบัติ ตามพระบรมชนกนาถ จึงโปรดเกล้าฯ ให้ซ่อมแซมรูปครุฑโบราณนั้นให้งดงามเพื่อติดบนยอดคันธง และโปรดฯ ให้ปักธงเป็นธงลายเหมือนพระราชลัญจกรประจำพระองค์ บนพื้นดำทับบนพื้นแดงอีก ทีหนึ่ง พระราชทานนามว่า “ธงมหาไพชยนต์วัช” ตามนามแห่งธงท้าวอมรินทร์ราช ซึ่งได้ใช้นามเทพเสนาไปปราบอสูรเหล่าร้ายพ่ายแพ้แก่พระบารมี ใช้เป็นธงประจำกองทัพบกเพิ่มขึ้นอีก ธงหนึ่ง อย่างธงจุฑาธิปไตยของพระบาทสมเด็จพระจุลจอมเกล้าเจ้าอยู่หัว

ธงประจำแผ่นดินของไทยมีเพียง 3 รัชกาลดังกล่าวมาแล้ว หลังจากรัชกาลพระบาทสมเด็จพระมงกุฎเกล้าเจ้าอยู่หัวแล้ว ยังไม่ปรากฏว่ามีธงประจำแผ่นดินอีก

2) ธงชาติ

ธงชาติเป็นเครื่องหมายที่แสดงให้รู้ถึงความเป็นชาติของชนชาติใดชนชาติหนึ่ง ที่ใช้เป็นสัญลักษณ์แสดงให้เห็นถึงความมีอิสรภาพ เกียรติ อำนาจ ความเจริญทางวัฒนธรรม ฯลฯ ของแต่ละชนชาติ

ตามหลักฐานต่างๆ ที่ปรากฏมาตั้งแต่สมัยโบราณนั้น ไทยเรายังไม่มีธงชาติเป็นของตนเองโดยเฉพาะ เมื่อเวลาจัดกองทัพไปทำสงคราม จะใช้ธงสีต่างๆ ประจำทัพเป็นเครื่องหมายทัพละสี ต่อมาเมื่อมีการเดินเรือค้าขายกับต่างประเทศทางตะวันตกในสมัยอยุธยา ได้ใช้ธงสีแดงติดเครื่องหมายว่าเป็นเรือสินค้าของไทย

จดหมายเหตุของชาวต่างประเทศกล่าวว่า “ในรัชกาลสมเด็จพระนารายณ์มหาราช มีเรือฝรั่งเศสแล่นเข้ามาสู่ปากน้ำเจ้าพระยา เมื่อถึงป้อมของไทย ไทยชักธงชาติฮอลันดาขึ้นรับเรือฝรั่งเศส เพราะไม่มีธงชาติเป็นของตนเอง แต่เรือฝรั่งเศสไม่ยอมสลุด (ยิงปืนสลุด) รับธงฮอลันดา เพราะเคยเป็นคู่รักกันมาก่อน และถือว่าไม่ใช่ธงชาติไทย ฝ่ายไทยจึงแก้ไขโดย ออกพระศักดิ์สงคราม (ชาวเตอร์ก) ได้นำธงแดงชักขึ้นแทนธงชาติรับความเคารพเรือฝรั่งเศสที่แล่นผ่านป้อมวิชัยประสิทธิ์ (ป้อมวิชัยเขนทร์ ปากคลองบางหลวง) เรือฝรั่งเศสจึงยอมสลุดค้ำับ ตั้งแต่นั้นมาธงสีแดงจึงกลายเป็นธงชาติของไทยเรื่อยมา” แต่การใช้ธงชาติตามสถานที่ราชการของไทยไม่เคยมีปรากฏจนมีแต่ใช้ในเรือ ซึ่งก็ไม่ใช่เป็นที่แน่นอนว่ามีมาแต่สมัยใด

สมเด็จพระเจ้าบรมวงศ์เธอ กรมพระยาดำรงราชานุภาพ ได้ทรงตรวจพบในหนังสือจดหมายเหตุราชทูตไทยไปลังกาทวีป เมื่อครั้งพระอุบาลีออกไปให้อุปสมบทแก่ชาวสิงหลในรัชสมัยสมเด็จพระเจ้าบรมโกศว่า มีการใช้ธงสีแดงสีเดียว จึงทรงสรุปว่าคงจะใช้ธงสีแดงเป็นธงชาติไทยมาแต่โบราณ (ยุพร แสงทักษิณ, 2530: 13)

ครั้นถึงสมัยกรุงธนบุรีและกรุงรัตนโกสินทร์ ก็ยังคงใช้ธงสีแดงเกลี้ยงชักเป็นเครื่องหมายประจำเรือค้าขายกับต่างประเทศอยู่ ธงแดงนี้ใช้ชักขึ้นทั้งในเรือหลวงและเรือราษฎร ต่อมาพระบาทสมเด็จพระพุทธยอดฟ้าจุฬาโลก ทรงมีพระราชดำริว่าเรือหลวงกับเรือราษฎรควรมีเครื่องหมายให้

เห็นแตกต่างกัน จึงมีพระบรมราชโองการให้ทำรูป “จักร” สีขาวติดไว้กลางธงสีแดง (ภาพผนวกที่ 6) เป็นเครื่องหมายใช้เฉพาะเรือหลวง ส่วนเรือค้าขายของราษฎรทั่วไปนั้น ยังคงใช้สีแดงเกลี้ยงอยู่

สมัยพระบาทสมเด็จพระพุทธเลิศหล้านภาลัย พ.ศ. 2360-2366 ทรงพระกรุณาโปรดเกล้าฯ ให้ทำรูปช้างสีขาวอยู่ในวงจักรสีขาวติดไว้กลางธงแดงอันมีความหมายว่า “พระเจ้าแผ่นดินผู้มีช้างเผือก” แต่ธงช้างอยู่ในวงจักรนี้ใช้เฉพาะเรือหลวง (ภาพผนวกที่ 7) ส่วนเรือพ่อค้าไทยทั่วไป ก็ยังคงใช้ธงแดงอยู่ตามเดิม

ต่อมาในรัชกาลพระบาทสมเด็จพระจอมเกล้าเจ้าอยู่หัว มีพระราชดำริว่าธงสีแดง ซึ่งเรือสินค้าของไทยใช้อยู่ในซีกประเทศอื่น ยกแก่การสังเกตไม่สมควรใช้อีกต่อไป ควรจะใช้ธงอย่างเรือหลวงเป็นธงชาติ แต่โปรดเกล้าฯ ให้เอารูปวงจักรสีขาวออกเสีย เพราะเป็นเครื่องหมายเฉพาะของพระเจ้าแผ่นดินเท่านั้น โดยให้คงไว้แต่รูปช้างเผือกอยู่กลางธงแดงทว่าปรับขนาดช้างเผือกให้ใหญ่ขึ้น (ภาพผนวกที่ 8) ให้ใช้ได้ทั่วไปทั้งเรือหลวงและเรือเอกชน แต่เรือหลวงนั้นทรงกำหนดให้ใช้ธงช้างเผือกเปล่าพื้นสีน้ำเงินชักขึ้นที่หัวเรือ เพื่อเป็นเครื่องหมายสำหรับแยกแยะว่าเป็นเรือหลวงด้วย ธงนี้มีชื่อว่า “ธงเกตุ” (ต่อมาได้วิวัฒนาการมาเป็นธงฉานของกองทัพเรือไทยในปัจจุบัน) (ภาพผนวกที่ 9)

ครั้นถึงรัชสมัยพระบาทสมเด็จพระจุลจอมเกล้าเจ้าอยู่หัว ได้ออกพระราชบัญญัติว่าด้วยแบบอย่างธงอีกหลายครั้ง คือ พระราชบัญญัติว่าด้วยแบบอย่างธงสยามรัตนโกสินทร์ศก 110 พระราชบัญญัติธงรัตนโกสินทร์ศก 116 และพระราชบัญญัติธงรัตนโกสินทร์ศก 118 โดยทุกฉบับได้ยืนยันถึงลักษณะธงชาติช้างว่า เป็นธงพื้นแดงตรงกลางเป็นรูปช้างเผือกไม่ทรงเครื่องหันหน้าเข้าหาเสาทั้งสี่ (ภาพผนวกที่ 10)

สมัยพระบาทสมเด็จพระมงกุฎเกล้าเจ้าอยู่หัว ทรงพระราชดำริว่า เมื่อมองธงชาติซึ่งใช้อยู่ในขณะนั้นแต่ไกล จะมีลักษณะไม่ต่างจากธงราชการเท่าไร และรูปช้างที่อยู่กลางธงก็ไม่งดงาม จึงโปรดเกล้าฯ ให้ออกประกาศเพิ่มเติมและแก้ไขพระราชบัญญัติธง รัตนโกสินทร์ศก 129 โดยแก้ไขลักษณะธงชาติเป็นดังนี้ “ให้แก้ธงชาติเป็นพื้นสีแดง กลางเป็นรูปช้างเผือกทรงเครื่อง ยืนแทนหน้าหันเข้าเสา สำหรับเป็นธงราชการ” ประกาศมา ณ วันที่ 21 พฤศจิกายน พระพุทธศักราช 2459 ซึ่งถือเป็นธงช้างรูปสุดท้ายของธงในสมัยรัตนโกสินทร์ (ภาพผนวกที่ 11)

และช่วงท้ายปี พ.ศ. 2459 ก็ได้มีการยกเลิกการใช้ธงชาติแบบช้างเผือกทรงเครื่องยืนแท่น หน้าหันเข้าเส้า เนื่องจากพระบาทสมเด็จพระมงกุฎเกล้าเจ้าอยู่หัวมีพระราชดำริเปลี่ยนธงช้างเป็นธง แแถบสี เพราะทรงเห็นความลำบากของราษฎรที่ต้องสั่งซื้อธงผ้าพิมพ์รูปช้างมาจากต่างประเทศและ บางครั้งเมื่อเกิดความสะเพร่าติดธงผิด รูปช้างกลับเอาขาชี้ขึ้นเป็นที่น่าละอาย ซึ่งหากเปลี่ยนเป็นธง แถบสีราษฎรก็สามารถทำธงใช้ได้เอง และจะช่วยขจัดปัญหาการติดผิดพลาด พระองค์ได้ทรง พยายามเลือกสีที่มีความหมายในทางความสามัคคีและมีความสง่างาม โดยก่อนออกพระราชบัญญัติ ฉบับใหม่ ได้ทรงทดลองใช้ธงชาติไทยแบบริ้วขาวแดง 5 แถบติดอยู่ที่สนามเสือป่าในช่วงระยะหนึ่ง (ภาพผนวกที่ 12)

แต่เนื่องจากธงแดง 5 ริ้วเมื่อดูแล้วไม่สง่างาม จึงมีการปรับเปลี่ยนแถบตรงกลางซึ่งเป็น สีแดงให้เป็นสีน้ำเงินเข้ม พระบาทสมเด็จพระมงกุฎเกล้าเจ้าอยู่หัว จึงทรงพระกรุณาโปรดเกล้าฯ ให้ ตราพระราชบัญญัติธงขึ้นเรียกว่า พระราชบัญญัติธง พระพุทธศักราช 2460 ออกประกาศเมื่อวันที่ 28 กันยายน พ.ศ. 2460 มีผลบังคับใช้ภายหลังวันออกประกาศในหนังสือราชกิจจานุเบกษาแล้ว 30 วัน (ภาพผนวกที่ 13)

ซึ่งต่อมาธงไทยแบบล่าสุดนี้ถูกเรียกว่า “ธงไตรรงค์” ความหมายของสีธงไตรรงค์ คือ สีแดง หมายถึง ชาติและความสามัคคีของคนในชาติ และสีขาว หมายถึง ศาสนา ซึ่งเป็นเครื่องอบรม สั่งสอนจิตใจให้บริสุทธิ์ และสีน้ำเงิน หมายถึง พระมหากษัตริย์ผู้เป็นประมุขของประเทศ ธงผืนนี้ ได้รอดโหมต่อสายตาชาวโลกครั้งแรกในสงครามโลก ครั้งที่ 1 ซึ่งกองทหารอาสาของไทยได้เชิญ ไปเป็นธงชัยเฉลิมพลประจำหน่วย หลังจากนั้นประเทศไทยก็ได้ใช้ธงไตรรงค์จวบจนกระทั่งถึง ปัจจุบันนี้

ธงชาติเป็นธงที่ใช้เป็นสัญลักษณ์ของรัฐชาติต่างๆ ซึ่งบรรจุความหมายของความเป็น ชาติ หรืออุดมการณ์ของรัฐ หรือสิ่งที่เป็นของดีประจำชาติไว้ภายในธงนี้เป็นธงที่ใช้กันแพร่หลาย ที่สุดในทุกๆ ประเทศ เพราะประชาชนในรัฐชาติสามารถจัดหามาไว้เองได้ทั่วไปหากต้องการ แสดงความเป็นชาติของตัวเอง สามารถใช้ชักขึ้นในดินแดนของตนเองได้ โดยนิยมชักขึ้นทั้งใน สถานที่ของเอกชนและสถานที่สาธารณะ เช่น โรงเรียน ศาลาว่าการเมือง ในบางประเทศธงชาติ จะชักอยู่บนอาคารทางทหารได้ในวันที่กำหนดให้ชักธงบางวันเท่านั้น

ธงชาติของทุกประเทศล้วนได้รับการรับรองจากรัฐของตนทั้งสิ้น ไม่ว่าจะรับรองด้วยกฎหมายเกี่ยวกับธงโดยเฉพาะหรือรัฐธรรมนูญก็ตาม แน่แน่นอนว่าหากมีการเปลี่ยนแปลงลักษณะของชาติก็ต้องออกกฎหมายรับรองลักษณะของชาติฉบับใหม่ด้วย

อนึ่ง ธงชาติไทยหรือธงไตรรงค์นี้เป็นพื้นฐานสำคัญในการออกแบบธงอื่นๆ ที่สื่อความหมายถึงชาติและได้รับการรับรองไว้ในกฎหมายเกี่ยวกับธงด้วย เช่น ธงชัยเฉลิมพล ธงราชนาวิกิจ ธงฉาน เป็นต้น

3) ธงราชนาวิกิจ

กรมกำลังพลทหารเรือ (2549: 1) ได้กล่าวไว้ว่า “ธงสำหรับทหารเรือ ที่กำหนดไว้ในพระราชบัญญัติธง พ.ศ. 2522 มีทั้งธงที่มีความหมายถึงประเทศไทยและชาติไทย และธงทหารแล้ว นั้น ธงที่มีความหมายถึงประเทศไทยและชาติไทยนอกจากธงชาติแล้ว คือ ธงราชนาวิกิจ”

พิพิธภัณฑสถานทหารเรือ (2549: 1-4) ได้กล่าวถึงวิวัฒนาการของธงราชนาวิกิจไว้ ดังนี้ ประเทศไทยเรามีธงราชนาวิกิจมาตั้งแต่โบราณกาล ธงราชนาวิกิจแรกที่มีขึ้นในประเทศไทยนั้น คือ ธงสีแดง (ภาพผนวกที่ 4) และใช้เป็นเครื่องหมายของธงราชนาวิกิจตลอดมาจนกระทั่งถึงสมัยกรุงรัตนโกสินทร์

พ.ศ. 2325 พระบาทสมเด็จพระพุทธยอดฟ้าจุฬาโลกมหาราช รัชกาลที่ 1 มีพระราชดำริว่า บรรดาเรือหลวงกับเรือราษฎร์ควรมีเครื่องหมายสำคัญให้เห็นแตกต่างกัน เพื่อจะได้สังเกตเห็นว่า ลำไหนเป็นเรือหลวง ลำไหนเป็นเรือราษฎร์ จึงมีพระบรมราชโองการโปรดเกล้าฯ สั่งให้เรือหลวงทั้งปวงทำรูปจักรสีขาวไว้ตรงกลางพื้นสีแดงเป็นธงราชนาวิกิจ ซึ่งใช้เป็นธงประจำเรือหลวง ส่วนเรือราษฎร์นั้นยังคงใช้ธงพื้นสีแดง (ภาพผนวกที่ 6)

พ.ศ. 2360 พระบาทสมเด็จพระพุทธเลิศหล้านภาลัย รัชกาลที่ 2 พระองค์ ทรงได้ช้างเผือกมาสู่พระราชอาณาจักรถึง 3 เชือก นับว่าเป็นพระเกียรติยศอย่างยิ่งของพระมหากษัตริย์ จึงพระกรุณาโปรดเกล้าฯ ให้ทำรูปช้างสีขาว (ไม่ทรงเครื่อง) อยู่ในวงจักรสีขาวติดไว้ที่กลางธงแดง หมายความว่า พระเจ้าแผ่นดินอันมีช้างเผือก เป็นธงราชนาวิกิจ ใช้เฉพาะเรือหลวงเท่านั้น (ภาพผนวกที่ 7)

พ.ศ. 2398 พระบาทสมเด็จพระจอมเกล้าเจ้าอยู่หัว รัชกาลที่ 4 ทรงมีพระราชดำริให้เรือค้าขายของเอกชน ใช้ธงเหมือนอย่างเรือหลวง โดยทรงพระกรุณาโปรดเกล้าฯ ให้เอารูปจักรออก (เพราะรูปจักรเป็นของสูง เป็นเครื่องหมายสำหรับพระเจ้าแผ่นดิน) คงเหลือแต่รูปช้างสีขาวอยู่บนพื้นธงสีแดง ให้ใช้ได้ทั่วไปทั้งเรือหลวงและเรือราษฎร์ (ภาพผนวกที่ 8) แต่เรือหลวงนั้นทรงกำหนดให้ใช้ธงช้างเผือกเปล้าพื้นสีน้ำเงินชักขึ้นที่หัวเรือ เพื่อเป็นเครื่องหมายสำหรับแยกแยะว่าเป็นเรือหลวงด้วย ธงนี้มีชื่อว่า “ธงเกตุ” (ต่อมาได้วิวัฒนาการมาเป็นธงฉานของกองทัพเรือไทยในปัจจุบัน) (ภาพผนวกที่ 9)

พ.ศ. 2434 พระบาทสมเด็จพระจุลจอมเกล้าเจ้าอยู่หัว รัชกาลที่ 5 ทรงมีพระกรุณาโปรดเกล้าฯ ให้ตราพระราชบัญญัติว่าด้วยแบบอย่างธงสยาม ร.ศ. 110 (พ.ศ. 2434) ขึ้นเป็นพระราชบัญญัติธงฉบับแรก (ได้ทำการเปลี่ยนแปลงแก้ไขรายละเอียดเกี่ยวกับลักษณะธงจากเดิมไปบ้าง) ได้เรียกชื่อธงราชธานีใหม่ว่า “ธงช้างเผือกทรงเครื่องยืนแท่น” ลักษณะของธงเป็นรูปสี่เหลี่ยมผืนผ้าสีแดง ตรงกลางธง มีรูปช้างเผือกทรงเครื่องยืนแท่นหันหน้าเข้าหาเสา และตรงมุมธงเบื้องบนด้านซ้าย มีจักรสีขาว 1 จักร ธงนี้สำหรับใช้ชักที่ท้ายเรือพระที่นั่งและเรือรบหลวง (ภาพผนวกที่ 68)

พ.ศ. 2440 พระบาทสมเด็จพระจุลจอมเกล้าเจ้าอยู่หัว รัชกาลที่ 5 ทรงมีพระราชดำรัสให้เปลี่ยนแปลงแก้ไขพระราชบัญญัติธงฉบับแรกใหม่ และเรียกพระราชบัญญัติธงฉบับนี้ว่า “พระราชบัญญัติธง รัตน โกสินทร์ศก 116” และเปลี่ยนชื่อธงจากชื่อธงช้างเผือกทรงเครื่องยืนแท่น เป็นธงเรือหลวง ลักษณะของธงยังเหมือนเดิม แต่ไม่มีจักรสีขาวที่มุมธงราชธานี (ภาพผนวกที่ 69)

พ.ศ. 2453 ได้เปลี่ยนแปลงธงราชธานีไปจากเดิม คือ เปลี่ยนชื่อจากธงเรือหลวงเป็น **ธงทหารเรือ** และเปลี่ยนลักษณะรูปร่างจากพื้นแดงตรงกลางมีรูปช้างเผือกทรงเครื่องยืนแท่น เพิ่มเครื่องหมายสมอไขว้กับจักรภายใต้มหาพิชัยมงกุฎสีเหลือง ที่มุมธงข้างหน้าข้างสำหรับใช้ชักที่ท้ายเรือ และสถานที่ราชการต่างๆ เพื่อเป็นเครื่องแสดงว่าเรือและสถานที่นั้นๆ ขึ้นอยู่กับกระทรวงทหารเรือ (ภาพผนวกที่ 70)

พ.ศ. 2460 ได้มีการเปลี่ยนแปลงธงราชธานีใหม่ คือ เปลี่ยนจาก “ธงทหารเรือ” เป็น “**ธงราชธานี**” มีลักษณะเหมือนธงไตรรงค์ แต่ตรงกลางมีวงกลมสีแดง ภายในวงกลมมีรูปช้างเผือกทรงเครื่องยืนแท่นหันหน้าเข้าหาเสา (ภาพผนวกที่ 71) นับตั้งแต่ พ.ศ. 2460 เป็นต้นมา ได้มีการแก้ไข

พระราชบัญญัติธงอีกหลายครั้งด้วยกัน แต่ธงราชนาวีก็มิได้มีการเปลี่ยนแปลง ยังคงใช้อย่างเดิมนั่นเอง

ธงในองค์พระมหากษัตริย์และธงพระอิสริยยศ

1) ธงในองค์พระมหากษัตริย์

ธงชัยราชกระบี่ยุทธและธงชัยพระครุฑพ่าห์ เป็นธงที่ใช้ในพระมหากษัตริย์ พระบาทสมเด็จพระพุทธยอดฟ้าจุฬาโลกมหาราช ได้ทรงสถาปนาธงชัยพระกระบี่ยุทธ พระครุฑพ่าห์ ขึ้น 2 ชุด มีลักษณะเป็นธงสามชายขนาดเล็ก 1 คู่และขนาดใหญ่ 1 คู่ ที่คันธงของธงชัยทั้งสองคู่นี้ มีโลหะปิดทองรูปกระบี่และครุฑขนาดเป็นเครื่องประกอบอยู่เช่นเดียวกัน จึงเรียกว่าธงชัยพระกระบี่ยุทธ พระครุฑพ่าห์ใหญ่ และธงชัยพระกระบี่ยุทธ พระครุฑพ่าห์น้อย สมัยโบราณใช้ธงคู่นี้สำหรับแห่หน้าเสด็จในกองทัพ ถือว่าเป็นธงชัยสำคัญประจำพระองค์พระมหากษัตริย์ ผู้เป็นจอมทัพ

เมื่อพระบาทสมเด็จพระพุทธยอดฟ้าฯ ขึ้นครองราชย์ พระองค์ได้โปรดเกล้าฯ ให้สร้างขึ้นไว้สำหรับหนึ่ง เป็นธงชัยประจำพระองค์ตามประเพณี สำหรับแห่หน้ากระบวนพยุหยาตราหน้าพระที่นั่งราชยาน และใช้ผูกในมณฑล พระราชพิธีบรมราชาภิเษก และพระราชพิธีสำคัญต่างๆ ธงชัยประจำพระองค์ที่สร้างในรัชสมัยพระบาทสมเด็จพระพุทธยอดฟ้าฯ เรียกว่า ธงชัยพระครุฑพ่าห์ ธงชัยกระบี่ยุทธสำหรับใหญ่

ต่อมาในรัชสมัยพระบาทสมเด็จพระมงกุฎเกล้าเจ้าอยู่หัว เมื่อพระองค์ได้บรมราชาภิเษกแล้ว มีพระภิกษุสงฆ์นำของโบราณ เป็นแผ่นสำริดรูปพระกระบี่ยุทธ และพระครุฑพ่าห์ ซึ่งเจ้าอธิการวัดพระประโทน ชุดได้ที่พระประโทนเป็นของโบราณ ครั้งพระปฐมเจดีย์เป็นนครราชธานีมาถวาย พระยาสุนทรบุรีศรีพิไชยสงคราม (ชม) ข้าหลวงเทศาภิบาล สำเร็จราชการมณฑลนครชัยศรี เป็นผู้ขึ้นทูลเกล้าฯ ถวาย เวลาเสด็จพระราชดำเนินพระปฐมเจดีย์ ในงานเฉลิมพระราชมณเฑียร เมื่อปี พ.ศ. 2453 โปรดเกล้าฯ ให้สมเด็จพระเจ้าบรมวงศ์เธอกรมหลวงนครานุวัตติวงศ์ ทรงคิดเครื่องประกอบเป็นธงกระบี่ยุทธ พระครุฑพ่าห์น้อยขึ้น เป็นธงกระบี่ยุทธพื้นแดง เขียนรูปกระบี่ขาว ธงพระครุฑพ่าห์มีพื้นเหลือง เขียนรูปครุฑสีแสดภายในธง แนบผ้าขาวลงยันต์ และอักษรตามธงพระกระบี่ยุทธ พระครุฑพ่าห์ของเดิม ซึ่งพระครูสุทธธรรมสมาจารย์วัดประดู่ ได้ทำพิธีลงยันต์ และอักษรที่วัดคูมิ มณฑลกรุงเทพฯ คันธงเป็นไม้ชัยพฤกษ์ ยอดหอกคร่ำทอง กาบธงผูกหางนกยูง เป็นรูปแพน สอดลงในแผ่นพระกระบี่ครุฑพ่าห์ของโบราณนั้นเหมือนกันทั้งคู่

พระยาอนุรักษรัชมณฑลเทศาภิบาลแล้วเสร็จ ทนงานพระราชพิธีสัมพัจฉรฉินท์ ในปี พ.ศ. 2453 โปรดเกล้าฯ ให้ตั้งราวไว้ทั้งพระแท่นมณฑล สำหรับจะได้เชิญขึ้นผูกเสาศระแท่นมณฑล เข้าพระราชพิธีต่อไป โดยที่สำหรับใหญ่ของเดิมผูกกับเสาหลัง สำหรับน้อยที่ทำใหม่ผูกกับเสาน้ำ เมื่อเสด็จพระราชพิธีสัมพัจฉรฉินท์แล้ว โปรดเกล้าฯ ให้เชิญธงกระบี่ชูช พระครุฑพ่าห์ไปถวาย สมเด็จพระยาบรมมหาพิชัยญาติ วัดบวรนิเวศวิหาร ให้ทรงประกอบพิธีจารึกคาถาบนแผ่น สำริด ด้านหลังรูปพระกระบี่ชูช พระครุฑพ่าห์

พระบาทสมเด็จพระมงกุฎเกล้าเจ้าอยู่หัว ได้โปรดเกล้าฯ ให้ราชองครักษ์ เชิญธง พระกระบี่ชูช พระครุฑพ่าห์น้อยนำเสด็จฯ ทหารบกเชิญธงพระกระบี่ชูช ทหารเรือเชิญธงพระครุฑพ่าห์ ในการเสด็จฯ กระบวนราบ ถ้าเสด็จกระบวนรถม้า จึงให้ราชองครักษ์ทหารบกเชิญทั้งสองนาย ต่อมาในปี พ.ศ. 2472 ในรัชสมัยพระบาทสมเด็จพระปกเกล้าเจ้าอยู่หัว กระทรวงวัง ได้กราบบังคมทูล เรียนพระราชปฏิบัติระเบียบการเชิญธง โดยอ้างว่าพระบาทสมเด็จพระเจ้าบรมวงศ์เธอเจ้าฟ้ากรม พระนครานุรักษ์ดิศพลักษิณ ประทานพระกระแสว่า ธงพระกระบี่ชูชควรอยู่ซ้าย ธงพระครุฑพ่าห์ควรอยู่ขวา โดยถือหลักประเพณีเดิมซึ่งปรากฏอยู่ในตอนหนึ่งของโคลงพระราชพิธีทวาทศมาส จึงได้มีพระบรม ราชโองการฯ ว่า เมื่อได้ความแน่ชัดถึงประเพณีเดิมแล้วก็ให้เปลี่ยนเสียให้ถูก กระทรวงวังจึงถือเป็น หลักปฏิบัติสืบมา และเรียกว่า “ธงชัยราชกระบี่ชูช” และ “ธงชัยพระครุฑพ่าห์”

2) ธงพระอิสริยยศ

ตาม พ.ร.บ.ธง ร.ศ. 110 (พ.ศ. 2434) ในรัชสมัยพระบาทสมเด็จพระจุลจอมเกล้า เจ้าอยู่หัวโปรดเกล้าฯ ให้ตั้งพระราชบัญญัติแบบอย่างธงขึ้นใหม่ สำหรับใช้ในราชการ และแก้ไข เปลี่ยนแปลงเพิ่มเติม ต่อมาจนถึงรัชกาลที่ 6 เกี่ยวกับธงพระอิสริยยศ คือ

- ธงบรมราชวัชมหาสยามินทร สำหรับประจำพระองค์พระเจ้าแผ่นดิน สำหรับใช้ในเรือพระที่นั่ง และชักขึ้นบนเสาในพระบรมมหาราชวัง(ภาพผนวกที่ 28) พ.ศ. 2440 โปรดฯ ให้เปลี่ยนนามเรียกว่า “ธงมหาราช” ได้ใช้ต่อมาจนถึงรัชกาลที่ 6 เมื่อ พ.ศ. 2454 พระบาทสมเด็จพระมงกุฎเกล้าเจ้าอยู่หัวโปรดเกล้าฯ ให้สร้างธงมหาราชใหญ่ (ภาพผนวกที่ 35) สำหรับใช้ประจำพระองค์ เมื่อนายทหารคลี่เชิญไปในกระบวนใด เป็นที่หมายว่าพระบาทสมเด็จพระเจ้าอยู่หัวเสด็จ โดยกระบวนนั้น หรือชักขึ้นในที่แห่งใด ก็เป็นที่หมายว่าพระบาทสมเด็จพระเจ้าอยู่หัวประทับอยู่

ณ ที่นั้น ถ้าประทับอยู่ในเรือพระที่นั่งหรือเรือลำใดลำหนึ่ง ให้ชักธงมหาราชใหญ่ขึ้นไว้ที่ยอดเสา เป็นเครื่องหมาย ในคราวเดียวกันนี้ได้ทรงสร้างธงประจำพระองค์ขึ้นอีก เรียกว่า ธงมหาราชน้อย (ภาพผนวกที่ 36) เป็นคู่กับธงมหาราชใหญ่ สำหรับชักขึ้นที่เสาใหญ่ในเรือพระที่นั่งหรือเรือลำหนึ่งลำใด แต่ถ้าวเวลาใดโปรดเกล้าฯ ให้ชักธงมหาราชน้อยแทนธงมหาราชใหญ่แล้ว ห้ามมิให้เจ้าหน้าที่ยังสลุตถวายคำนับ

- ธงราชินี ในสมัยพระบาทสมเด็จพระจุลจอมเกล้าเจ้าอยู่หัว (รัชกาลที่ 5) มีลักษณะเหมือนธงบรมราชวัชรมหาสยามมินทร์ (ภาพผนวกที่ 29) ซึ่งเป็นเครื่องหมายในองค์สมเด็จพระราชินีแฉะพระอัครมเหสี สำหรับชักขึ้นบนเสาธงใหญ่ในเรือพระที่นั่ง ซึ่งสมเด็จพระอัครมเหสีได้เสด็จฯ โดยพระราชอิสริยยศเป็นที่หมายให้ปรากฏว่าได้เสด็จอยู่ในเรือลำนั้น ต่อมาในสมัยพระบาทสมเด็จพระมงกุฎเกล้าเจ้าอยู่หัว (รัชกาลที่ 6) ได้โปรดเกล้าฯ ให้เปลี่ยนไปคล้ายกับธงมหาราช เรียกว่า ธงราชินีใหญ่ (ภาพผนวกที่ 37) และธงราชินีน้อย (ภาพผนวกที่ 38) สำหรับองค์สมเด็จพระราชินีมี ในขณะที่โปรดเกล้าฯ ให้ใช้ธงราชินีน้อยนี้ ห้ามมิให้เจ้าหน้าที่ยังสลุตถวายคำนับ

- ธงเยาวราชวัชร (ภาพผนวกที่ 30) สำหรับราชตระกูลซึ่งมีอิสริยยศสมควรที่จะรับสลุตอย่างหลวม สำหรับชักขึ้นที่เสาใหญ่ในเรือรบและเรือพระที่นั่ง ซึ่งราชตระกูลพระองค์นั้นได้เสด็จไปโดยอิสริยยศทางราชการ เป็นที่หมายว่าราชตระกูลนั้นอยู่เรือรบหรือเรือพระที่นั่งลำนั้น ราชตระกูลนอกนั้นถ้ามีราชการต้องได้รับพระราชทานพระบรมราชานุญาตเป็นพิเศษก่อนจึงจะใช้ได้ ธงนี้ได้ใช้ต่อมาถึง พ.ศ. 2440 โปรดฯ ให้เลิก และทรงสถาปนาธงเยาวราชขึ้นใหม่ (ภาพผนวกที่ 31) ใช้เป็นธงเครื่องหมายเฉพาะพระองค์ สมเด็จพระบรมโอรสาธิราชมกุฎราชกุมาร สำหรับชักขึ้นบนเสาใหญ่ในเรือพระที่นั่ง หรือเรือรบลำใดลำหนึ่ง ซึ่งสมเด็จพระบรมโอรสาธิราชมกุฎราชกุมารเสด็จโดยพระราชอิสริยยศเป็นที่หมายให้ปรากฏว่าเสด็จอยู่ในเรือลำนั้น ถึงรัชกาลที่ 6 เมื่อ พ.ศ. 2454 โปรดฯ ให้เปลี่ยนธงเยาวราชเป็นธงเยาวราชใหญ่ ฝ่ายหน้า (ภาพผนวกที่ 39) ใช้เป็นเครื่องหมายในพระองค์สมเด็จพระเยาวราช สำหรับชักขึ้นบนเสาใหญ่ในเรือพระที่นั่งหรือเรือลำหนึ่งลำใด ซึ่งสมเด็จพระเยาวราชเสด็จโดยอิสริยยศเป็นที่หมายให้ปรากฏว่าได้เสด็จอยู่ในเรือลำนั้น นอกจากนี้ยังทรงสร้างธงเยาวราชน้อย (ภาพผนวกที่ 40) เพิ่มขึ้นสำหรับเป็นเครื่องหมายในพระองค์สมเด็จพระเยาวราช สำหรับใช้แทนธงเยาวราชใหญ่ ในขณะที่ใช้ธงนี้ ห้ามมิให้เจ้าหน้าที่ยังสลุตถวายคำนับ

- ชงพระวรราชาแห่งพระยาราช ในสมัยพระบาทสมเด็จพระจุลจอมเกล้าเจ้าอยู่หัว (รัชกาลที่ 5) มีรูปเครื่องหมายเหมือนกับชงยาราช แต่ตัดชายเป็นรูปอย่างหางนกแซงแซว สำหรับพระองค์วรราชาแห่งมกุฎราชกุมาร (ภาพผนวกที่ 32) ถึงรัชกาลที่ 6 เมื่อ พ.ศ. 2454 ได้ทรงสร้างชงพระวรราชาแห่งพระยาราชใหญ่ และชงพระวรราชาแห่งพระยาราชน้อย **ชงพระวรราชาแห่งพระยาราชใหญ่** เหมือนกับชงยาราชใหญ่ แต่ตัดชายเป็นแฉกรูปอย่างหางนกแซงแซว สำหรับประจำพระองค์พระวรราชาแห่งพระยาราช (ดังภาพผนวกที่ 41) และชงพระวรราชาแห่งพระยาราชน้อย (ภาพผนวกที่ 42) เหมือนกับชงยาราชน้อย ผิดกันแต่ชายเป็นสีแดง สำหรับใช้แทนชงพระวรราชาแห่งพระยาราชใหญ่ ในขณะที่ใช้ชงนี้ห้ามมิให้มีการยิงสลุดถวาย

ในสมัยพระบาทสมเด็จพระจุลจอมเกล้าเจ้าอยู่หัว (รัชกาลที่ 5) **ชงราชวงศ์ฝ่ายหน้า** (ภาพผนวกที่ 33) สำหรับชกบนเส้าใหญ่ในเรือพระที่นั่งหรือเรือลำใดลำหนึ่ง ซึ่งพระราชวงศ์องค์ใดองค์หนึ่งเสด็จโดยอิสริยยศทางราชการ พระราชวงศ์ผู้ซึ่งจะให้ชงนี้ได้เฉพาะแต่พระราชวงศ์ผู้ใหญ่ ซึ่งมีอิสริยยศสมควรที่จะรับสลุดอย่างหลวง 21 นัด ในเรือรมมีทหารยืนเพลลาใบ และทหารบกยืนแถวกลีงชัย แตรทำเพลงสรรเสริญพระบารมี ถวายคำนับเป็นเกียรติยศ พระราชวงศ์อันมีอิสริยยศต่ำกว่านั้น นับว่าเป็นพระราชวงศ์ผู้น้อย ถ้ามีราชการไปต้องได้รับพระราชทานพระบรมราชานุญาตเป็นพิเศษก่อนจึงจะใช้ชงนี้ได้ ครั้นถึงรัชกาลที่ 6 พ.ศ. 2454 โปรดฯ ให้สร้างชงราชวงศ์ใหญ่ฝ่ายหน้า และชงราชวงศ์น้อยฝ่ายหน้า

- ชงราชวงศ์ใหญ่ฝ่ายหน้า (ภาพผนวกที่ 43) ใช้เป็นเครื่องหมายสำหรับพระราชโอรสในพระบาทสมเด็จพระเจ้าอยู่หัว ไม่ว่ารัชกาลใดๆ เสด็จในเรือนั้น โดยอิสริยยศ และ**ชงราชวงศ์น้อยฝ่ายหน้า** (ภาพผนวกที่ 44) ใช้สำหรับแทนชงราชวงศ์ฝ่ายหน้า ในขณะที่ใช้ห้ามมิให้เจ้าหน้าที่ยิงสลุดถวาย

- ชงราชวงศ์ฝ่ายใน (ภาพผนวกที่ 34) ในรัชกาลที่ 5 โปรดฯ ให้สร้างขึ้นเมื่อ พ.ศ. 2442 สำหรับราชวงศ์ฝ่ายใน ถึงรัชกาลที่ 6 โปรดฯ ให้เปลี่ยนเครื่องหมายภายในชงราชวงศ์ฝ่ายใน เป็นรูปครุฑพ่าห์สีแดงเหมือนกับชงราชวงศ์ใหญ่ฝ่ายหน้า ผิดกันแต่ตัดชายเป็นแฉกรูปหางนกแซงแซว (ภาพผนวกที่ 45) ใช้เป็นเครื่องหมายสำหรับพระราชธิดาในพระบาทสมเด็จพระเจ้าอยู่หัว ไม่ว่ารัชกาลใดๆ เสด็จในเรือนั้น โดยพระอิสริยยศ และ**ชงราชวงศ์น้อยฝ่ายใน** เหมือนกับชงราชวงศ์น้อยฝ่ายหน้า ผิดกันแต่ชายเป็นสีแดง ใช้สำหรับแทนชงราชวงศ์ใหญ่ฝ่ายใน ในเวลาที่ใช้ห้ามมิให้มีการยิงสลุดถวายคำนับ (ภาพผนวกที่ 46)

ต่อมาพระบาทสมเด็จพระปรมินทรมหาภูมิพลอดุลยเดช มีพระบรมราชโองการโปรดเกล้าฯ ปรับปรุงกฎหมายว่าด้วยธง จึงให้ตราพระราชบัญญัติธง พ.ศ. 2522 ได้แบ่งประเภทของธงพระอิสริยยศไว้ คือ ธงสำหรับองค์พระมหากษัตริย์ ธงสำหรับองค์สมเด็จพระราชินี ธงสำหรับองค์สมเด็จพระบรมราชชนนี ธงสำหรับองค์สมเด็จพระยุพราช ธงสำหรับองค์พระวรชายาแห่งสมเด็จพระยุพราช ธงสำหรับองค์พระราชโอรส สมเด็จพระเจ้าพี่นางเธอหรือสมเด็จพระเจ้าน้องยาเธอ แห่งพระมหากษัตริย์ทุกรัชกาล ธงสำหรับองค์พระราชธิดา สมเด็จพระเจ้าพี่นางเธอหรือสมเด็จพระเจ้าน้องนางเธอ แห่งพระมหากษัตริย์ทุกรัชกาล ดังนี้

- ธงสำหรับองค์พระมหากษัตริย์ ได้แก่ ธงมหาราชใหญ่ (ภาพผนวกที่ 47) และธงมหาราชน้อย ธงนี้ถ้าชักขึ้นแทนธงมหาราชใหญ่ หมายความว่า ทรงพระกรุณาโปรดเกล้าฯ ให้งดการยิงสลุดถวายคำนับ (ภาพผนวกที่ 48)

- ธงสำหรับองค์สมเด็จพระราชินี ได้แก่ ธงราชินีใหญ่ (ภาพผนวกที่ 49) และธงราชินีน้อย ธงนี้ถ้าชักขึ้นแทนธงราชินีใหญ่ หมายความว่า ทรงพระกรุณาโปรดเกล้าฯ ให้งดการยิงสลุดถวายคำนับ (ภาพผนวกที่ 50)

- ธงสำหรับองค์สมเด็จพระบรมราชชนนี ได้แก่ ธงบรมราชวงศ์ใหญ่ (ภาพผนวกที่ 51) และธงบรมราชวงศ์น้อย ธงนี้ถ้าชักขึ้นแทนธงบรมราชวงศ์ใหญ่ หมายความว่าโปรดเกล้าฯ ให้งดการยิงสลุดถวายคำนับ (ภาพผนวกที่ 52)

- ธงสำหรับองค์สมเด็จพระยุพราช ได้แก่ ธงเยาวราชใหญ่ (ภาพผนวกที่ 53) และธงเยาวราชน้อย ธงนี้ถ้าชักขึ้นแทนธงเยาวราชใหญ่ หมายความว่า โปรดเกล้าฯ ให้งดการยิงสลุดถวายคำนับ (ภาพผนวกที่ 54)

- ธงสำหรับองค์พระวรชายาแห่งสมเด็จพระยุพราช ได้แก่ ธงเยาวราชใหญ่ฝ่ายใน (ภาพผนวกที่ 55) และธงเยาวราชน้อยฝ่ายใน ธงนี้ถ้าชักขึ้นแทนธงเยาวราชใหญ่ฝ่ายใน หมายความว่า โปรดเกล้าฯ ให้งดการยิงสลุดถวายคำนับ (ภาพผนวกที่ 56)

- ธงสำหรับองค์พระราชโอรส สมเด็จพระเจ้าพี่นางเธอหรือสมเด็จพระเจ้าน้องยาเธอ แห่งพระมหากษัตริย์ทุกรัชกาล ได้แก่ ธงราชวงศ์ใหญ่ฝ่ายหน้า (ภาพผนวกที่ 57) และธงราชวงศ์น้อยฝ่ายหน้า ธงนี้ถ้าชักขึ้นแทนธงราชวงศ์ใหญ่ฝ่ายหน้า หมายความว่า โปรดเกล้าฯ ให้งดการยิงสลุตถวายคำนับ (ภาพผนวกที่ 58)

- ธงสำหรับองค์พระราชธิดา สมเด็จพระเจ้าพี่นางเธอ หรือสมเด็จพระเจ้าน้องนางเธอ แห่งพระมหากษัตริย์ทุกรัชกาล ได้แก่ ธงราชวงศ์ใหญ่ฝ่ายใน (ภาพผนวกที่ 59) และธงราชวงศ์น้อยฝ่ายใน ธงนี้ถ้าชักขึ้นแทนธงราชวงศ์ใหญ่ฝ่ายใน หมายความว่า โปรดเกล้าฯ ให้งดการยิงสลุตถวายคำนับ (ภาพผนวกที่ 60)

กรมกำลังพล กองทัพบก ได้รายงานขออนุมัติแก้ไข พ.ร.บ.ธง พ.ศ. 2522 มาตรา 11 และมาตรา 12 เกี่ยวกับการใช้คำเรื่อง ธงราชวงศ์ใหญ่ฝ่ายหน้า, ธงราชวงศ์น้อยฝ่ายหน้า, ธงราชวงศ์ใหญ่ฝ่ายใน และธงราชวงศ์น้อยฝ่ายใน ให้ใช้คำว่า ธงพระราชวงศ์ใหญ่ฝ่ายหน้า, ธงพระราชวงศ์น้อยฝ่ายหน้า, ธงพระราชวงศ์ใหญ่ฝ่ายใน และธงพระราชวงศ์น้อยฝ่ายใน เพื่อเป็นการยกย่องเชิดชูสถาบันพระมหากษัตริย์อันเป็นที่รัก และเคารพยิ่งของปวงชนชาวไทย

3) ธงทหาร

ธงทหาร เป็นธงที่ใช้สำหรับหน่วยทหารซึ่งแสดงถึงยศ ตำแหน่ง และหน่วยทหาร สามารถแบ่งออกเป็น 3 ประเภท คือ ธงชัยเฉลิมพล ธงราชการทหาร และธงแสดงยศ ตำแหน่ง และหน่วยทหาร

3.1) ธงชัยเฉลิมพล

ธงชัยเฉลิมพลเป็นธงประจำหน่วยทหารที่ได้รับพระราชทานจากพระบาทสมเด็จพระเจ้าอยู่หัว มี 3 ชนิด คือ ธงชัยเฉลิมพลของทหารบก ธงชัยเฉลิมพลของทหารเรือ และธงชัยเฉลิมพลของทหารอากาศ ธงชัยเฉลิมพลถือเป็นสิ่งศักดิ์สิทธิ์สูงสุด ที่ทหารทุกคนจะต้องเคารพสักการะและพิทักษ์รักษาไว้ด้วยชีวิต การปฏิบัติที่เกี่ยวข้องกับธงชัยเฉลิมพลทุกชั้นตอน ต้องเป็นไปตามพิธีการระเบียบแบบแผนที่วางไว้อย่างเข้มงวดกวดขัน และโอกาสที่จะเชิญออกประจำ จะต้องเป็นพิธีการที่มีความสำคัญเกี่ยวกับเกียรติยศและเชิดหน้าชูตาเท่านั้น เช่น พิธีกระทำสัตย์ปฏิญาณตนและไปราชการสงคราม เป็นต้น

ธงชัยเฉลิมพล เริ่มมีในกองทัพบก แต่เดิมจำแนกได้เป็นสองชนิด ชนิดแรกคือ ธงชัยเฉลิมพลประจำกองทัพ อันได้แก่ ธงจตุราชูชิปี่โดยและธงมหาไพชยนต์รั้ว และธงชัยเฉลิมพล ชนิดที่สอง คือ ธงชัยเฉลิมพลประจำกองทหาร

ธงจตุราชูชิปี่โดย นับเป็นธงชัยเฉลิมพลประจำกองทัพครั้งแรกของไทย พระบาทสมเด็จพระจุลจอมเกล้าเจ้าอยู่หัวรัชกาลที่ 5 ได้สร้างขึ้น พระราชทานแก่กองทัพไทย เมื่อพุทธศักราช 2418 เพื่อแทนพระองค์ไปในกองทัพที่ยกไปปราบพวกฮ่อที่เข้ามาก่อการจลาจล ในแคว้นหัวพันทั้งห้าทั้งหกและสิบสองปันนา

ธงชัยเฉลิมพลสร้างขึ้นครั้งแรกในรัชกาลที่ 5 ตามพระราชบัญญัติว่าด้วยแบบอย่าง ธงสยาม พ.ศ. 2434 (ร.ศ. 110) เป็นธงพื้นสีต่างๆ ตามแต่ทหารจะเห็นสมควร ที่มุมธง ข้างบนมี แพรแดงเป็นรูปธงโตหนึ่งในหกส่วนของธงใหญ่ มีรูปช้างเผือกทรงเครื่องยืนแท่น ที่พื้นธง (ภาพผนวกที่ 61) นอกจากธงช้างที่มุมมีตราสำหรับกองทหารนั้น เป็นธงสำหรับใช้เมื่อมีการรับเสด็จ ในเวลาที่มีพระราชพิธีใหญ่สำหรับเกียรติยศตามที่จะโปรดเกล้าฯ ให้รับและใช้ เมื่อกองทหารจะไป ปราบศัตรูก็ใช้ธงนี้ไปในกองทัพด้วย ธงนี้ใช้มาจนถึง พ.ศ. 2440 จึงเลิกโดยพระราชบัญญัติธง รัตนโกสินทรศก 116

ธงมหาไพชยนต์รั้ว พระบาทสมเด็จพระมงกุฎเกล้าเจ้าอยู่หัว รัชกาลที่ 6 โปรดเกล้าฯ ให้สร้างขึ้นในพุทธศักราช 2455 เพื่อพระราชทานให้เป็นธงชัยเฉลิมพลประจำ กองทัพบกอีกธงหนึ่งคู่กับธงจตุราชูชิปี่โดย

สำหรับธงชัยเฉลิมพลประจำกองทหารนั้น องค์พระมหากษัตริย์จะ โปรดเกล้าฯ ให้สร้างขึ้น พระราชทานเป็นคราว คราวละหลายธง และในคราวหนึ่งๆ ธงจะมีลักษณะคล้ายคลึงกัน จะผิดแผกกันแต่ส่วนที่เป็นนามหน่วยเท่านั้น (ภาพผนวกที่ 72-76)

การยกเลิกธงชัยเฉลิมพลครั้งนี้มิได้หมายความว่าเลิกใช้ธงชัยเฉลิมพลโดยสิ้นเชิง เพียงแต่เลิกแบบธงชัยเฉลิมพลที่ใช้ใน พ.ศ. 2434 เท่านั้น กองทหารทั้ง 3 เหล่าทัพของไทยสมัย ต่อมา มีธงชัยเฉลิมพลประจำกองของตน มีลักษณะเหมือนธงชาติหรือธงไตรรงค์ ทำด้วยผ้าชนิดดี ตรงกลางมีตราเครื่องหมายประจำหน่วยปักด้วยด้ายสีหรือไหมสีเหลือง ยอดบนสุดของด้ามธงทำเป็น โลหะสีทองรูปต่างๆ เช่น รูปลายดอก รูปพระมหามงกุฎ เป็นต้น มีแถบริบบิ้นสีธงชาติห้อยชาย เพิ่มความสวยงามยิ่งขึ้น ธงเหล่านี้ได้เข้าพิธีสำคัญทางศาสนาเรียกว่า พิธีตั้งหมุด (ภาพผนวกที่ 77)

พิธีตรึงหมุดนี้ องค์พระมหากษัตริย์ทรงประกอบพิธีนี้ในพระอุโบสถวัดพระศรีรัตนศาสดาราม ภายในพระบรมมหาราชวังท่ามกลางพระสงฆ์ชั้นผู้ใหญ่ พระมหากษัตริย์ทรงตั้งฝ่าธงแต่ละฝืนติดกับด้ามธง โดยทรงตอกหมุดเงินลงบนตะปูทองเหลืองตัวโตๆ ธงหนึ่งประมาณ 32-35 ตัว อย่างแน่น และที่ส่วนบนของด้ามธงจะมีลักษณะเป็นปุ่มโลหะกลิ้งกลมสีทอง ภายในกลวงปุ่มกลมนั้นทำเป็นฝาเกลียวปิด-เปิดได้ พระบาทสมเด็จพระเจ้าอยู่หัวจะทรงบรรจุเส้นพระองค์พร้อมด้วยพระพุทธรูปที่ได้เข้าพิธีพุทธาภิเษกแล้ว ซึ่งพระยอดธงลงในปุ่มกลม แล้วทรงปิดฝาเกลียวผนึกแน่น เสร็จแล้วทรงเจิมแปรงกระแจะจันทน์ที่ยอดธงทุกด้าม พระสงฆ์สวดชัยมงคลคาถาตั้งแต่เริ่มพิธีจนเสร็จพิธี

จากเรื่องราวของพิธีตรึงหมุดธงที่กล่าวมานี้ ทำให้เราได้ทราบความหมายของธงชัยเฉลิมพล ใต้ 3 ประการ คือ ธง หมายถึงชาติ บนยอดธงบรรจุพระพุทธรูป หมายถึงพระพุทธศาสนา และเส้นพระเจ้าของพระบาทสมเด็จพระเจ้าอยู่หัว หมายถึง องค์พระมหากษัตริย์

พ.ร.บ.ธง พ.ศ. 2522 มาตราที่ 14-16 ได้ระบุถึงลักษณะของธงชัยเฉลิมพลไว้ดังนี้ **ธงชัยเฉลิมพลของทหารบก** มีลักษณะอย่างเดียวกับธงชาติแต่เป็นรูปสี่เหลี่ยมจัตุรัส ขนาดกว้างด้านละ 70 เซนติเมตร ตรงกลางของฝืนธงมีอุณาโลมทหารบก และมีชื่อหน่วยทหารสีแดงขลิบริมสีเหลืองเป็นแถวโค้งโอบใต้อุณาโลมทหารบก ฝืนธงมุมบนด้านที่ติดกับคันธงมีรูปพระมหามงกุฎ และเลขหมายประจำรัชกาลของพระมหากษัตริย์ที่พระราชทานเป็นตัวเลขไทยสีเหลือง ภายใต้พระมหามงกุฎมีพระปรมาภิไธยย่อสีแดงขลิบริมสีเหลืองรัศมีสีฟ้า ขอบธงด้านที่ติดกับคันธงมีเกลียวเชือกสีแดงสลักดำ ด้านอื่นมีแถบจีบสีเหลืองกว้าง 2 เซนติเมตร (ภาพผนวกที่ 62)

หน่วยทหารมหาดเล็กรักษาพระองค์ซึ่งมีธงชัยเฉลิมพลของทหารบกแล้วจะมี **ธงชัยเฉลิมพลของหน่วยทหารมหาดเล็กรักษาพระองค์** เพิ่มขึ้นอีกหนึ่งธงก็ได้ธงนี้มีลักษณะอย่างเดียวกับธงชาติ แต่กว้าง 70 เซนติเมตร ยาว 105 เซนติเมตร ตรงกลางของฝืนธงมีรูปสี่เหลี่ยมฝืนผ้าสีแดงกว้าง 35 เซนติเมตร ยาว 52.5 เซนติเมตร ภายในรูปสี่เหลี่ยมฝืนผ้านี้มีรูปช้างเผือกทรงเครื่องยืนแท่นหันหน้าเข้าหากันธง ฝืนธงมุมบนด้านที่ติดกับคันธงมีรูปพระมหามงกุฎและเลขหมายประจำรัชกาลของพระมหากษัตริย์ที่พระราชทานเป็นตัวเลขไทยสีเหลือง ภายใต้พระมหามงกุฎมีพระปรมาภิไธยย่อ สีเหลือง และมีชื่อหน่วยทหารสีเหลืองเป็นแถวโค้ง โอบใต้พระปรมาภิไธยย่อ ขอบธงด้านที่ติดกับคันธงมีเกลียวเชือกสีแดงสลักดำ ด้านอื่นมีแถบจีบสีเหลืองกว้าง 2 เซนติเมตร (ภาพผนวกที่ 63)

- ธงชัยเฉลิมพลของหน่วยทหารในกองบัญชาการทหารสูงสุด มีลักษณะอย่างเดียวกับธงชัยเฉลิมพลของทหารบกตามวรรคหนึ่ง

- ธงชัยเฉลิมพลของทหารเรือ มีลักษณะอย่างเดียวกับธงชาติ แต่ตรงกลางของผืนธงมีรูปจักรแปดแฉก แฉกของจักรเวียนไปทางซ้ายและมีสมอสอดวงจักร ภายใต้พระมหามงกุฎ รูปเหล่านี้เป็นสีเหลือง ขอบธงด้านที่ติดกับคันธง มีเกลียวเชือกสีแดง (ภาพผนวกที่ 64)

- ธงชัยเฉลิมพลของทหารอากาศ มีลักษณะอย่างเดียวกับธงชาติ แต่เป็นรูปสี่เหลี่ยมจัตุรัส ขนาดกว้างด้านละ 70 เซนติเมตร ตรงกลางของผืนธงมีดวงกลมสีฟ้าขนาดเส้นผ่าศูนย์กลางยาว 2 ใน 3 ส่วนของความกว้างของผืนธง ภายในดวงกลมมีอุณาโลมทหารอากาศ และมีชื่อหน่วยทหารสีแดงขลิบริมสีเหลืองเป็นแถวโค้ง โอบใต้ดวงกลมสีฟ้า ผืนธงมุมด้านบนที่ติดกับคันธงมีรูปพระมหามงกุฎและเลขหมายประจำรัชกาลของพระมหากษัตริย์ที่พระราชทานเป็นตัวเลขไทยสีเหลือง ภายใต้พระมหามงกุฎมีพระปรมาภิไธยย่อสีแดงขลิบริมสีเหลืองรัศมีสีฟ้า ขอบธงด้านที่ติดกับคันธงมีเกลียวเชือกสีแดงสลักดำ ด้านอื่นมีแถบจีบสีเหลืองกว้าง 2 เซนติเมตร (ภาพผนวกที่ 65)

3.2) ธงราชการทหาร มี 4 ชนิด คือ ธงฉาน ธงประจำกองทัพบก ธงประจำกองทัพเรือ และธงประจำกองทัพอากาศ

- ธงฉาน

“ธงฉาน” ตามความหมายที่ปรากฏในพจนานุกรมฉบับราชบัณฑิตยสถาน (2546: 549) หมายถึง ธงที่มีลักษณะอย่างเดียวกับธงชาติ แต่ตรงกลางของผืนธงมีรูปจักร 8 แฉก แฉกของจักรเวียนไปทางซ้ายและมีสมอสอดวงจักรภายใต้พระมหามงกุฎ รูปเหล่านี้เป็นสีเหลือง เป็นธงที่ใช้ในเรือพระที่นั่งและเรือหลวง หรือเป็นธงสำหรับหน่วยทหารเรือที่ยกพลขึ้นบก ซึ่งหน่วยทหารนั้นไม่ได้รับพระราชทานธงชัยเฉลิมพล

ธงฉาน เริ่มมีใช้ครั้งแรกในสมัยพระบาทสมเด็จพระจอมเกล้าเจ้าอยู่หัว รัชกาลที่ 4 ในสมัยนั้น ธงประจำเรือหลวงและธงประจำเรือค้าขายของราษฎรใช้ธงชนิดเดียวกัน คือ ธงพื้นแดง มีช้างเผือกอยู่ตรงกลาง หากแก่การสังเกตว่าเรือใดเป็นเรือหลวง เรือใดเป็นเรือราษฎร ดังนั้น

พระบาทสมเด็จพระจอมเกล้าเจ้าอยู่หัว รัชกาลที่ 4 จึงทรงบัญญัติให้ใช้ธงพื้นสีขาว ตรงกลางรูป
 ช้างเผือก (ตัวเปล่า) หันหน้าเข้าหาเสา ใช้ชักขึ้นที่หน้าเรือหลวงและเรียกธงนี้ว่า “ธงเกตุ”
 (ภาพผนวกที่ 9) พ.ศ. 2434 ธงเกตุเปลี่ยนจากรูปช้างเผือก (ตัวเปล่า) เป็นช้างเผือกทรงเครื่องยืนแท่น
 บนพื้นธงสีขาวหันหน้าเข้าหาเสา (ภาพผนวกที่ 68) สำหรับใช้ชักที่หน้าเรือรบ และเป็นธงสำหรับ
 หมายยศตำแหน่งแม่ทัพเรือด้วย

พ.ศ. 2440 ธงเกตุเปลี่ยนชื่อเป็นธงฉาน มีลักษณะคงเดิม และปรับปรุงการใช้ใหม่
 ดังนี้คือ

- (1) สำหรับชักขึ้นที่หน้าเรือหลวงทั้งปวง
- (2) ชักขึ้นบนเสาใหญ่ เป็นที่หมายว่าเรือนั้นอยู่ในความบังคับบัญชาของ
 นายพลเรือเอก (ภาพผนวกที่ 68)
- (3) ถ้าธงนี้มีจักรสีขาวอยู่มุมบนข้างหน้าข้างชักขึ้นบนเสาหน้า เป็นที่หมายว่า
 เรือนั้นอยู่ในความบังคับบัญชาของนายพลเรือโท (ภาพผนวกที่ 78)
- (4) ถ้าธงนี้มีจักรสีขาวอยู่ทั้งมุมบนและมุมล่างข้างหน้าข้าง ชักขึ้นบนเสาหลัง
 หรือถ้าเป็นเรือสองเสาชักขึ้นบนเสาหน้า เป็นที่หมายว่าเรือนั้นอยู่ในความบังคับบัญชาของ
 นายพลเรือตรี (ภาพผนวกที่ 79)

พ.ศ. 2453 ธงฉานมีรูปลักษณะคงเดิม แต่เปลี่ยนแปลงการใช้ ดังนี้คือ

- (1) สำหรับใช้ชักที่เสาหน้าเรือหลวงทั้งปวง ซึ่งเป็นเรือพระที่นั่งหรือเรือรบ
 ในขณะที่อยู่ในราชการ
- (2) ถ้าชักขึ้นที่ปลายพรวนเสาหน้าเรือดำใต เป็นเครื่องหมายว่าเรือลำนั้น
 เป็นเรือยามประจำอ่าว
- (3) ใช้เป็นธงประจำกอง สำหรับกองทหารเรือในเวลาขึ้นบก

พ.ศ. 2460 ชงฉาน ได้เปลี่ยนจากพื้นสีขาบ มาเป็นธงชาติตรงกลางมีรูปสมอไขว้กับจักร และมีพระมหามงกุฎอยู่เบื้องบน รูปเหล่านั้นเป็นสีเหลือง (ภาพผนวกที่ 67) สำหรับความหมายแห่งการใช้ยังคงอยู่ตามเดิม

พ.ศ. 2479 ได้มีการตราพระราชบัญญัติธงขึ้นใหม่ แต่ชงฉานคงมีลักษณะและสีฐานเช่นเดิม เพียงแต่ปรับปรุงการใช้ขึ้นใหม่ ดังนี้คือ

- (1) สำหรับใช้ชักที่หน้าเรือรบ และเรือพระที่นั่งในระหว่างเวลาประจำการ
- (2) ถ้าชักขึ้นที่ปลายพรวนเสาหน้าของเรือลำใดเป็นเครื่องหมายว่าเรือลำนั้นเป็นเรือยามประจำอ่าว
- (3) ถ้าชักขึ้นที่เสาท้ายของเรือลำใด เป็นเครื่องหมายว่าในเรือลำนั้นเป็นที่ตั้งของศาลทหาร ซึ่งดำเนินการพิจารณาคดีอยู่

สำหรับกองทหารฝ่ายบกหรือหน่วยทหารเรือ ที่ไม่มีธงประจำกองในเวลายกพลขึ้นบก เพื่อให้มีธงประจำไปกับ กองทหารด้วย ก็ให้ใช้ชงฉานเป็นธงประจำกองทหารเรือ หลังจาก พ.ศ. 2479 เป็นต้นมา ได้มีการตราพระราชบัญญัติธงขึ้นใหม่หลายครั้ง แต่สำหรับชงฉานนั้นไม่ได้มีการเปลี่ยนแปลง จนกระทั่งใน พ.ศ. 2522 ได้มีประกาศใช้พระราชบัญญัติธงฉบับใหม่ ลักษณะชงฉาน ในมาตรา 19 กล่าวว่า ชงฉาน มีลักษณะเช่นเดียวกับธงชาติ แต่ตรงกลางของพื้นชงมีรูปจักรแปดแฉก แฉกของจักรเวียนไปทางซ้าย และมีสมอสอดดวงจักรภายใต้พระมหามงกุฎ รูปเหล่านี้เป็นสีเหลืองธงนี้เป็นธงที่ใช้ในเรือพระที่นั่งและเรือหลวง หรือเป็นธงสำหรับหน่วยทหารเรือที่ยกพลขึ้นบก ซึ่งหน่วยทหารนั้นไม่ได้รับพระราชทานธงชัยเฉลิมพล

- ธงประจำกองทัพบก

ธงประจำกองทัพบก สร้างขึ้นในสมัยรัชกาลที่ 4 พื้นนอกสีแดง พื้นในสีขาบ กลางชงมีรูปพระมหาพิชัยมงกุฎ แลเครื่องสูง 7 ชั้น 2 ข้าง ใช้เป็นธงประจำกองทหารรักษาพระองค์ ปืนทองปราบ ซึ่งมีอยู่แล้วตั้งแต่รัชกาลที่ 3 กองหนึ่ง กองทหารรักษาพระองค์ปืนทองปราบหอก ขี่หลวงเดิมได้ตั้งขึ้นในคราวเดียวกันนี้กองหนึ่ง กองทหารปืนใหญ่ซึ่งได้ตั้งขึ้นเมื่อ พ.ศ. 2394 กองหนึ่ง กองทหารล้อมวังซึ่งได้ตั้งขึ้นเมื่อ พ.ศ. 2397 กองหนึ่ง และกองทหารอย่างยุโรป ซึ่งได้

ตั้งขึ้นเมื่อ พ.ศ. 2404 กองหนึ่ง รวม 6 กอง ใช้ในเวลาเสด็จประทับอยู่ในพระนคร และถ้ามิได้เสด็จอยู่ในพระนครแล้ว ถ้ากองทหารมีการจำเป็นที่จะใช้จงประจำกอง โปรดฯ ให้ใช้จงสำหรับแผ่นดินรูปช้างไอยราพตสามเศียรทรงเครื่องยืนแท่นหันหน้าเข้าข้างเสา มีบุษบกทรงอุณาโลมอยู่ภายใน ตั้งอยู่บนหลังมีเครื่องสูง 7 ชั้นอยู่ข้างหลังข้างละ 2 องค์

รัชกาลที่ 5 โปรดฯ ให้เปลี่ยนธงสำหรับพระองค์ใหม่ ใช้ธงพื้นนอกสีแดง พื้นในสีขาวกลางเป็นรูปโล่หัตถ์ราแผ่นดิน มีจักรและตรีไชวักันอยู่บนโล่ มหาพิชัยมงกุฎอยู่บนจักร มีเครื่องสูง 7 ชั้นสองข้าง ส่วนธงสำหรับแผ่นดินจงใช้ธงไอยราพตอย่างรัชกาลที่ 4 ต่อมา พ.ศ. 2432 โปรดฯ ให้เปลี่ยนตราธงประจำกองทหารบกต่างๆ ที่ใช้อยู่ในเวลานั้นเป็นธงตราแผ่นดินบนพื้นผ้าแดง ได้พระราชทานแก่กองทหาร เมื่อ พ.ศ. 2435 คือ กองทหารม้าใน (ม้าหลวง) กองทหารปืนใหญ่นอก (ปืนใหญ่หลวง) กองทหารราบในมหาดเล็ก กองทหารราบนอกรักษาพระองค์ กองทหารราบนอก ล้อมวัง กองทหารราบนอกฝึพาย รวม 6 กอง พ.ศ. 2451 เมื่อทำการพระราชพิธีมังคลาภิเษก โปรดฯ ให้เปลี่ยนธงประจำกองทหารบกใหม่ ใช้ธงรูปช้างเผือกทรงเครื่องยืนแท่นบนพื้นแดง ที่มีมุขงข้างหน้าข้างมีอักษรพระปรมาภิไธยย่อ จ. (สีเหลืองแก่) ป. (สีน้ำเงิน) ร. (สีแดง) และมีรัศมีและจูลมมงกุฎสีเหลือง อยู่เบื้องบนเป็นธงประจำกองทหารบก กรมต่างๆ รวม 12 กรม

ถึงรัชกาลที่ 6 เมื่อ พ.ศ. 2454 โปรดฯ ให้เปลี่ยนธงประจำกองทหารบกใหม่ ใช้ธงรูปช้างเผือกทรงเครื่องยืนแท่นบนพื้นแดง ที่มีมุขงข้างบนหน้าข้างมีอักษรพระปรมาภิไธยย่อ วปร. สีน้ำเงิน มีรัศมีและมหาพิชัยมงกุฎเบื้องบนสีเหลือง ได้พระราชทานแก่กองทหารบกต่างๆ เมื่องานพระราชพิธีบรมราชาภิเษก เข้าใจว่าธงจะใช้ต่อมาจนถึงรัชกาล ถึงรัชกาลพระบาทสมเด็จพระปกเกล้าเจ้าอยู่หัว คงเปลี่ยนอักษรพระปรมาภิไธยย่อที่มีมุขงบนหน้าข้างตามรัชกาล พ.ศ. 2479 ในรัชกาลพระบาทสมเด็จพระเจ้าอยู่หัวอานันทมหิดล มีการออกพระราชบัญญัติธงฉบับใหม่ เมื่อวันที่ 26 พฤศจิกายน เรียกว่า พระราชบัญญัติธง พุทธศักราช 2479 กำหนดลักษณะธงประจำกองทหารบกว่า มีลักษณะและสีฐานอย่างเดียวกับธงไตรรงค์ แต่ที่ศูนย์กลางธงเป็นรูปอุณาโลมทหารบก ธงนี้เรียกอีกอย่างหนึ่งว่า “ธงชัยเฉลิมพล”

พ.ศ. 2482 ได้มีกฎกระทรวงกลาโหมออกตามความในพระราชบัญญัติธง พุทธศักราช 2479 กำหนดลดรายละเอียดส่วนประกอบธงประจำกองทหารบกดังนี้ ยอดคันธงเป็นขี้ผึ้งเรื้อนแก้ว ประดิษฐานพระพุทธรูปภายใน ทำด้วยโลหะสีเหลือง ได้ฐานขี้ผึ้งติดกับมุขบนของธงด้านเสา มีแถบธงชาติเป็นโบหูกระต่ายห้อยชายทั้งสองข้าง มีส่วนยาวเลยมุขงด้านล่าง ชายแถบทั้งสองเป็นครุย พื้นธงมุขด้านคันธง มีพระมหามงกุฎและเลขหมายประจำรัชกาลสีเหลือง ภายใต้

มีอักษรพระปรมาภิไธยย่อสีแดง ขลิบริมสีเหลือง รัศมีสีฟ้า กึ่งกลางทรงมีรูปเหมือนตราหน้าหมวก ทหารบกสีเหลือง แต่ส่วนที่เป็นรูปจักรสีขาวลายจักรสีเหลือง ช่องว่างซึ่งจักร อักษร ตลอดจนเครื่องหมาย ขึ้นระหว่าง “สละชีพ” กับ “เพื่อชาติ” และพื้นอุณาโลมสีแดง กับเงื่อนงายทหารด้วยอักษรสีแดง ขลิบริมสีเหลือง เป็นแถวโค้งโอบใต้รูปดังกล่าว รอบคันธง ตอนที่ตรงกับแถบธง เป็นสีแดงรอบคันธง ริมหายธงด้านซิดเสาเป็นเกลียวเชือกแดงสลัดดำ ส่วนริมหายธงด้านอื่นๆ เป็นแถบสีเหลืองแกมเขียว กว้าง 2 เซนติเมตร

พ.ศ. 2505 ได้มีประกาศกระทรวงกลาโหม ลงวันที่ 22 ธันวาคม พ.ศ. 2505 ออกตามความในพระราชบัญญัติธง พุทธศักราช 2479 ว่าด้วยวัตถุที่ทำเป็นลวดลายในพื้นที่ธงและ ส่วนประกอบธงเป็นธงประจำกองทหาร โดยให้ยกเลิกกฎกระทรวงกลาโหม ซึ่งออกตามความ ในพระราชบัญญัติธง พุทธศักราช 2479 ลงวันที่ 16 มิถุนายน 2482 แล้วใช้ข้อความประกาศใหม่นี้ แทนยอดคันธงเป็นซุ้มเรือนแก้วประดิษฐานพระพุทธรูปภายใน ทำด้วยโลหะสีทอง คันธง ระหว่าง ซุ้มเรือนแก้วกับมุมบนของธง มีแถบธงชาติผูกเป็น โปหุ กระด้ายห้อยชายทั้งสองยาวเลยมุมธง ด้านล่าง ปลายชายแถบทั้งสองเป็นครุย พื้นธงมุมบนด้านคันธง มีพระมหามงกุฏและเลขหมาย รัชกาลสีเหลือง ภายใต้มีอักษรพระปรมาภิไธยย่อสีแดง ขลิบริมสีเหลือง รัศมีสีฟ้า พื้นธงมีนาม กองทหาร อักษรย่อสีแดง ขลิบริมสีเหลือง เป็นแถวโค้ง โอบใต้รูปอุณาโลมทหารบก คันธงตอนที่ ตรงกับธง มีสีทึบสีดำแดงต่อกับริมธงหุ้มรอบคันธง มีหมุดทำด้วยโลหะสีทอง 15 หมุด หมุดที่ 1 เป็นรูปประเทศไทย หมุดที่ 2 เป็นรูปเสมาธรรมจักร หมุดที่ 3 เป็นรูปพระปรมาภิไธยย่อ หมุดที่ 4 เป็นรูปรัฐธรรมนูญ หมุดต่อไป เป็นรูปเครื่องหมายกองทัพบก หมุดที่ 1 อยู่บนสุด หมุดต่อไป เรียงลงมาตามลำดับ ริมหายธงด้านซิดคันธงมีเกลียวเชือกสีแดงสลัดดำ ด้านอื่นมีแถบสีเหลือง กว้าง 2 เซนติเมตร ทั้งนี้ ให้มีส่วนและขนาดพองาม ธงนี้ยังใช้อยู่ในปัจจุบัน

ต่อมาได้มีพระราชบัญญัติธง พุทธศักราช 2522 ลงวันที่ 22 เมษายน 2522 หมวด 3 มาตรา 20 ได้กำหนดธงประจำกองทัพบก ไว้ว่า “ธงประจำกองทัพบก มีลักษณะเป็นรูปสี่เหลี่ยม ผืนผ้ากว้าง 2 ส่วน ยาว 3 ส่วน พื้นธงสีแดง ตรงกลางของผืนธงมีรูปเครื่องหมายกองทัพบกเป็น สีเหลือง” แทน พ.ร.บ.ธง ฉบับเดิม (ภาพผนวกที่ 80)

- ธงประจำกองทัพเรือ

เริ่มกำหนดแบบอย่างขึ้นเป็นครั้งแรกใน พ.ศ. 2479 ตามความในพระราชบัญญัติธง พุทธศักราช 2479 ลงวันที่ 26 พฤศจิกายน 2479 ส่วนที่ 4 มาตรา 11 ได้ระบุลักษณะธงไว้ดังนี้

ลักษณะอย่างเดียวกับธงไตรรงค์ ศูนย์กลางมีรูปสมอไขว้กับจักรภายใต้พระมหามงกุฎ สีของรูปทั้งหมดนี้เป็นสีเหลือง ส่วนธงประจำกองทหารเรือฝ่ายบก หรือหน่วยทหารเรือที่ไม่มีธงประจำกองในเวลายกพลขึ้นบก เมื่อต้องการให้มีธงไปในกองทหารด้วย ก็ให้ใช้ธงจกานเป็นธงประจำกอง ธงจกานสมัยนี้มีลักษณะพื้นธงเหมือนธงไตรรงค์ กลางธงมีรูปสมอไขว้กับจักรภายใต้พระมหามงกุฎสีเหลือง

พ.ศ. 2482 เพิ่มอักษรพระปรมาภิไธยย่อ อปร. ภายใต้พระมหามงกุฎที่มุมธงตอนบน ธงประจำกองทหารเรือแบบนี้ใช้มาจนถึง พ.ศ. 2505 จึงเปลี่ยนแปลงเพิ่มเติมลักษณะบางประการใหม่ ตามความในกฎกระทรวงกติกาสภาฉบับที่ 2 (พ.ศ. 2505) ออกตามความในพระราชบัญญัติธง พุทธศักราช 2479 ว่าด้วยวัตถุที่ห้ามเป็นลวดลายในพื้นที่ธงและส่วนประกอบธงประจำกองทหาร คือ ยอดคันธงเป็นรูปข้างสามเสียรภายใต้พระมหามงกุฎ ทำด้วยโลหะสีทอง คันธง ระหว่างฐานรูปข้างสามเสียรกับมุมธงด้านบน มีแถบธงชาติเป็นโบรูปหุกระด้ายห้อยชาย ทั้งสองข้างยาวเลยมุมธงด้านล่าง ปลายชายแถบทั้งสองเป็นครุย คันธง ตอนที่ตรงกับธง มีสักหลาดสีแดงต่อกับริมธงหุ้มรอบคันธง มีหมุดทำด้วยโลหะสีทอง 15 หมุด หมุดที่ 1 เป็นรูปประเทศไทย หมุดที่ 2 เป็นรูปเสมาธรรมจักร หมุดที่ 3 เป็นรูปพระปรมาภิไธยย่อ หมุดที่ 4 เป็นรูปรัฐธรรมนูญ หมุดต่อไปเป็นรูปเครื่องหมายกองทัพเรือ หมุดที่ 1 อยู่บนสุด หมุดต่อไปเรียงลงมาตามลำดับ ริมธงด้านซีกคันธงมีเกลียวเชือกสีแดง

เนื่องจากกฎกระทรวงกติกาสภาฉบับนี้ไม่ได้กำหนดลวดลายกลางพื้นธงไว้ จึงเข้าใจว่าจะใช้ตราแบบเดิม คือ สมอไขว้กับจักรภายใต้พระมหามงกุฎสีเหลืองมีอักษรเจ้านามกองทหารอยู่ใต้รูปดังกล่าว ธงประจำกองทหารเรือนี้เรียกอีกอย่างหนึ่งว่าธงชัยเฉลิมพล

ต่อมาได้มีพระราชบัญญัติธง พุทธศักราช 2522 ลงวันที่ 22 เมษายน 2522 หมวด 3 มาตรา 21 ได้กำหนดธงประจำกองทัพเรือ ไว้ว่า “ธงประจำกองทัพเรือ มีลักษณะเป็นรูปสี่เหลี่ยมผืนผ้ากว้าง 6 ส่วน ยาว 9 ส่วน พื้นธงสีขาบ ตรงกลางของผืนธงมีดวงกลมสีขาวขนาดเส้นผ่าศูนย์กลางยาว 4 ใน 6 ส่วนของความกว้างของผืนธง ภายในดวงกลมมีรูปจักรแปดแฉก แฉกของจักรเวียนไปทางซ้ายและมีสมอสอดดวงจักรภายใต้พระมหามงกุฎ รูปเหล่านี้เป็นสีเหลือง” แทน พ.ร.บ.ธง ฉบับเดิม (ภาพผนวกที่ 81)

- ชงประจำกองทัพอากาศ

เริ่มบัญญัติใช้ขึ้นเป็นครั้งแรกใน พ.ศ. 2479 ตามความในพระราชบัญญัติชง กำหนดแบบอย่างขึ้นเป็นครั้งแรกใน พ.ศ. 2479 ตามความในพระราชบัญญัติชง พุทธศักราช 2479 ลงวันที่ 26 พฤศจิกายน 2479 ว่าด้วยชงราชการทั่วไป มาตรา 11 อนุมาตรา 3 ได้ระบุลักษณะชงไว้ ดังนี้ กำหนดให้มีลักษณะพื้นชงเหมือน ไตรรงค์ ตรงกลางเป็นรูปอุณาโลมทหารอากาศ

ต่อมาได้มีกฎกระทรวงกลาโหมออกตามความในพระราชบัญญัติชง พุทธศักราช 2479 ออกประกาศเมื่อวันที่ 16 มิถุนายน 2482 กำหนดลักษณะชงประจำกองทหารอากาศใหม่ คือ ยอดคันทรง เป็นชุ่มเรือนแก้ว ประดิษฐานพระพุทธรูปภายในทำด้วยโลหะสีเหลือง ได้ฐานชุ่มชิดกับ มุมบนของชงด้านเสา มีแถบชงชาติเป็น โบหูกระต่าย ห้อยชายทั้งสองข้างยาวเลยมุมชงด้านล่าง ชายแถบทั้งสองเป็นครุย พื้นชงมุมบนคันทรงมีรูปพระมหามงกุฏและหมายเลขประจำรัชกาลสีเหลือง ภายใต้มีอักษรพระปรมาภิไธยย่อสีแดง ขลิบริมสีเหลือง รัศมีสีฟ้า รอบคันทรง ตอนที่ตรงกับแถบชง เป็นสีแดงรอบคันทรง ริมชายชงด้านชิดเสา เป็นเกลียวเชือกสีแดงสลัปลำ ส่วนริมชายชงด้านอื่นๆ เป็นแถบสีเหลืองแกมเขียว กว้าง 2 เซนติเมตร

พ.ศ. 2505 ได้มีกฎกระทรวงกลาโหม ฉบับที่ 2 ออกตามความในพระราชบัญญัติชง พุทธศักราช 2479 ว่าด้วยวัตถุที่ทำเป็นลวดลายในพื้นชงและส่วนประกอบชงประจำกองทหาร ลงวันที่ 22 ธันวาคม 2505 ยกเลิกกฎกระทรวงฉบับเดิมและได้แก้ไขปรับปรุงลักษณะชงประจำกองทหารอากาศให้เหมาะสมยิ่งขึ้น คือ ยอดคันทรงเป็นชุ่มเรือนแก้วประดิษฐานพระพุทธรูปภายใน ทำด้วยโลหะสีทอง คันทรงระหว่างฐานชุ่มเรือนแก้วกับมุมบนของชง มีแถบชงชาติเป็น โบหูกระต่าย ห้อยชายทั้งสองยาวเลยมุมชงด้านล่าง ปลายชายแถบทั้งสองเป็นครุย พื้นชงมุมบนคันทรง มีพระมหามงกุฏและเลขหมายประจำรัชกาลสีเหลือง ภายใต้มีอักษรพระปรมาภิไธยย่อสีแดง ขลิบริมสีเหลือง รัศมีสีฟ้า พื้นชงที่ศูนย์กลางมีวงกลมสีฟ้าเป็นพื้นของอุณาโลมทหารอากาศ คันทรง ตอนที่ตรงกับชง มีสีทึบลาดสีแดงต่อริมกับชงหุ้มรอบคันทรง มีหมุดทำด้วยโลหะ 15 หมุด หมุดที่ 1 เป็นรูปประเทศไทย หมุดที่ 2 เป็นรูปเสมาธรรมจักร หมุดที่ 3 เป็นรูปพระปรมาภิไธยย่อ หมุดที่ 4 เป็นรูปรัฐธรรมนูญ หมุดต่อไปเป็นรูปเครื่องหมายกองทัพอากาศ หมุดที่ 1 อยู่บนสุด หมุดต่อไป เรียงลงมาตามลำดับ ริมชง ด้านชิดคันทรงมีเกลียวเชือกสีแดงสลัปลำ ด้านอื่นมีแถบสีเหลือง กว้าง 2 เซนติเมตร ชงประจำกองทหารอากาศนี้เรียกอีกอย่างหนึ่งว่าชงชัยเฉลิมพล

ต่อมาได้มีพระราชบัญญัติธง พุทธศักราช 2522 ลงวันที่ 22 เมษายน 2522 หมวด 3 มาตรา 22 ได้กำหนดธงประจำกองทัพเรือ ไว้ว่า “ธงประจำกองทัพอากาศ มีลักษณะเป็นรูปสี่เหลี่ยมผืนผ้ากว้าง 2 ส่วน ยาว 3 ส่วน พื้นธงสีฟ้า ตรงกลางของผืนธงมีรูปเครื่องหมายกองทัพอากาศเป็นสีเหลือง” แทน พ.ร.บ.ธง ฉบับเดิม (ภาพผนวกที่ 82)

3.3) ธงแสดงยศ ตำแหน่ง และหน่วยทหาร

3.3.1) ธงแสดงยศ

ธงแสดงยศเป็นธงสำหรับแสดงยศของนายทหารในระดับชั้นนายพล ซึ่งมีลักษณะและการแบ่งชั้นตามที่กฎหมายได้กำหนดไว้ สำหรับประเทศไทยนั้นได้กำหนดไว้ในพระราชบัญญัติธง 2522 ได้แก่ ธงแสดงยศสำหรับทหารบก ธงแสดงยศสำหรับทหารเรือ และธงแสดงยศสำหรับทหารอากาศ

ธงแสดงยศสำหรับทหารบก

ธงแสดงยศสำหรับทหารบก มีลักษณะเป็นรูปสี่เหลี่ยมผืนผ้ากว้าง 2 ส่วน ยาว 3 ส่วน พื้นธงสีแดง มี 5 ชั้น คือ

(1) ธงจอมพล มีรูปดาวห้าแฉกสีเหลือง 5 ดวง เรียงเป็นรูปห้าเหลี่ยมด้านเท่าอยู่ตรงกลางของผืนธง ให้ด้านหนึ่งของรูปดาวห้าเหลี่ยมด้านเท่าอยู่ด้านล่างขนานกับขอบล่างของผืนธง รูปเหล่านี้เป็นสีเหลือง (ภาพผนวกที่ 83)

(2) ธงพลเอก มีรูปดาวห้าแฉกสีเหลือง 4 ดวง เรียงเป็นรูปสี่เหลี่ยมขนมเปียกปูนอยู่ตรงกลางของผืนธง ให้มุมแหลมวางตามความยาวของผืนธง (ภาพผนวกที่ 84)

(3) ธงพลโท มีรูปดาวห้าแฉกสีเหลือง 3 ดวง เรียงเป็นรูปสามเหลี่ยมด้านเท่าอยู่ตรงกลางของผืนธง ให้ด้านฐานของรูปสามเหลี่ยมด้านเท่าอยู่ด้านล่างขนานกับขอบล่างของผืนธง (ภาพผนวกที่ 85)

(4) ชงพลตรี มีรูปดาวห้าแฉกสีเหลือง 2 ดวง เรียงตามความยาวอยู่ตรงกลางของผืนธง (ภาพผนวกที่ 86)

(5) ชงพลจัตวา มีรูปดาวห้าแฉกสีเหลือง 1 ดวง อยู่ตรงกลางของผืนธง (ภาพผนวกที่ 87)

ชงแสดงยศสำหรับทหารเรือ

ชงแสดงยศสำหรับทหารเรือ นำมาใช้เป็นครั้งแรก เมื่อ พ.ศ. 2435 คือ ชงเกตุ นอกจากจะใช้เป็นธง เพื่อแสดงให้รู้ว่าเรือลำใดเป็นเรือของหลวงแล้ว ยังนำมาใช้เป็นธงสำหรับหมายยศตำแหน่งแม่ทัพเรืออีกด้วย มีลักษณะเป็นรูปช้างเผือกทรงเครื่องยืนแท่น หันหน้าเข้าหาเสา (ภาพผนวกที่ 68) ใช้เป็นธงหมายยศแม่ทัพเรือ มี 3 ชั้น ชงนี้ชักขึ้นตามลำดับเสา เพื่อแสดงยศของแม่ทัพเรือ ซึ่งอยู่ในเรือลำนั้น ดังนี้คือ

- (1) ตำแหน่งนายพลเรือเอก ชักขึ้นที่เสาใหญ่
- (2) ตำแหน่งนายพลเรือโท ชักขึ้นที่เสาหน้า
- (3) ตำแหน่งนายพลเรือตรี ชักขึ้นที่เสาท้าย

พ.ศ. 2440 พระบาทสมเด็จพระจุลจอมเกล้าเจ้าอยู่หัว รัชกาลที่ 5 โปรดฯ ให้เรียก ชงเกตุ ว่า ชงฉาน และยังคงนำมาใช้ ชักขึ้นแสดงยศเช่นเดิม สำหรับนายพลเรือเอกชักขึ้นบนเสาใหญ่ (ภาพผนวกที่ 68) สำหรับนายพลเรือโท เพิ่มรูปจักรสีขาวที่มุมธงข้างหน้าข้างจักรหนึ่ง ชักขึ้นบนเสาหน้า (ภาพผนวกที่ 88) นายพลเรือตรีเพิ่มจักรสีขาวข้างมุมบน มุมล่างหน้าข้าง 2 จักร ชักขึ้นบนเสาหลัง หรือถ้าเป็นเรือสองเสาชักขึ้นบนเสาหน้า (ภาพผนวกที่ 89)

ชงหางแขงแซวรับชัว โปรดฯ ให้ใช้ครั้งแรก เมื่อ พ.ศ. 2440 เป็นธงที่แสดงยศนายพลเรือจัตวาเอาชงฉาน ตัดชายเป็นแฉกอย่างหางนกแขงแซว สำหรับชักขึ้นบนเสาใหญ่ เป็นที่หมายว่านายพลเรือจัตวา อยู่ในเรือนั้น ชงนี้ใช้ต่อมาถึงรัชกาลที่ 6 (ภาพผนวกที่ 90)

ต่อมาใน พ.ศ. 2453 พระบาทสมเด็จพระมงกุฎเกล้าเจ้าอยู่หัว รัชกาลที่ 6 โปรดฯ ให้สร้างธงหมายตำแหน่งยศขึ้น เหมือนกับชงฉาน ดังนี้คือ ชงจอมพลเรือ เหมือนกับชงฉาน แต่ข้างหน้าข้าง มีรูปสมอไขว้ 2 ตัว กับมหางมกุฎสีเหลือง (ภาพผนวกที่ 91) ถ้าใช้ในเรือใหญ่ ใช้ชัก

ขึ้นที่เสาใหญ่ ธงนายพลเรือ เหมือนกับธงฉาน เป็นเครื่องหมายยศตำแหน่ง ยศนายพลเรือเอก (ภาพผนวกที่ 68) ใช้ชักขึ้นที่เสาใหญ่ ถ้าธงนี้มีรูปจักรสีขาวอยู่ที่มุมบนข้างหน้าข้าง เป็นธงหมาย ตำแหน่งยศนายพลเรือโท (ภาพผนวกที่ 88) ถ้าใช้ในเรือให้ชักขึ้นที่เสาหน้า ถ้ามีรูปจักรสีขาวอยู่ทั้ง มุมข้างบนและข้างล่าง หน้าข้าง 2 จักร เป็นธงหมายตำแหน่งยศนายพลเรือตรี (ภาพผนวกที่ 89) ถ้าใช้ในเรือเป็นเรือ 3 เสาให้ชักขึ้นที่เสาหลัง ถ้าเป็น 2 เสาให้ชักขึ้นที่เสาหน้า ธงนายพลเรือจัตวานั้น ยังคงมีลักษณะเช่นเดิม (ภาพผนวกที่ 90) แต่ถ้าใช้ในเรือให้เปลี่ยนมาชักขึ้นที่เสาหลัง พ.ศ. 2460 พระบาทสมเด็จพระมงกุฎเกล้าเจ้าอยู่หัว รัชกาลที่ 6 โปรดฯ ให้ตราพระราชบัญญัติใหม่ แต่ธงแสดง ยศ สำหรับทหารเรือ ยังคงรูปแบบเดิม ตามพระราชบัญญัติธง พ.ศ. 2453

พ.ศ. 2479 ตามพระราชบัญญัติธง ได้มีการแบ่งธงเครื่องหมายศทหารเรือ ออกเป็น 4 ชั้น ดังนี้คือ

- (1) ธงจอมพลเรือ ธงเป็นรูปสี่เหลี่ยมจัตุรัสพื้นสีขาวมีรูปจักร 4 จักร สีขาว อยู่ที่มุมตรงทั้งสี่มุม และที่ศูนย์กลางธง มีรูปสมอไขว้กับจักรภายใต้พระมหามงกุฎ รูปเหล่านี้ เป็นสีเหลือง (ภาพผนวกที่ 92)
- (2) ธงนายพลเรือเอก รูปสี่เหลี่ยมจัตุรัสพื้นสีขาวมีรูปจักรสีขาว 3 จักร เรียงเป็นรูปสามเหลี่ยมด้านเท่า (ภาพผนวกที่ 93)
- (3) ธงนายพลเรือโท รูปสี่เหลี่ยมจัตุรัส พื้นสีขาวมีรูปจักรสีขาว 2 จักร ที่กลางพื้นธงเรียงกันในแนวตั้ง (ภาพผนวกที่ 94)
- (4) ธงนายพลเรือตรี รูปสี่เหลี่ยมจัตุรัส พื้นสีขาวมีรูปจักรสีขาว 1 จักร ที่ศูนย์กลางธง (ภาพผนวกที่ 95)
- (5) ส่วนธงนายพลเรือจัตวานั้น ได้ยกเลิกไป

พ.ศ. 2499 ตามพระราชบัญญัติธง ที่ได้ตราขึ้นใหม่นั้น แบ่งธงหมายยศ สำหรับนายทหารเรือ 5 ชั้น คือ

(1) ชงจอมพลเรือ รูปสี่เหลี่ยมขนาดกว้าง 5 ส่วน ยาว 6 ส่วน พื้นสี่ขาบที่ศูนย์กลางตรง มีรูปคทาไขว้เหนือช่อชัยพฤกษ์ อยู่กลางกลุ่มจักร 5 จักร เรียงเป็นรูปห้าเหลี่ยมด้านเท่า รูปเหล่านี้สีขาว (ภาพผนวกที่ 96)

(2) ชงพลเรือเอก มีขนาด และสีเหมือนชงจอมพลเรือ มีรูปจักรสีขาว 4 จักร เรียงเป็นรูปสี่เหลี่ยมผืนผ้า อยู่กลางผืนธง (ภาพผนวกที่ 97)

(3) ชงพลเรือโท มีรูปจักรสีขาว 3 จักร เรียงเป็นสามเหลี่ยมด้านเท่าอยู่กลางผืนธง (ภาพผนวกที่ 98)

(4) ชงพลเรือตรี มีรูปจักรสีขาว 2 จักร เรียงตามยาวอยู่กลางผืนธง (ภาพผนวกที่ 99)

(5) ชงพลเรือจัตวา มีรูปจักรสีขาว 1 จักร อยู่กลางผืนธง (ภาพผนวกที่ 100)

พ.ศ. 2522 ได้มีการเปลี่ยนแปลงธงแสดงยศสำหรับทหารเรือขึ้นใหม่ ดังปรากฏในพระราชบัญญัติธง ดังนี้คือ ธงแสดงยศทหารเรือ มีลักษณะเป็น รูปสี่เหลี่ยมจัตุรัส พื้นธงสีขาว มีรูปจักรสีขาว เป็นจักรแปดแฉก แฉกของจักรเวียนไปทางซ้าย มี 5 ชั้น คือ

(1) ชงจอมพลเรือ มีรูปจักร 5 จักร อยู่ที่มุมธงทั้งสี่มุม มุมละ 1 จักร และอยู่ตรงกลางของผืนธงอีก 1 จักร (ภาพผนวกที่ 101)

(2) ชงพลเรือเอก มีรูปจักร 4 จักร อยู่ที่มุมธงทั้งสี่มุม มุมละ 1 จักร (ภาพผนวกที่ 97)

(3) ชงพลเรือโท มีรูปจักร 3 จักร เรียงเป็นรูปสามเหลี่ยมด้านเท่าอยู่ตรงกลางของผืนธง ให้ด้านฐานของรูปสามเหลี่ยมด้านเท่าอยู่ด้านล่างขนานกับขอบล่างของผืนธง (ภาพผนวกที่ 98)

(4) ชงพลเรือตรี มีรูปจักร 2 จักร เรียงกันในแนวดิ่งอยู่ตรงกลางของผืนธง (ภาพผนวกที่ 99)

(5) ชงพลเรือจัตวา มีรูปจักร 1 จักร อยู่ตรงกลางของผืนธง (ภาพผนวกที่ 100)

ธงแสดงยศสำหรับทหารอากาศ

ธงแสดงยศสำหรับทหารอากาศ มีลักษณะเป็นรูปสี่เหลี่ยมผืนผ้ากว้าง 5 ส่วน ยาว 6 ส่วน พื้นธงสีฟ้า มี 5 ชั้น คือ

(1) ชงจอมพลอากาศ มีรูปคทาปักกระบี่ไขว้เหนือช่อชัยพฤกษ์อยู่ตรงกลางของกลุ่มดาวห้าแฉก 5 ดวง เรียงเป็นรูปห้าเหลี่ยมด้านเท่าอยู่ตรงกลางของผืนธง ให้ด้านหนึ่งของรูปห้าเหลี่ยมด้านเท่าอยู่ด้านล่างขนานกับขอบล่างของผืนธง รูปเหล่านี้เป็นสีขาว (ภาพผนวกที่ 102)

(2) ชงพลอากาศเอก มีรูปดาวห้าแฉกสีขาว 4 ดวง เรียงเป็นรูปสี่เหลี่ยมขนมเปียกปูนอยู่ตรงกลางของผืนธง ให้มุมแหลมวางตามความยาวของผืนธง (ภาพผนวกที่ 103)

(3) ชงพลอากาศโท มีรูปดาวห้าแฉกสีขาว 3 ดวง เรียงเป็นรูปสามเหลี่ยมด้านเท่าอยู่ตรงกลางของผืนธง ให้ด้านฐานของรูปสามเหลี่ยมด้านเท่าอยู่ด้านล่างขนานกับขอบล่างของผืนธง (ภาพผนวกที่ 104)

(4) ชงพลอากาศตรี มีรูปดาวห้าแฉกสีขาว 2 ดวง เรียงตามความยาวอยู่ตรงกลางของผืนธง (ภาพผนวกที่ 105)

(5) ชงพลอากาศจัตวา มีรูปดาวห้าแฉกสีขาว 1 ดวง อยู่ตรงกลางของผืนธง (ภาพผนวกที่ 106)

3.3.2) ชงแสดงตำแหน่ง

ชงแสดงตำแหน่งเป็นชงสำหรับแสดงตำแหน่งของระดับผู้บังคับบัญชาชั้นสูง ซึ่งได้กำหนดไว้ในพระราชบัญญัติชง 2522 ได้แก่ ชงผู้บัญชาการทหารสูงสุด ชงแสดงตำแหน่งสำหรับทหารบก ชงแสดงตำแหน่งสำหรับทหารเรือ และชงแสดงตำแหน่งสำหรับทหารอากาศ

ชงผู้บัญชาการทหารสูงสุด

ชงผู้บัญชาการทหารสูงสุด มีลักษณะเป็นรูปสี่เหลี่ยมผืนผ้า กว้าง 2 ส่วน ยาว 3 ส่วน ด้านยาวของผืนชงแบ่งเป็นสามตอนเท่ากัน ตอนต้นของผืนชงสีแดง ตอนกลางสีเขียว และตอนปลายสีฟ้า ตรงกลางของผืนชงมีรูปจักรแปดแฉก แฉกของจักรเวียนไปทางขวา และมีสมอสอดวงจักร ด้านซ้ายและด้านขวาของรูปจักรมีรูปปีกนกกางล้อมรอบด้วยช่อชัยพฤกษ์ ภายใต้อช่อชัยพฤกษ์มีรูปดาวห้าแฉก 5 ดวง อยู่ตรงกลาง 1 ดวง และโอบขึ้น ไปทางซ้ายและขวาของดวงที่อยู่ตรงกลางอีกข้างละ 2 ดวง รูปเหล่านี้เป็นสีเหลืองเว้นแต่สมอเป็นสีเงินและดาวเป็นสีทอง ขอบชงมีแถบจีบสีเหลืองนอกจากด้านที่ติดกับคันชง (ภาพผนวกที่ 107)

ชงแสดงตำแหน่งสำหรับทหารบก

ชงแสดงตำแหน่งสำหรับทหารบก แบ่งออกเป็นชงผู้บัญชาการทหารบก ชงแม่ทัพ และชงผู้บัญชาการกองพล

(1) ชงผู้บัญชาการทหารบก มีลักษณะเป็นรูปสี่เหลี่ยมผืนผ้า กว้าง 2 ส่วน ยาว 3 ส่วน พื้นชงสีแดง ตรงกลางของผืนชงมีรูปเครื่องหมายกองทัพบก ภายใต้อช่อชัยพฤกษ์มีรูปดาวห้าแฉก 5 ดวง อยู่ตรงกลาง 1 ดวง และโอบขึ้น ไปทางซ้ายและขวาของดวงที่อยู่ตรงกลางอีกข้างละ 2 ดวง รูปเหล่านี้เป็นสีเหลือง (ภาพผนวกที่ 108)

(2) ชงแม่ทัพ มีลักษณะและสีอย่างเดียวกับชงผู้บัญชาการทหารบก เว้นแต่มีรูปดาวห้าแฉก 3 ดวง อยู่ตรงกลางภายใต้อช่อชัยพฤกษ์มีรูปดาวห้าแฉก 1 ดวง และอยู่ทางซ้ายและขวาของเครื่องหมายนั้นข้างละ 1 ดวง (ภาพผนวกที่ 109)

(3) ชงผู้บัญชาการกองพล มีลักษณะและสีอย่างเดียวกับชงผู้บัญชาการทหารบก เว้นแต่มีรูปดาวห้าแฉก 2 ดวง อยู่ทางซ้ายและขวาของเครื่องหมายกองทัพบกข้างละ 1 ดวง (ภาพผนวกที่ 110)

ชงแสดงตำแหน่งสำหรับทหารเรือ

ชงแสดงตำแหน่งสำหรับทหารเรือ แบ่งออกเป็นชงผู้บัญชาการทหารเรือ ชงผู้บัญชาการกองเรือยุทธการ ชงผู้บังคับการกองเรือ ชงผู้บังคับหมวดเรือ ชงผู้บังคับหมู่เรือ ชงหัวหน้าชั่วคราว ชงผู้บังคับการเรือ ชงผู้บัญชาการฐานทัพเรือ ชงผู้บังคับการสถานีทหารเรือ และ ชงผู้บัญชาการกรมนาวิกโยธิน

(1) ชงผู้บัญชาการทหารเรือ

พระบาทสมเด็จพระจุลจอมเกล้าเจ้าอยู่หัว รัชกาลที่ 5 โปรดฯ ให้สร้างชงเสนาบดีกระทรวงทหารเรือ ขึ้นเมื่อ พ.ศ. 2440 โดยมีตำแหน่งเทียบเท่าผู้บัญชาการทหารเรือในปัจจุบัน ชงเสนาบดีกระทรวงทหารเรือ ลักษณะของชงเป็นพื้นสีขาว ตรงกลางมีรูปสมอไขว้กับจักรสีเหลือง ข้างบนมีมงกุฎ (ภาพผนวกที่ 111) ชงนี้เป็นเครื่องหมายสำหรับตัวเสนาบดี หรือรองเสนาบดีกระทรวงทหารเรือ เมื่อชักขึ้นบนเสาใหญ่ในเรือลำใด ให้เข้าใจว่า เสนาบดี หรือรองเสนาบดีกระทรวงทหารเรือ ได้อยู่ในเรือลำนั้น แต่ถ้าพระบาทสมเด็จพระเจ้าอยู่หัวหรือพระอัครมเหสีหรือสมเด็จพระบรมโอรสาธิราชฯ สยามมกุฎราชกุมาร ได้ประทับอยู่ในเรือหลวงลำใด ลำหนึ่ง ให้ชักธงมหาราช ชงราชินี หรือชงยวราช ให้เจ้าหน้าที่ในเรือรบและในป้อมยิงสลุตตามพระราชประเพณี แต่ถ้ามีธงมหาราช ชงราชินี ชงยวราช ชักขึ้นไว้บนเสาใหญ่ ไม่มีชงเสนาบดี ชักขึ้นบนเสาน้ำ ห้ามยิงสลุตทุกหน้าที่

พ.ศ. 2454 พระบาทสมเด็จพระมงกุฎเกล้าเจ้าอยู่หัว รัชกาลที่ 6 โปรดฯ ให้ใช้ชงนี้เป็นเครื่องหมาย สำหรับตัวเสนาบดีกระทรวงทหารเรือชักขึ้นไว้ ณ ที่ทำการของเสนาบดีกระทรวงทหารเรือ และให้ใช้ชักขึ้นที่ยอดเสาใหญ่ในเรือ เป็นเครื่องหมายว่าเสนาบดีกระทรวงทหารเรือ ได้อยู่ในเรือลำนั้น และในเวลาชักธงมหาราชใหญ่ ชงราชินีใหญ่ขึ้นที่เสาเรือลำใด ให้ชักชงเสนาบดีขึ้นที่เสาน้ำของเรือลำนั้นด้วยเสมอไป พ.ศ. 2474 กระทรวงทหารเรือ ได้ลดฐานะมาเป็นกรมทหารเรือ ตำแหน่งผู้บังคับบัญชาสูงสุด ของทหารเรือ จึงเรียกว่า “ผู้บัญชาการทหารเรือ”

พ.ศ. 2479 ได้มีการตราพระราชบัญญัติธง พ.ศ. 2479 ในพระราชบัญญัตินี้ได้เรียกธงเสนาบดีกระทรวงทหารเรือว่า ธงผู้บัญชาการทหารเรือ รูปลักษณะของธงเป็นเช่นเดิม และใช้มาจนกระทั่งทุกวันนี้ พ.ศ. 2522 ได้มีการตราพระราชบัญญัติธง พ.ศ. 2522 ในพระราชบัญญัตินี้ ธงผู้บัญชาการทหารเรือ มีลักษณะเป็นรูปสี่เหลี่ยมผืนผ้ากว้าง 2 ส่วน ยาว 3 ส่วน พื้นธงสีขาวตรงกลางของผืนธงมีรูปจักรแปดแฉก แฉกของจักรเวียนไปทางซ้าย และมีสมอสอดวงจักรภายใต้พระมหามงกุฎ รูปเหล่านี้เป็นสีเหลือง (ภาพผนวกที่ 112)

(2) ธงผู้บัญชาการกองเรือยุทธการ

ธงผู้บัญชาการกองเรือยุทธการ มีใช้ครั้งแรกเมื่อ พ.ศ. 2479 ในพระราชบัญญัติธง พ.ศ. 2479 ได้เรียก ธงผู้บัญชาการกองเรือยุทธการว่า ธงผู้บังคับการกองเรือรบ ลักษณะของธงมีลักษณะและสัดส่วนอย่างเดียวกับ ธงผู้บัญชาการทหารเรือ แต่ปลายตัดเป็นแฉกหางนกแซงแซว

พ.ศ. 2522 ได้มีการตราพระราชบัญญัติธง พ.ศ. 2522 ในพระราชบัญญัตินี้ธงผู้บัญชาการกองเรือยุทธการ มีลักษณะและสีอย่างเดียวกับธงผู้บัญชาการทหารเรือ แต่ตอนต้น 2 ใน 3 ส่วนของความยาวมีรูปจักรแปดแฉก แฉกของจักรเวียนไปทางซ้าย และมีสมอสอดวงจักรภายใต้พระมหามงกุฎอยู่ตรงกลาง และปลายธงตัดเป็นแฉกรูปหางนกแซงแซวลึก 1 ใน 3 ส่วนของความยาวของผืนธง (ภาพผนวกที่ 113)

(3) ธงผู้บังคับการกองเรือ

ธงผู้บังคับการกองเรือ มีใช้ครั้งแรกเมื่อ พ.ศ. 2483 ในพระราชบัญญัติธง พ.ศ. 2483 กล่าวถึงลักษณะธงว่า มีลักษณะและสัดส่วนเช่นเดียวกับธงผู้บังคับการกองเรือรบ แต่ตอนปลายที่ตัดเป็นแฉก รูปหางนกแซงแซว ลึก 1 ใน 3 ของส่วนยาวนั้นเป็นสีขาว

พ.ศ. 2522 ได้มีการตราพระราชบัญญัติธง พ.ศ. 2522 ในพระราชบัญญัตินี้ธงผู้บังคับการกองเรือมีลักษณะและสีอย่างเดียวกับธงผู้บัญชาการกองเรือยุทธการ แต่ปลายธงที่เป็นแฉกรูปหางนกแซงแซวเป็นสีขาว (ภาพผนวกที่ 114)

(4) ชงผู้บังคับหมวดเรือ

ชงผู้บังคับหมวดเรือปรากฏหลักฐานครั้งแรก ในพระราชบัญญัติชง พ.ศ. 2479 ความว่า ชงเป็นรูปสามเหลี่ยม เรียวปลายแหลมขนาดกว้าง 2 ส่วน ยาว 5 ส่วน พื้นสีขาว มีรูปสมอ 1 ตัว อยู่ตรงกลางพื้นชง

พ.ศ. 2522 ได้มีการตราพระราชบัญญัติชง พ.ศ.2522 ในพระราชบัญญัตินี้ ชงผู้บังคับหมวดมีลักษณะเป็นรูปสามเหลี่ยมหน้าจั่ว ด้านฐานที่อยู่ทางคันชง กว้าง 2 ส่วน ผืนชงยาว 5 ส่วน พื้นสีขาว ตอนต้น 2 ใน 5 ส่วนของผืนชงมีสมอสีเหลืองอยู่ตรงกลาง (ภาพผนวกที่ 115)

(5) ชงผู้บังคับหมู่เรือ

ชงผู้บังคับหมู่เรือปรากฏหลักฐานครั้งแรก ในพระราชบัญญัติ พ.ศ. 2479 ว่า ชงมีลักษณะเป็นรูปสามเหลี่ยม เรียวปลายแหลม กว้าง 2 ส่วน ยาว 5 ส่วน ตอนต้น 2 ใน 5 ของส่วนยาว เป็นพื้นสีขาวและมีรูปสมอสีเหลือง 1 ตัว ตอนปลายที่เหลือ 3 ใน 5 ของส่วนยาว เป็นสีขาว

พ.ศ. 2522 ได้มีการตราพระราชบัญญัติชง พ.ศ. 2522 ในพระราชบัญญัตินี้ชงผู้บังคับหมู่เรือมีลักษณะและสีอย่างเดียวกับชงผู้บังคับหมวดเรือ แต่ตอนปลาย 3 ใน 5 ส่วนของผืนชงเป็นสีขาว (ภาพผนวกที่ 116)

(6) ชงหัวหน้าชั่วคราว

ชงหัวหน้าชั่วคราวมีใช้ครั้งแรกเมื่อ พ.ศ. 2440 ในพระราชบัญญัติชง รัตนโกสินทร์ศก 116 (พ.ศ. 2440) เรียกชงของหัวหน้าชั่วคราวว่า ชงผู้ใหญ่ ลักษณะของชงต้นกว้าง 14 นิ้ว ยาวสองกึ่ง เรียวยาวปลายแหลมส่วนหนึ่ง ข้างต้นพื้นสีขาว ส่วนสองข้างปลายพื้นสีขาวมีจักรสีขาวอยู่กลางพื้นสีขาว ชงนี้สำหรับใช้กับชงหางจระเข้ ถ้าเรือหลวงทอดอยู่นอกพระมหานคร ตั้งแต่สองลำขึ้นไป อันได้ชักชงหางจระเข้ขึ้นไว้บนเสาใหญ่ทุกลำ ถ้าเรือลำใดชักชงนี้ขึ้นด้วยบนเสาหลัง เป็นที่หมายว่านายเรือผู้ใหญ่อยู่นั่น พ.ศ. 2442 ได้มีการตราพระราชบัญญัติชง รัตนโกสินทร์ศก 118 แต่ชงหัวหน้าชั่วคราว ก็ยังคงเรียก ชงผู้ใหญ่อยู่อีก

พ.ศ. 2453 ได้มีการตราพระราชบัญญัติธงขึ้นใหม่ เรียกว่า พระราชบัญญัติธงรัตน โกสินทร์ศก 129 ลักษณะของธงผู้ใหญ่ ต้นกว้าง 36 เซนติเมตร ยาว 75 เซนติเมตร เรียวปลายแหลม ส่วนหนึ่งข้างต้นพื้นสีขาว สองส่วนข้างปลายพื้นสีขาวมีจักรอยู่กลางพื้นสีขาว ซักขึ้นบนเสาของเรือลำใดเป็นเครื่องหมายว่า นายทหารผู้ใหญ่ในกระบวนเรืออยู่ในเรือลำนั้น เว้นแต่นายทหารผู้ใหญ่นั้น เป็นนายพล จึงให้ใช้ธงนายพลตามตำแหน่งยศ พ.ศ.2479 ได้มีการตราพระราชบัญญัติธงขึ้นใหม่ เรียกธงผู้ใหญ่ว่าธงหัวหน้าชั่วคราว ลักษณะของธงมีลักษณะและลักษณะเช่นเดียวกับ ธงผู้บังคับหมวดเรือ เว้นแต่พื้นสีขาวรูปที่กลางผืนธงนั้น เป็นรูปสมอสีขาว 1 ตัว

พ.ศ. 2522 ได้มีการตราพระราชบัญญัติธง พ.ศ. 2522 ในพระราชบัญญัตินี้ธงหัวหน้าชั่วคราวมีลักษณะและสีอย่างเดียวกับธงผู้บังคับหมวดเรือ แต่ตอนต้น 2 ใน 5 ส่วนของผืนธงเป็นสีขาว มีสมอสีขาวอยู่ตรงกลาง (ภาพผนวกที่ 117)

(7) ธงผู้บังคับการเรือ

ธงผู้บังคับการเรือ มิใช่ครั้งแรกเมื่อ พ.ศ. 2434 ในพระราชบัญญัติธงรัตน โกสินทร์ศก 110 (พ.ศ. 2434) เรียกธงผู้บังคับการเรือว่าธงหางจระเข้ ลักษณะของธงข้างต้นพื้นแดง กลางเป็นวงจักรสีขาว 4 ดวง ข้างปลายสีขาวยาว 30 ฟุต กว้าง 6 นิ้ว สำหรับใช้ในเรือรบทั้งหลาย เป็นที่หมายตำแหน่งผู้บังคับการดังนี้ ตำแหน่งที่นายเรือเอกมีจักร 4 ดวง ตำแหน่งที่นายเรือโทมีจักร 3 ดวง ตำแหน่งที่นายเรือตรีมีจักร 2 ดวง ตำแหน่งที่นายเรือจัตวามีจักร 1 ดวง พ.ศ.2440 ได้มีการตราพระราชบัญญัติธงขึ้นใหม่ เรียกว่า พระราชบัญญัติธงรัตน โกสินทร์ศก 116 ยังใช้ธงหางจระเข้ เป็นธงผู้บังคับการเรือ ลักษณะธงขนาดกว้าง ต้น 7 นิ้ว เรียวปลายแหลมยาวสามวาส่วนหนึ่ง ข้างต้นพื้นสีแดงสองส่วนข้างปลายพื้นสีขาว สำหรับซักขึ้นที่เสาเป็นที่หมายเฉพาะนายเรือ

พ.ศ. 2453 ได้มีการตราพระราชบัญญัติธงขึ้นใหม่ เรียกว่า พระราชบัญญัติธงรัตน โกสินทร์ศก 129 ธงผู้บังคับการเรือ เรียกว่า ธงนายเรือ ลักษณะของธงเป็นรูปหางจระเข้ขนาดกว้าง ต้น 18 เซนติเมตร เรียวปลายแหลม ยาว 6 เมตร ส่วนข้างหนึ่งต้นพื้นสีแดงสองส่วนข้างปลายพื้นสีขาว สำหรับซักขึ้นที่เสาเป็นที่หมายเฉพาะนายเรือ

พ.ศ. 2479 ได้มีการตราพระราชบัญญัติธงขึ้นใหม่ ธงนายเรือ เปลี่ยนมาเรียกว่า ธงผู้บังคับการเรือ ลักษณะของธง เป็นรูปสามเหลี่ยมเรียวปลายแหลมคล้ายหางจระเข้ ตอนต้นกว้าง ไม่เกิน 20 เซนติเมตร ยาว 30 เท่า ของส่วนกว้าง ตอนต้น 1 ใน 3 ของส่วนยาว เป็นพื้นสีแดง อีก 2 ใน 3 ของส่วนยาวที่เหลือ เป็นพื้นสีขาว

พ.ศ. 2522 ได้มีการตราพระราชบัญญัติธง พ.ศ. 2522 ในพระราชบัญญัตินี้ ธงผู้บังคับการเรือมีลักษณะเป็นรูปสามเหลี่ยมหน้าจั่ว ด้านฐานที่อยู่ทางคั่นธงกว้างไม่เกิน 20 เซนติเมตร ผืนธงยาว 30 เท่าของด้านฐาน ตอนต้น 1 ใน 3 ส่วนของผืนธงเป็นสีแดง ตอนปลาย 2 ใน 3 ส่วนของผืนธงเป็นสีขาว (ภาพผนวกที่ 118)

(8) ธงผู้บัญชาการฐานทัพเรือ

ธงผู้บัญชาการฐานทัพเรือ ปรากฏหลักฐานครั้งแรกในพระราชบัญญัติ พ.ศ. 2522 มีลักษณะและสีอย่างเดียวกับธงผู้บัญชาการกองเรือยุทธการ แต่ปลายธงที่เป็นแฉกรูปหางนกแซงแซวเป็นสีฟ้า (ภาพผนวกที่ 119)

(9) ธงผู้บังคับการสถานีทหารเรือ

ธงผู้บังคับการสถานีทหารเรือ ปรากฏหลักฐาน ครั้งแรก ในพระราชบัญญัติ พ.ศ. 2479 ว่า ธงผู้บังคับการสถานีทหารเรือฝ่ายบก มีลักษณะและสีอย่างเดียวกับธงผู้บังคับการกองเรือรบ (กองเรือยุทธการ) แต่ตอนปลายที่ตัดเป็นแฉกรูปหางนกแซงแซว ลึก 1 ใน 3 ของส่วนยาวนั้น เป็นสีแดง พ.ศ. 2483 ได้มีการตราพระราชบัญญัติธงแก้ไขขึ้นใหม่ เรียกธงผู้บังคับการสถานีทหารเรือฝ่ายบกว่า ธงผู้บังคับการสถานีทหารเรือ แต่รูปลักษณะก็คงเช่นเดิม

พ.ศ. 2522 ได้มีการตราพระราชบัญญัติธง พ.ศ. 2522 ในพระราชบัญญัตินี้ ธงผู้บังคับการสถานีทหารเรือ มีลักษณะและสีอย่างเดียวกับธงผู้บัญชาการกองเรือยุทธการ แต่ปลายธงที่เป็นแฉกรูปหางนกแซงแซวเป็นสีแดง (ภาพผนวกที่ 120)

(10) ชงผู้บัญชาการกรมนาวิกโยธิน

ปรากฏหลักฐานครั้งแรกในพระราชบัญญัติชง พ.ศ. 2522 มีลักษณะและสีอย่างเดียวกับชงผู้บัญชาการกองเรือยุทธการ แต่ปลายชงที่เป็นแฉกรูปหางนกแซงแซวเป็นสีเหลือง (ภาพผนวกที่ 121)

ชงแสดงตำแหน่งสำหรับทหารอากาศ

ชงแสดงตำแหน่งสำหรับทหารอากาศ ได้แก่ ชงผู้บัญชาการทหารอากาศ มีลักษณะเป็นรูปสี่เหลี่ยมผืนผ้า กว้าง 2 ส่วน ยาว 3 ส่วน พื้นชงสีฟ้า ขอบชงขลิบริมสีเหลืองทั้ง 4 ด้าน และตรงกลางของผืนชงมีรูปปีกนกสีเหลือง 2 ปีก ระหว่างหัวปีกมีรูปธงชาติไทยอยู่ในอาร์มเหนืออาร์มมีฉนวนโคมสีขาวภายใต้พระมหามงกุฎปลั่งรัศมีมีสีเหลือง (ภาพผนวกที่ 122)

3.3.3) ชงแสดงหน่วยทหาร

ชงแสดงหน่วยทหารนั้นมีเพียง 2 เหล่าทัพเท่านั้น คือ ชงแสดงหน่วยทหารบก และชงแสดงหน่วยทหารอากาศ

ชงแสดงหน่วยทหารบก ได้แบ่งเป็นประเภทได้ดังนี้ คือ ชงแสดงหน่วยกองทัพบก ชงแสดงหน่วยกองพล ชงแสดงหน่วยกรม และชงแสดงหน่วยกองพัน

(1) ชงแสดงหน่วยกองทัพบก มีลักษณะเป็นรูปสี่เหลี่ยมผืนผ้า กว้าง 2 ส่วน ยาว 3 ส่วน แบ่งสีเป็น 2 ส่วน ส่วนบนคือส่วนจากมุมล่างทางด้านคันชดัดเฉียงขึ้นไปถึงมุมบนเป็นสีแดง ส่วนล่างคือส่วนที่เหลือ เป็นสีบานเย็น ในส่วนที่เป็นสีแดงตอนมุมบนของผืนชงด้านที่ติดกับคันชดัดมีเครื่องหมายกองทัพบก ได้แก่เครื่องหมายกองทัพบกมีดาวห้าแฉกสีเหลือง 3 ดวง เรียงตามความยาวของผืนชง (ภาพผนวกที่ 123)

(2) ชงแสดงหน่วยกองพล มีลักษณะอย่างเดียวกับชงแสดงหน่วยกองทัพบก แต่ได้เครื่องหมายกองทัพบกมีดาวห้าแฉกสีเหลือง 2 ดวง เรียงตามความยาวของผืนชง (ภาพผนวกที่ 124)

(3) ชงแสดงหน่วยกรรม มีลักษณะอย่างเดียวกับชงแสดงหน่วยกองพล แต่ได้เครื่องหมายกองทัพกไม่มีดาว (ภาพผนวกที่ 125) สำหรับชงแสดงหน่วยกรรมนักเรียน นายร้อยฝืนชงส่วนล่างเป็นสีเหลือง มุมบนของฝืนชงด้านที่ติดกับคันชงมีตราแผ่นดินในรัชกาล พระบาทสมเด็จพระจุลจอมเกล้าเจ้าอยู่หัวแทนเครื่องหมายกองทัพกและมีแถบโอบใต้ตราแผ่นดิน รูปเหล่านี้เป็นสีเหลือง ภายในแถบมีความว่ากรรมนักเรียนนายร้อย เป็นอักษรสีแดง (ภาพผนวกที่ 126) สำหรับหน่วยรบพิเศษ ซึ่งอยู่ในระดับเทียบเท่าหน่วยกรรม ตรงกลางของฝืนชงส่วนล่าง มีเครื่องหมายนักโคตรมสีเหลืองขนาดพองาม (ภาพผนวกที่ 127) และสำหรับหน่วยบิน ซึ่งอยู่ในระดับเทียบเท่าหน่วยกรรมตรงกลางของฝืนชงส่วนล่างมีเครื่องหมายแสดงความสามารถในการบิน สีขาวขนาดพองาม (ภาพผนวกที่ 128)

(4) ชงแสดงหน่วยกองพัน มีลักษณะเป็นรูปสี่เหลี่ยมผืนผ้ากว้าง 2 ส่วน ยาว 3 ส่วน แบ่งสี่เป็น 2 ส่วน ส่วนบนคือส่วนจากมุมล่างทางด้านคันชงตัดเฉียงไปถึงมุมบนเป็น สีแดง ส่วนล่าง คือ ส่วนที่เหลือแบ่งออกไปอีกเป็นสองตอน โดยแบ่งจากจุดกึ่งกลางของเส้น ทแยงมุมตัดเฉียงลงถึงมุมล่างด้านนอก ตอนต้นทางด้านที่ติดกับคันชงเป็นสีตามสีของหน่วยทหาร ตอนปลายเป็นสีขาว มุมบนของฝืนชงด้านที่ติดกับคันชงมีเครื่องหมายกองทัพก สำหรับชงแสดง หน่วยกองพันทหารราบ ให้มีแถบสีแดงทับรอยต่อเส้นทแยงตัดเฉียง สำหรับกองพันนักเรียน นายร้อย ส่วนล่างของฝืนชงด้านที่ติดกับคันชงเป็นสีเหลือง มุมบนของฝืนชงด้านที่ติดกับคันชง มีตราแผ่นดินและมีแถบอย่างเดียวกับชงแสดงหน่วยกรรมนักเรียนนายร้อย สำหรับหน่วยรบพิเศษ ซึ่งอยู่ในระดับเทียบเท่าหน่วยกองพัน ตรงกลางของฝืนชงส่วนล่างมีเครื่องหมายนักโคตรมสีเหลือง ขนาดพองาม และสำหรับหน่วยบินซึ่งอยู่ในระดับเทียบเท่าหน่วยกองพัน ตรงกลางของฝืนชง ส่วนล่างมีเครื่องหมายแสดงความสามารถในการบินสีขาวขนาดพองาม

ฝืนชงส่วนล่างของชงแสดงหน่วยทหารตามหน่วยกองพล หน่วยกรรม และหน่วยกองพัน เป็นสีตามสีของหน่วยทหาร ดังต่อไปนี้ ฝืนชงส่วนล่างเป็นสีขาวเป็นชงแสดงถึง หน่วยกองพันทหารราบ (ภาพผนวกที่ 129) และแสดงถึงหน่วยรบพิเศษ (ภาพผนวกที่ 130) ฝืนชง ส่วนล่างเป็นสีฟ้าหม่นเป็นชงแสดงถึงหน่วยกองพันทหารม้า (ภาพผนวกที่ 131) ฝืนชงส่วนล่าง เป็นสีเหลืองเป็นชงแสดงถึงหน่วยกองพันทหารปืนใหญ่ (ภาพผนวกที่ 132) และแสดงถึงหน่วย กรรมนักเรียนนายร้อย (ภาพผนวกที่ 133) ฝืนชงส่วนล่างเป็นสีดำเป็นชงแสดงถึงหน่วยกองพัน ทหารช่าง (ภาพผนวกที่ 134) ฝืนชงส่วนล่างเป็นสีม่วงเป็นชงแสดงถึงหน่วยกองพันทหารสื่อสาร (ภาพผนวกที่ 135) ฝืนชงส่วนล่างเป็นสีเลือดหมูเป็นชงแสดงถึงหน่วยกองพันทหารขนส่ง (ภาพผนวกที่ 136) ฝืนชงส่วนล่างเป็นสีเขียวเป็นชงแสดงถึงหน่วยกองพันทหารแพทย์ (ภาพผนวก

ที่ 137) ผืนธงส่วนล่างเป็นสีน้ำเงินเป็นธงแสดงถึงหน่วยกองพันทหารสวรรค์ (ภาพผนวกที่ 138) ผืนธงส่วนล่างเป็นสีแดงเป็นธงแสดงถึงหน่วยกองพันทหารสรรพาวุธ (ภาพผนวกที่ 139) ผืนธงส่วนล่างเป็นสีฟ้าอ่อนเป็นธงแสดงถึงหน่วยบินระดับเทียบเท่ากองพัน (ภาพผนวกที่ 140)

ธงแสดงหน่วยทหารตามหน่วยกองทัพบก หน่วยกองพล หน่วยกรม และหน่วยกองพัน ถ้ามีหน่วยที่เป็นเหล่าและอยู่ในระดับเดียวกันตั้งแต่ 2 หน่วยขึ้นไป ให้มีอักษรย่อชื่อหน่วยหรือเลขหมายหน่วยเป็นตัวเลขไทยอยู่ตรงกลางของส่วนล่างผืนธง

นอกจากที่กำหนดไว้ในวรรคหนึ่ง ทหารบกจะมีธงแสดงหน่วยทหารอื่นอีก หรือจะมีธงแสดงหน่วยทหารสำหรับหน่วยทหารที่อยู่ในระดับเทียบเท่าหน่วยกองทัพบก หน่วยกองพล หน่วยกรม หน่วยกองพันอื่นอีกก็ได้ โดยให้กำหนดในกฎกระทรวง

ธงแสดงหน่วยทหารอากาศ แบ่งเป็นประเภทได้ดังนี้คือ ธงแสดงหน่วยที่เป็นส่วนกำลังรบ ตั้งแต่ระดับฝูงบินหรือกองพัน และธงแสดงหน่วยแยกอิสระที่เป็นส่วนกำลังรบตามที่กองทัพอากาศกำหนด

(1) ธงแสดงหน่วยที่เป็นส่วนกำลังรบ ตั้งแต่ระดับฝูงบินหรือกองพันขึ้นไป มีลักษณะเป็นรูปสี่เหลี่ยมผืนผ้ากว้าง 2 ส่วน ยาว 3 ส่วน ผืนธงสีฟ้า ตรงกลางของผืนธงมีรูปเครื่องหมายกองทัพอากาศเป็นสีเหลือง และมีชื่อหน่วยทหารนั้นๆ เป็นสีน้ำเงินดำเป็นแถวโค้งโอบได้รูปเครื่องหมายกองทัพอากาศ (ภาพผนวกที่ 141)

(2) ธงแสดงหน่วยแยกอิสระที่เป็นส่วนกำลังรบ ตามที่กองทัพอากาศกำหนด มีลักษณะและสีอย่างเดียวกับธงแสดงหน่วยที่เป็นส่วนกำลังรบตั้งแต่ระดับฝูงบินหรือกองพันขึ้นไป

การใช้ ชัก หรือแสดงธง

ข้อกำหนดเกี่ยวกับการใช้ ชัก หรือแสดงธงไทย ปรากฏความอยู่ในพระราชบัญญัติระเบียบสำนักนายกรัฐมนตรี และประกาศสำนักงานปลัดสำนักนายกรัฐมนตรี รวม 5 ฉบับ ได้แก่

- พระราชบัญญัติธง พ.ศ. 2522

- ระเบียบสำนักนายกรัฐมนตรี ว่าด้วยการใช้ การชัก หรือการแสดงธงชาติและธงของต่างประเทศในราชอาณาจักร พ.ศ. 2529

- ระเบียบสำนักนายกรัฐมนตรี ว่าด้วยการใช้ การชัก หรือการแสดงธงชาติและธงของต่างประเทศในราชอาณาจักร (ฉบับที่ 2) พ.ศ. 2546

- ระเบียบสำนักนายกรัฐมนตรี ว่าด้วยการใช้ การชัก หรือการแสดงธงชาติและธงของต่างประเทศในราชอาณาจักร (ฉบับที่ 3) พ.ศ. 2547

- ประกาศสำนักงานปลัดสำนักนายกรัฐมนตรี เรื่องกำหนดหลักเกณฑ์การแสดงธงชาติไทยของเอกชนนอกจากการแสดงธงชาติไทยเพื่อการพาณิชย์ หรืออุตสาหกรรม

พระราชบัญญัติธง พ.ศ. 2522 ได้กล่าวถึงการ ใช้ การชัก หรือการแสดงธงของไทยและของต่างประเทศไว้ในหมวดที่ 10 มี 3 มาตรา ดังข้อความต่อไปนี้ มาตรา 45 การใช้ ชัก หรือแสดงธงที่มีความหมายถึงประเทศไทยหรือชาติไทยตามมาตรา 5 ให้เป็นไปตามระเบียบสำนักนายกรัฐมนตรี

ตามระเบียบสำนักนายกรัฐมนตรี ว่าด้วยการใช้ การชัก หรือการแสดงธงชาติและธงของต่างประเทศในราชอาณาจักร พ.ศ.2529 และแก้ไขเพิ่มเติม (ฉบับที่ 2) พ.ศ. 2546 และ (ฉบับที่ 3) พ.ศ. 2547 ประมวลความได้ดังนี้

นิยามของคำที่ใช้ในระเบียบเพื่อความเข้าใจที่ถูกต้องตรงกันของผู้ปฏิบัติ ดังนี้

การใช้ธง หมายความว่า การนำธงที่อยู่ในสภาพพร้อมแล้วไปทำให้ปรากฏ โดยมีวัตถุประสงค์เพื่อให้เกิดประโยชน์หรือใช้ในโอกาสใดโอกาสหนึ่งตามที่กำหนดไว้

การชักธง หมายความว่า การเชิญธงขึ้นสู่ยอดเสาหรือการเชิญธงลงจากยอดเสา ตามกำหนดเวลาหรือตามโอกาสที่กำหนดไว้

การแสดงธง หมายความว่า การที่บุคคลหรือคณะบุคคลได้ทำหรือสร้างให้ปรากฏเป็นรูปร่างไม่ว่าจะเป็นวัตถุ รูป ภาพ หรือ สสาร ที่มีลักษณะที่เป็นสีที่มีความหมายถึงธงหรือแถบสีธงที่กำหนดไว้ในระเบียบสำนักนายกรัฐมนตรี

เขตพระราชฐาน หมายความว่า พระบรมมหาราชวัง พระราชวัง พระราชนิเวศน์ และ
พระตำหนัก ซึ่งยังใช้ราชการในองค์พระประมุขแห่งชาติอยู่

ด้านขวา หมายความว่า ส่วนข้างขวาเมื่อดูออกจากภายในหรือจุดของสถานที่ ที่ใช้ชัก
แสดง หรือประดับธง เป็นหลักการใช้

การใช้ การชัก และการแสดงธงชาติ

1) การใช้ธงชาติ

ธงชาติเป็นธงที่แสดงความหมายถึง ประเทศไทยหรือชาติไทย ให้ปฏิบัติต่อธงด้วย
ความเคารพ ไม่ดูถูกเหยียดหยาม หรือทำให้เกิดความเสื่อมเสีย ธงชาติที่นำมาใช้นั้นต้องมีสภาพดี
เรียบร้อย ไม่ขาด และสีไม่ซีดจนเกินควร ขนาดของผืนธงและเสาธงนั้น อยู่ในดุลพินิจของหัวหน้า
ส่วนราชการหรือเจ้าของสถานที่พิจารณาตามความเหมาะสม

การใช้ธงชาติกับผู้เสียชีวิตเพื่อประกอบเกียรติยศศพหรืออัฐิ ให้ใช้ธงชาติกับบุคคล
ดังนี้

- (1) ประธานองคมนตรี ประธานรัฐสภา นายกรัฐมนตรี ประธานศาลฎีกา ที่เสียชีวิต
ในขณะดำรงตำแหน่ง
- (2) ผู้ได้รับเครื่องราชอิสริยาภรณ์อันเป็นโบราณมงคลนพรัตน์ราชวราภรณ์
- (3) ผู้ที่เสียชีวิตเนื่องจากกการปฏิบัติหน้าที่สู้รบหรือต่อสู้หรือช่วยเหลือการสู้รบ หรือ
ต่อสู้ หรือเนื่องจากการปฏิบัติหน้าที่ราชการหรือช่วยเหลือราชการในการป้องกันอธิปไตย หรือ
รักษาความสงบเรียบร้อยของประเทศ หรือปราบปรามการกระทำผิดต่อความมั่นคงของรัฐ หรือ
ปราบปรามการกระทำผิดต่อองค์พระมหากษัตริย์ พระราชินี รัชทายาทและผู้สำเร็จราชการ
แทนพระองค์
- (4) ผู้ที่เสียชีวิตเนื่องจากได้แสดงความกล้าหาญช่วยเหลือเจ้าหน้าที่ให้เป็นประโยชน์
อย่างสำคัญแก่ทางราชการ โดยไม่เกรงภัยอันจะเกิดแก่ชีวิตของตน

(5) บุคคลนอกจากที่กล่าวข้างต้น และเป็นผู้ที่ทางราชการเห็นสมควร

การใช้ธงชาติคลุมศพ ให้ใช้กรณีดังต่อไปนี้

(1) ในพิธีรับพระราชทานน้ำอาบศพหรือพิธีรดน้ำศพ

(2) ในพิธีปลงศพตามประเพณีทหารเรือ

(3) ในระหว่างการเคลื่อนย้ายศพเพื่อประกอบพิธีทางศาสนา

การใช้ธงชาติคลุมหีบศพหรืออัฐิ ให้ใช้ในกรณีดังต่อไปนี้

(1) เมื่อเชิญหรือเคลื่อนย้ายศพหรืออัฐิ เพื่อประกอบพิธีรับพระราชทานน้ำอาบศพ รดน้ำศพ หรือบำเพ็ญกุศลตามพิธีทางศาสนา

(2) ในระหว่างการประกอบพิธีทางศาสนา

(3) ในระหว่างการตั้งศพเพื่อรับพระราชทานเพลิงศพ ประกอบการฃาปนกิจ หรือการเคลื่อนย้ายศพไปประกอบพิธีฝัง

การใช้ธงชาติคลุมศพหรือหีบศพ ปกติให้ใช้คลุมตามความยาวของธง โดยให้ด้านต้นของผืนธงอยู่ทางศีรษะของศพ และจะต้องปฏิบัติไม่ให้เป็นการเสื่อมเสียเกียรติแก่ธง ห้ามมิให้วางสิ่งใดสิ่งหนึ่งลงบนธงชาติที่คลุมศพหรือหีบศพ เมื่อเวลาจะรับพระราชทานน้ำอาบศพ บรรจุหรือฝังศพ ประชุมเพลิงศพตอนเผาจริง ให้เชิญธงชาติที่คลุมศพหรือหีบศพพับเก็บให้เรียบร้อย โดยมีให้ส่วนใดส่วนหนึ่งของธงสัมผัสพื้น

ผู้ได้รับพระราชทานโกศหรือหีบหลวงประกอบเกียรติยศศพอยู่แล้ว ถ้ามีสิทธิที่จะใช้ธงชาติคลุมศพด้วย ให้กระทำโดยวิธีเชิญธงชาติในสภาพที่พับเรียบร้อยใส่พานตั้งไว้เป็นเกียรติยศที่หน้าศพเช่นเดียวกับการตั้งเครื่องยศและเครื่องราชอิสริยาภรณ์ แต่ต้องไม่ต่ำกว่าเครื่องยศและเครื่องราชอิสริยาภรณ์ ห้ามใช้ธงชาติหรือแถบสีธงชาติคลุมทับหรือตกแต่งโกศหรือหีบศพที่พระราชทานประกอบเกียรติยศศพ

2) การชัก

การชักธงชาติให้ปฏิบัติดังต่อไปนี้

- (1) ผู้มีหน้าที่ชักธง ต้องแต่งกายเรียบร้อย
- (2) เมื่อใกล้กำหนดเวลาชักธงขึ้น ให้เตรียมผูกธงติดกับสายเชือกทางด้านขวาของผู้ชักธงให้เรียบร้อย
- (3) เมื่อถึงกำหนดเวลาให้คลี่ธงออกเต็มผืน แล้วดึงเชือกให้ธงขึ้นช้าๆ ด้วยความสม่ำเสมอจนถึงสุดยอดเสาธง แล้วจึงผูกเชือกไว้ให้ตึงไม่ให้ธงลดต่ำลงมาจากเดิม
- (4) เมื่อชักธงลงให้ดึงเชือกให้ธงลงช้าๆ ด้วยความสม่ำเสมอและสายเชือกตึงจนถึงระดับเดิมก่อนชักขึ้น
- (5) ในกรณีที่มีการบรรเลงเพลงเคารพหรือมีสัญญาณในการชักธงขึ้นและจะต้องชักธงขึ้นและลงให้ถึงจุดที่สุด พร้อมกับจบเพลงหรือสัญญาณนั้นๆ

การชักธงขึ้นและลง ณ อาคารสถานที่หรือบริเวณใด โดยปกติให้เป็นไปตามกำหนดเวลาดังต่อไปนี้ ชักขึ้นเวลา 08.00 นาฬิกา ชักลงเวลา 18.00 นาฬิกา

ในกรณีที่ทางราชการประกาศให้ลดธงชาติครึ่งเสา ให้ปฏิบัติเช่นเดียวกับการชักธงขึ้นเมื่อธงถึงยอดเสาแล้วจึงลดลงให้อยู่ในระดับความสูงประมาณสองในสามส่วนของความสูงของเสานั้น และเมื่อจะชักธงลงให้ชักธงขึ้นจนถึงยอดเสาก่อนแล้วจึงชักธงลง

3) การแสดงธงชาติ

การแสดงธงชาติไว้ที่สิ่งบรรจุ หีบห่อ สิ่งหุ้มห่อ สิ่งผูกมัด ผลิตภัณฑ์ สินค้าใดๆ อาคารสถานที่ ยานพาหนะ เครื่องแต่งกาย ร่างกายหรือสิ่งอื่นใด ที่มีได้มีลักษณะเป็นการเหยียดหยามต่อธงชาติประเทศไทย ให้ทำได้ในกรณีดังนี้

(1) เป็นการแสดงธงชาติที่กระทำโดยส่วนราชการ รัฐวิสาหกิจ หรือหน่วยงานอื่น
ของรัฐ

(2) เป็นการแสดงธงชาติที่กระทำโดยเอกชนเพื่อประโยชน์ทางการพาณิชย์

(3) เป็นการแสดงธงชาติที่กระทำโดยเอกชนในกรณีอื่นๆ นอกจากข้อ (2)

การใช้ การชัก หรือการแสดงธงราชนาวี ให้ปฏิบัติตามระเบียบหรือข้อบังคับที่
กองทัพเรือกำหนด คือ ระเบียบกองทัพเรือ ว่าด้วยการชักธง พ.ศ. 2514

นอกจากธงต่างๆ ดังที่กล่าวมาแล้วนั้น ทางกองทัพเรือยังได้มีการใช้ธงอีกหลายประเภท
ในการสื่อสารหรือแม้กระทั่งแสดงถึงตัวอักษรเพื่อนำมาเรียบเรียงเป็นถ้อยคำเพื่อบ่งบอกถึงข้อความ
ต่างๆ ที่จะสื่อสารกันในหมู่คณะเดียวกัน ซึ่งเป็นที่เข้าใจกันในหมู่ทหารเรือที่ใช้เรียกกันว่า
ธงสัญญาณ

ธงสัญญาณ

ในแวดวงการเดินเรือ ธงเป็นสิ่งสำคัญอย่างหนึ่ง ที่ใช้เป็นช่องทางในการสื่อสารมา
ตั้งแต่ครั้งโบราณกาล นับตั้งแต่ยุคเรือใบ โดยถือกำเนิดขึ้นมาจากราชนาวีอังกฤษ ซึ่งเป็นแม่แบบ
และต้นตำรับของศาสตร์แห่งการเดินเรือ สมัยก่อนที่ไม่มีระบบการสื่อสารด้วยคลื่นวิทยุ การสื่อสาร
กันในระยะทางไกลๆ ระหว่างเรือ หรือระหว่างเรือกับฝั่ง จึงหนีไม่พ้นอะไรก็ได้ที่มองเห็นได้ง่ายๆ
จากที่ไกลๆ ดังนั้น ธงจึงเป็นตัวเลือกที่เหมาะสม ด้วยเหตุผลดังนี้

(1) มีน้ำหนักเบา สามารถพับเก็บได้ สะดวกต่อการจัดเก็บ ไม่เปลืองเนื้อที่ระวาง และ
ไม่เพิ่มน้ำหนักให้แก่เรือ

(2) สามารถวาดลวดลาย ลงสีลงไปบนผืนธง เพื่อก่อให้เกิดสัญลักษณ์ต่างๆ ได้ง่าย

(3) สามารถชักขึ้นบนเสากระโดงเรือ ในจุดที่สูงที่สุดของเรือ โดยปราศจากเครื่องบด

บั้งสายตา

ธงสัญญาณที่ใช้ในการสื่อสารของกองทัพเรือ เพื่อการส่งข่าว รับข่าว ซึ่งอาจจะใช้ร่วมกับสัญญาณต่างๆ เพื่อทำความเข้าใจของสัญญาณสมบูรณ์ยิ่งขึ้น เพื่อเป็นการขยายความหรือเปลี่ยนแปลงความหมายของสัญญาณ ได้แก่ ธงสัญญาณภาษาไทย ธงสัญญาณพันธมิตร ธงเลขแหลม ธงเลขเหลี่ยม ธงพิเศษ และธงแทน

ธงประมวล





















ธงที่ใช้ในการสื่อสารทางทัศนะนั้น ภาษาไทยเรียกว่า **ธงประมวล** ส่วนภาษาอังกฤษนั้นเรียกว่า **Signal Flags** ซึ่งธงแต่ละผืนก็จะมีลวดลายแทนตัวอักษรภาษาอังกฤษ และตัวเลข 0-9 และธงพิเศษอีก 32 ผืน (ภาพผนวกที่ 142) แต่แทนที่จะเขียนตัวหนังสือ หรือเขียนข้อความลงบนผืนธงแล้วชักขึ้นสู่ยอดเสาให้อ่านกันให้ชัดๆ ไปเลย ชาวเรือในสมัยนั้นก็ไม่ได้ทำ กลับใช้ธงที่มีสีและลวดลายแทนตัวอักษรต่างๆ นั่นก็เพราะว่า หากในสภาวะที่ลมสงบ ธงก็จะไม่ปลิว ดังนั้น การชักธงที่มีข้อความนั้น ก็จะไม่สามารถอ่านได้เลย หรือแม้กระทั่งมีลมพัดบ้างเล็กน้อย ก็ยังอ่านข้อความบนผืนธงยากอยู่ดี

ต่อมาเมื่อเกิดมีสงครามทางเรือขึ้น การสื่อสารทางทัศนะทั้งหมดจึงต้องทำการเข้ารหัส เพื่อป้องกันการดักจับข้อมูลจากประเทศคู่สงคราม ธงประมวลเองก็เช่นกัน ธงหนึ่งผืนจึงอาจแทนการปฏิบัติอย่างหนึ่ง หรือคำสั่งอย่างหนึ่ง และเมื่อนำธงหลายๆ ผืนชักขึ้นรวมกัน ก็จะกลายเป็นประโยคยาวๆ หรือการปฏิบัติกลับได้เลยทีเดียว (ภาพผนวกที่ 143 และ 144) ซึ่งในสมัยสงครามโลกก็ได้มีการกำหนดรหัสของธงประมวลของฝ่ายสัมพันธมิตร ซึ่งเรียกว่า **ธงประมวลสัมพันธมิตร** ภายหลังจากสงคราม ได้มีการนำธงประมวลมาใช้ในการเดินเรือ โดยได้กำหนดเป็นมาตรฐานสากลขึ้น สามารถเข้าใจกันได้ทั่วโลก เรียกว่า **ธงประมวลสากล** หรือ **International Maritime Signal Flags** ดังตารางที่ 1 ซึ่งแสดงว่าธงผืนนั้นแทนความหมายอะไร

ตารางที่ 1 ตารางความหมายของสีธงประมวลสากล

	สีธง	ความหมาย
A Alpha		มีผู้ปฏิบัติงานได้นำ กรูณาเดินเรือด้วยความเร็วต่ำ
B Bravo		กำลังขนถ่ายวัตถุระเบิด
C Charlie		ใช่/ตกลง
D Delta		เรือบังคับยาก โปรดอย่าเข้าใกล้
E Echo		กำลังเปลี่ยนเข็มไปทางขวา
F Foxtrot		เรือหมดประสิทธิภาพ โปรดติดต่อข้าพเจ้า
G Golf		ต้องการนำร่อง
H Hotel		มีนำร่องอยู่บนเรือ
I India		กำลังเปลี่ยนเข็มไปทางซ้าย
J Juliet		เรือเกิดเพลิงไหม้และมีวัตถุอันตรายบนเรือ, โปรดอยู่ห่างข้าพเจ้า หรือสารอันตรายกำลังรั่วไหลจากเรือ
K Kilo		ข้าพเจ้าต้องการติดต่อกับท่าน
L Lima		โปรดหยุดเรือของท่านโดยทันที
M Mike		เรือของข้าพเจ้าหยุดนิ่งแล้ว
N November		ไม่/ไม่ได้
O Oscar		มีคนอยู่บนเรือ
P Papa		ให้ประจำเรือทุกคนรีบกลับเรือโดยด่วน
Q Quebec		เรือของข้าพเจ้า ปราศจากโรคติดต่อ
R Romeo		-
S Sierra		ข้าพเจ้ากำลังใช้เครื่องจักรถอยหลัง
T Tango		โปรดอยู่ห่างข้าพเจ้า, ข้าพเจ้ากำลังลากอวนคู่
U Uniform		ท่านกำลังเดินเรือเข้าสู่เขตอันตราย
V Victor		ข้าพเจ้าต้องการความช่วยเหลือ
W Whiskey		ข้าพเจ้าต้องการความช่วยเหลือด้านการแพทย์

ตารางที่ 1 (ต่อ)

	พื้นธง	ความหมาย
X X-ray		หยุดการกระทำของท่าน และรอดสัญญาณจากข้าพเจ้า
Y Yankee		ข้าพเจ้ากำลังถอนสมอ
Z Zulu		ข้าพเจ้าต้องการเรือลากจูง
0		0
1		1
2		2
3		3
4		4
5		5
6		6
7		7
8		8
9		9
Pennant 0		-
Pennant 1		-
Pennant 2		-
Pennant 3		-
Pennant 4		-
Pennant 5		-
Pennant 6		-
Pennant 7		-
Pennant 8		-
Pennant 9		-

ตารางที่ 1 (ต่อ)

	ผัง	ความหมาย
1 st Sub		-
2 nd Sub		-
3 rd Sub		-
4 th Sub		-
Code/Answer		-
Corpen		-
Desig.		-
Division		-
Emergency		-
Flotilla		-
Formation		-
Interrogative		-
Negative		-
Preparative		-
Port		-
Screen		-
Speed		-
Squadron		-
Starboard		-
Station		-
Sub division		-
Turn		-

สำหรับธงที่ความหมายเป็นเครื่องหมาย “-” นั้น หมายความว่า ธงนั้นไม่ได้กำหนดความหมายไว้ใน ประมวลสากล แต่จะใช้ในการทหารเท่านั้น ซึ่งจะเข้าใจกันเฉพาะฝ่ายที่เป็นพวกเดียวกันเท่านั้น

แต่ใช้ว่าการเข้ารหัสของธงต่างๆ นั้น จะหมดไป เพื่อให้เกิดความเข้าใจและรู้กันเฉพาะในหมู่ทหารเรือประเทศตนนั้น จึงได้กำหนดความหมายของธงประมวลแต่ละพื้นอีกทีหนึ่งของทหารเรือไทยก็มี **ธงประมวลไทย** นอกจากประโยชน์ในเชิงยุทธการแล้ว **ธงประมวล** ยังถูกนำมาใช้ในการตกแต่งในงานเฉลิมฉลอง หรือวันสำคัญต่างๆ (ภาพผนวกที่ 145) เช่น วันเฉลิมพระชนมพรรษาของพระบาทสมเด็จพระเจ้าอยู่หัว, วันรัฐธรรมนูญ และวันสำคัญที่ทางราชการกำหนดทั้งหลาย โดยจะนำธงมาประดับ ตั้งแต่หัวเรือ พาดยาวขึ้นไปที่เสากระโดงเรือ แล้วพาดลงมาถึงสุดที่เสาท้ายเรือ โดยการประดับในลักษณะนี้ จะเรียกว่า **ธงราว** ในการนำธงประมวลมาต่อเป็นธงราว ก็จะต้องเรียงลำดับของธง ตามระเบียบของกองทัพเรือด้วย ซึ่งนอกจากเรือต่างๆ จะประดับธงราวแล้ว หน่วยบกของทหารเรือที่มีเสากำฟ้าก็ประดับด้วยเหมือนกัน (ภาพผนวกที่ 146)

แม้ว่าในปัจจุบัน ระบบการสื่อสารจะสามารถสื่อสารกันได้สะดวกง่ายดายด้วยวิธีการทันสมัยต่างๆ นานา เช่น สัญญาณคลื่นวิทยุ, โทรศัพท์เสียงใต้น้ำ หรือแม้กระทั่งการสื่อสารผ่านดาวเทียม แต่ภายใต้การสื่อสารเหล่านี้มักจะแฝงด้วยการเปิดเผยตำบลที่ (หมายถึง ตำแหน่ง เป็น ภาษาทางทหาร) ของตนทั้งสิ้น หากฝ่ายศัตรูสามารถดักจับคลื่นสัญญาณเหล่านั้นได้ นอกจากข้อความที่ถูกดักไป ซึ่งจะถูกนำไปถอดรหัสในภายหลังได้ แต่สิ่งที่สำคัญยิ่งกว่าก็คือ ตำบลที่ของตนเอง จะถูกเปิดเผยด้วย ซึ่งก็จะตามมาด้วยการถูกฝ่ายศัตรู ไล่ล่าโจมตี หรือ แผนการที่วางเอาไว้ต้องล้มเหลวลงอย่างง่ายดายก็เป็นได้ เพราะฉะนั้นการสื่อสารทางทัศนะด้วยธงประมวลนั้น จึงถือว่าเป็นการสื่อสารด้วยความเงียบ และไม่มีทางที่เรือของข้าศึกจะตรวจพบได้เลย ถ้าไม่นำเรือหรืออากาศยานเข้ามาใกล้ ซึ่งจะต้องเสี่ยงต่อการตกเป็นเป้า และถูกทำลายลงอย่างแน่นอน

ธงสองมือ

การสื่อสารด้วยธงสองมือนีมีมานานในกองทัพเรือนานาชาติ และเริ่มมีการฝึกให้กับพลทศนสัญญาณของราชนาวีไทย เมื่อวันที่ 8 กรกฎาคม พ.ศ. 2443 อันเป็นวันที่พระบาทสมเด็จพระจุลจอมเกล้าเจ้าอยู่หัว ทรงมีพระราชหัตถเลขที่ 10/453 พระราชทานพระบรมราชานุญาตให้มีการฝึกพลทศนสัญญาณขึ้นในกรมทหารเรือ โดยมีพลเรือเอกพระเจ้าบรมวงศ์เธอ พระองค์เจ้าอากาศกรเกียรติวงศ์ กรมหลวงชุมพรเขตอุดมศักดิ์ เมื่อครั้งดำรงพระอิสริยยศเป็นนายเรือโท (เทียบเท่ายศนาวาตรีใน

ปัจจุบัน) เป็นผู้ทรงจัดตั้ง และฝึกสอนด้วยพระองค์เอง มีหน่วยงานที่รับผิดชอบในสมัยนั้นคือ “กองสัญญาณ” ปัจจุบันได้เปลี่ยนมาเป็น “กรมสื่อสารทหารเรือ”

การส่งสัญญาณธงสองมือ เป็นการสื่อสารทางทัศนสัญญาณชนิดหนึ่งใช้ติดต่อสื่อสารระยะใกล้ที่สามารถมองเห็นกันได้ในระยะสายตา กองทัพเรือทุกประเทศทั่วโลกนิยมใช้ติดต่อสั่งการระหว่างเรือแต่ละลำเพราะเป็นวิธีที่รวดเร็วและปลอดภัยที่ข้าศึกไม่สามารถดักจับได้ ใช้ส่งข่าวได้โดยส่งสัญญาณเป็นตัวอักษรตามรูปแบบมาตรฐานที่กำหนดไว้ทั้งข้อความภาษาไทยหรือภาษาอังกฤษ สำหรับการติดต่อสื่อสารกับกองทัพเรือนานาชาติ จากวันนั้นถึงวันนี้ นับเป็นเวลา 105 ปีแล้ว ถึงแม้ว่าการสื่อสารในยุคปัจจุบันได้เจริญก้าวหน้าพัฒนาไปตามเทคโนโลยีที่เปลี่ยนแปลงไป ทหารเรือก็ยังถือว่าการสื่อสาร ทางทัศนสัญญาณ โดยเฉพาะธงสองมือยังมีความสำคัญอยู่ จึงยังคงฝึกฝนเรียนรู้วิธีการ ตีธงสองมือและอ่านธงสัญญาณกันเช่นทหารเรือรุ่นก่อนๆ ดังที่ กรมสื่อสารทหารเรือ (2542: 88-96) กล่าวโดยสรุปความว่า

ธงสองมือมาตรฐานประกอบด้วยธงมือ 2 ธง โดยทั่วไปทำเป็นรูปสี่เหลี่ยมจัตุรัสขนาด 15 ถึง 18 นิ้ว ลักษณะคล้ายกับธง OSCAR หรือ PAPA ติดตรึงกับด้ามธงที่ยาวประมาณ 22 นิ้ว อักษรสัญญาณธงสองมือมีอยู่ด้วยกัน 2 ชนิด คือ อักษรสัญญาณธงสองมือไทยและ อักษรสัญญาณธงสองมือสากล ซึ่งผู้ที่จะทำการส่งและอ่านข้อความจากอักษรสัญญาณธงสองมือจะต้องทำการฝึกฝนเป็นอย่างมาก สำหรับทหารนั้นจะเป็นทหารเรือที่จำทำการฝึก ดังปรากฏในภาพผนวกที่ 147

อักษรสัญญาณที่ส่งด้วยธงสองมือจะต้องจัดให้อยู่ในแนวเดียวกับไหล่ทั้งสองข้างของผู้ส่ง โดยให้ปลายธงเหยียดตรงและนิ้วชี้แนบไปตามด้ามธง เมื่ออยู่ในท่าเก็บธง (Front Sign) จะต้องให้ธงทั้งสองไขว้กันอยู่ข้างหน้าลำตัวของผู้ส่ง ต้องหยุดเว้นจังหวะให้เห็นได้ชัดเจนระหว่างตัวอักษรแต่ละตัวตามอัตราเร็วในการส่ง (คงที่) เมื่อส่งจบแต่ละคำ หมู่มากำย่อตามระเบียบการ หรือสัญญาณปฏิบัติการให้ลดแขนลงไว้ในท่าเก็บธงเสมอ ด้านตัวเลขต่างๆ ที่อยู่ในส่วนประกอบของข่าวทุกส่วนที่ส่งด้วยธงสองมือนั้นจะต้องสะกดตัวเสมอ

จากการวิเคราะห์ถึงลักษณะของธงที่ใช้ในสามเหล่าทัพ แบ่งได้ดังนี้

รูปร่างของธง มีหลายรูปแบบ คือ ธงสี่เหลี่ยมผืนผ้า ธงสี่เหลี่ยมจัตุรัส ธงปลายแฉก รูปหางนกแซงแซว และธงรูปสามเหลี่ยมหน้าจั่ว

สีของธง ธงไทย ธงราชนาวี ธงฉาน มีสีหลักที่นำมาใช้คือ สีแดง สีน้ำเงิน สีขาว ธงของเหล่าทัพที่เป็นสีพื้นธงคือ สีแดง สีฟ้า นอกจากนี้ยังมีสีที่เป็นสีพิเศษ คือ สีเหลือง สีฟ้า สีเขียว สีดำ สีเลือดหมู ฯลฯ

องค์ประกอบของธง มีลักษณะดังนี้ ใช้ภาพเป็นองค์ประกอบ ใช้ภาพและตัวหนังสือเป็นองค์ประกอบ ใช้แถบสีธงชาติหรือสีอื่นเป็นพื้น มีภาพเป็นองค์ประกอบ และอาจมีตัวอักษรด้วย

นอกจากนี้ การสื่อความหมายของธงต่างๆ ที่ใช้ในสามเหล่าทัพ ตามพระราชบัญญัติธง พ.ศ. 2522 แบ่งเป็นการสื่อความหมายของธงที่มีความหมายถึงประเทศไทยและชาติไทย ธงพระอิสริยยศ และธงทหาร ลักษณะการใช้ฉันทภาษาในการสื่อความหมายของธงต่างๆ ที่ใช้ในสามเหล่าทัพ ตามเกณฑ์ของ สวณิต ยมาภัย ซึ่งได้แบ่งประเภทของฉันทภาษาออกเป็น 7 ประเภท คือ เทศภาษา กาลภาษา เนตรภาษา สัมผัสภาษา อาการภาษา วัตถุภาษา และปริภาษา

1) ธงที่มีความหมายถึงประเทศไทยและชาติไทย

ตารางที่ 2 ลักษณะการใช้ฉันทภาษาในการสื่อความหมายของธงที่มีความหมายถึงประเทศไทยและชาติไทย

ธงที่มีความหมายถึง ประเทศไทยและชาติไทย	ฉันทภาษา						
	เทศภาษา	กาลภาษา	เนตรภาษา	สัมผัสภาษา	อาการภาษา	วัตถุภาษา	ปริภาษา
ธงชาติไทย	/	/			/	/	
ธงราชนาวี	/	/			/	/	
ธงประจำแผ่นดิน	/	/			/	/	

จากตารางที่ 2 ลักษณะการใช้ฉันทภาษาในการสื่อความหมายของธงที่มีความหมายถึงประเทศไทยและชาติไทยพบว่าใช้อยู่ 4 ประเภท ได้แก่ เทศภาษา กาลภาษา อาการภาษา และวัตถุภาษา

2) ขงพระอิสริยยศ

ตารางที่ 3 ลักษณะการใช้วจนภาษาในการสื่อความหมายของขงพระอิสริยยศ

ขงพระอิสริยยศ	อวจนภาษา						
	เทศภาษา	กาลภาษา	เนตรภาษา	สัมผัสภาษา	อาการภาษา	วัตถุภาษา	ปริภาษา
ขงสำหรับองค์พระมหากษัตริย์	/	/			/	/	
ขงสำหรับองค์สมเด็จพระราชินี	/	/			/	/	
ขงสำหรับองค์สมเด็จพระบรมราชชนนี	/	/			/	/	
ขงสำหรับองค์สมเด็จพระยุพราช	/	/			/	/	
ขงสำหรับองค์พระวรวงษาแห่งสมเด็จพระยุพราช	/	/			/		
ขงสำหรับองค์พระราชโอรส สมเด็จพระเจ้าพี่ยาเธอหรือ สมเด็จพระเจ้าน้องยาเธอแห่งพระมหากษัตริย์ทุกรัชกาล	/	/			/		
ขงสำหรับองค์พระราชธิดา สมเด็จพระเจ้าพี่นางเธอหรือ สมเด็จพระเจ้าน้องนางเธอแห่งพระมหากษัตริย์ทุกรัชกาล	/	/	/		/	/	

จากตารางที่ 3 ลักษณะการใช้วจนภาษาในการสื่อความหมายของขงพระอิสริยยศ พบว่าใช้อยู่ 4 ประเภท ได้แก่ เทศภาษา กาลภาษา อาการภาษา และวัตถุภาษา

3) ชงทหาร

ตารางที่ 4 ลักษณะการใช้วจนภาษาในการสื่อความหมายของชงทหาร

ชงทหาร	อวจนภาษา						
	เทศภาษา	กาลภาษา	เนตรภาษา	สัมผัสภาษา	อาการภาษา	วัตถุภาษา	ปริภาษา
ชงชัยเฉลิมพล	/	/			/	/	
ชงราชการทหาร	/	/			/	/	
ชงแสดงยศ ตำแหน่งและหน่วยทหาร	/	/			/	/	
ชงราว	/	/			/	/	
ชงประมวลด	/	/			/	/	
การตีชง	/	/			/	/	

จากตารางที่ 4 ลักษณะการใช้วจนภาษาในการสื่อความหมายของชงทหาร พบว่าใช้อยู่ 4 ประเภท ได้แก่ เทศภาษา กาลภาษา เนตรภาษา อาการภาษา และวัตถุภาษา

จากตารางที่ 2-4 กล่าวโดยสรุปได้ว่า ลักษณะการใช้วจนภาษาในการสื่อความหมายใช้อยู่ 4 ประเภท ได้แก่

1) เทศภาษา (proxemics) เป็นภาษาที่ปรากฏจากลักษณะของสถานที่ที่บุคคลทำการสื่อสารกันอยู่ รวมทั้งช่องระยะที่บุคคลทำการสื่อสารห่างจากกัน สถานที่และช่วงระยะ จะสื่อความหมายที่อยู่ในจิตสำนึกของผู้ที่กำลังสื่อสารกันได้ ดังตัวอย่าง ชงชาติ ถ้าปรากฏอยู่บริเวณเสาธงสถานศึกษา หน่วยงานราชการ สื่อความหมายถึง สถานที่นั้นเป็นสถานที่ราชการ แต่ถ้าชงชาติปักอยู่บริเวณชายแดน จะสื่อความหมายถึง ดินแดนนี้เป็นของประเทศไทย เป็นต้น

2) กาลภาษา (chonemics) การใช้เวลาเป็นการสื่อสารเชิงอวจนะ เพื่อแสดงเจตนาของผู้รับสาร เช่น การไปตรงเวลานัดหมาย แสดงถึง ความเคารพ การให้เกียรติ และเห็นความสำคัญของผู้ส่งสาร หรือการรอคอยด้วยความอดทน แสดงว่าฐานะของผู้รอคอยมีความสำคัญมาก ดังตัวอย่าง การรับชงหรือการเคารพชงชาติเวลา 08.00 น. กับ 18.00 น. เป็นต้น

3) อากาษา (kinesics) เป็นอวัจนภาษาที่อยู่ในรูปของการเคลื่อนไหวร่างกายเพื่อการสื่อสาร เช่น ศีรษะ แขน ขา ลำตัว เป็นต้น ดังตัวอย่างเช่น การตีธงเพื่อสื่อความหมายของทหารเรือ

4) วัตถุภาษา (objectics) เป็นอวัจนภาษาที่เกิดจากการใช้และการเลือกวัตถุมาใช้ เพื่อแสดงความหมายบางประการ เช่น การแต่งกายของคน ก็สามารถสื่อสารบอกกิจกรรม ภารกิจ สถานภาพ ธรรมเนียม ตลอดจนอุปนิสัยของบุคคลนั้นๆ ได้ ดังตัวอย่างเช่น การนำธงประมวลดหลายผืนมาชักรวมกันเป็นประโยค มาใช้ในการตกแต่งในงานเฉลิมฉลองหรือวันสำคัญต่างๆ











นอกจากนี้ ผู้วิจัยได้ศึกษาถึงลักษณะการใช้อวัจนภาษาในการสื่อความหมายของธงต่างๆ ที่ใช้ในสามเหล่าทัพ ได้แบ่งหัวข้อในการศึกษาออกเป็น 12 หัวข้อ ดังนี้

- 1) การสื่อความหมายถึง ประเทศไทยและชาติไทย
- 2) การสื่อความหมายถึง พระมหากษัตริย์และพระบรมวงศานุวงศ์
- 3) การสื่อความหมายถึง ธงประจำหน่วย
- 4) การสื่อความหมายถึง ทหารบก
- 5) การสื่อความหมายถึง ทหารเรือ
- 6) การสื่อความหมายถึง ทหารอากาศ
- 7) การสื่อความหมายถึง ธงราชการทหาร
- 8) การสื่อความหมายถึง ยศทหาร
- 9) การสื่อความหมายถึง ตำแหน่งทางทหาร
- 10) การสื่อความหมายถึง หน่วยทหาร
- 11) การสื่อความหมายถึง การรับ-ส่งข้อความ
- 12) การสื่อความหมายถึง รัฐมนตรีว่าการกระทรวงกลาโหม

1) การสื่อความหมายถึง ประเทศไทยและชาติไทย เป็นการแสดงธงที่มีการสื่อความหมายถึงประเทศไทยและชาติไทย ซึ่งมีอยู่ 3 ชนิด คือ ธงชาติไทย ธงราชนาวิ และธงประจำแผ่นดินในส่วนธงชาติไทย และธงราชนาวินั้น นอกจากจะเป็นผืนธงแล้ว ยังสามารถย่อส่วนมาทำเป็นอาร์มติดเสื้อ เพื่อบ่งบอกว่าทหารนายนี้มาจากประเทศไทย หรือเป็นทหารเรือ (ภาพผนวกที่ 148-151)

2) การสื่อความหมายถึง พระมหากษัตริย์และพระบรมวงศานุวงศ์ เพื่อแสดงให้เห็นว่าเป็นธงของพระมหากษัตริย์หรือพระบรมวงศานุวงศ์พระองค์ใด นอกจากนี้ยังนำขนาดย่อส่วนมาประดับหน้ารถยนต์พระที่นั่ง เรือพระที่นั่ง ฯลฯ เพื่อแสดงให้เห็นทราบว่า ยานพาหนะนั้นมีพระองค์ใดที่ประทับอยู่ และนอกจากนี้หากมีการใช้ธงอีกผืน(ประเภทเดียวกัน) ซักแทนให้หมายความว่า ทรงพระกรุณาโปรดเกล้าฯ ให้จัดการยิงสลุดถวายค่านับ ดังตารางที่ 5

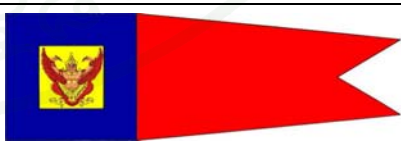
ตารางที่ 5 ธงที่สื่อความหมายถึงพระมหากษัตริย์และพระบรมวงศานุวงศ์

ธงสำหรับ	ยิงสลุด	งดยิงสลุด
พระมหากษัตริย์	 ธงมหาราชใหญ่	 ธงมหาราชน้อย
สมเด็จพระราชินี	 ธงราชินีใหญ่	 ธงราชินีน้อย
สมเด็จพระบรมราชินี	 ธงบรมราชวงศ์ใหญ่	 ธงบรมราชวงศ์น้อย
สมเด็จพระยุพราช	 ธงเยาวราชใหญ่	 ธงเยาวราชน้อย
พระวรชายาแห่งสมเด็จพระยุพราช	 ธงเยาวราชใหญ่ฝ่ายใน	 ธงเยาวราชน้อยฝ่ายใน
พระราชโอรส สมเด็จพระพี่ยาเธอ หรือสมเด็จพระเจ้าน้องยาเธอแห่งพระมหากษัตริย์ทุกรัชกาล	 ธงราชวงศ์ใหญ่ฝ่ายหน้า	 ธงราชวงศ์น้อยฝ่ายหน้า

ตารางที่ 5 (ต่อ)

ธงสำหรับ	ยิงสลุต	งดยิงสลุต
พระราชธิดา สมเด็จพระเจ้า พี่น้องหรือสมเด็จพระเจ้า น้องนางเธอแห่ง พระมหากษัตริย์ทุกรัชกาล	 ธงราชวงศ์ใหญ่ฝ่ายใน	 ธงราชวงศ์น้อยฝ่ายใน

3) การสื่อความหมายถึงธงประจำหน่วย เป็นธงประจำหน่วยทหารที่ได้รับพระราชทานจากพระมหากษัตริย์ ซึ่งนอกจากเป็นธงประจำหน่วยทหารแล้วในยามศึกสงครามให้ยึดถือว่าธงนี้เปรียบเสมือนตัวแทนของพระมหากษัตริย์ ได้แก่ ธงชัยเฉลิมพลของทหารบก ธงชัยเฉลิมพลของทหารเรือ และธงชัยเฉลิมพลของทหารอากาศ นอกจากนี้ ยังมีธงชัยเฉลิมพลของหน่วยทหารมหาดเล็กรักษาพระองค์ และธงชัยชัยเฉลิมพลของหน่วยทหารในกองบัญชาการทหารสูงสุด (ภาพผนวกที่ 152-156)

4) การสื่อความหมายถึงทหารบก เป็นธงที่ใช้และแสดงให้ทราบว่าเป็นยศ หน่วย หรือ ตำแหน่งทางทหารบก ได้แก่ ธงชัยเฉลิมพลของทหารบก ธงประจำกองทัพบก ธงแสดงยศสำหรับทหารบก ธงแสดงตำแหน่งสำหรับทหารบก และธงแสดงหน่วยทหารบก (ภาพผนวกที่ 157-158)











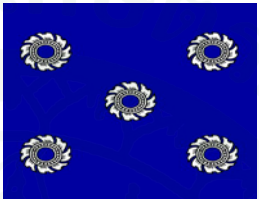

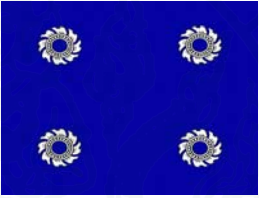
5) การสื่อความหมายถึงทหารเรือ เป็นธงที่ใช้และแสดงให้ทราบว่าเป็นยศ หน่วย หรือ ตำแหน่งทางทหารเรือ การรับ-ส่งสัญญาณทางธง ได้แก่ ธงชัยเฉลิมพลของทหารเรือ ธงฉาน ธงประจำกองทัพอากาศ ธงแสดงยศสำหรับทหารเรือ ธงแสดงตำแหน่งสำหรับทหารเรือ ธงประมวล ธงราว ธงสองมือ (ภาพผนวกที่ 159-160)

6) การสื่อความหมายถึงทหารอากาศ เป็นธงที่ใช้และแสดงให้ทราบว่าเป็นยศ หน่วย หรือ ตำแหน่งทางทหารอากาศ ได้แก่ ธงชัยเฉลิมพลของทหารอากาศ ธงประจำกองทัพอากาศ ธงแสดงยศสำหรับทหารอากาศ ธงผู้บัญชาการทหารอากาศ และธงแสดงหน่วยทหารอากาศ (ภาพผนวกที่ 161)

7) การสื่อความหมายถึงธงราชการทหาร ในการสื่อความหมายถึงธงราชการทหารจะมีอยู่ 4 ชนิด คือ ธงฉาน ธงประจำกองทัพบก ธงประจำกองทัพอากาศ และธงประจำกองทัพอากาศ (ภาพผนวกที่ 162-163)

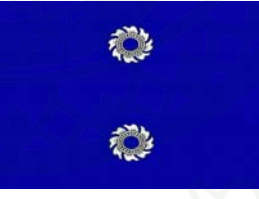
8) การสื่อความหมายถึงศทหาร ในการสื่อความหมายถึงศทหารนั้น ชงแสดงยศจะแบ่งออกเป็น ชงแสดงยศสำหรับทหารบก ชงแสดงยศสำหรับทหารเรือ และชงแสดงยศสำหรับทหารอากาศ ดังตารางที่ 6

ตารางที่ 6 ชงแสดงยศทหาร

ชงแสดงยศ	ทหารบก	ทหารเรือ	ทหารอากาศ
จอมพล, จอมพลเรือ, จอมพลอากาศ			
พลเอก, พลเรือเอก, พลอากาศเอก			
พลโท, พลเรือโท, พลอากาศโท			
พลตรี, พลเรือตรี, พลอากาศตรี			
พลจัตวา, พลเรือจัตวา, พลอากาศจัตวา			





จากตารางที่ 6 จะเห็นได้ว่า ชงแสดงยศทหารของทหารบก ทหารเรือ และทหารอากาศนั้น จะเป็นขั้นยศตั้งแต่ชั้นนายพลขึ้นไป

9) การสื่อความหมายถึงตำแหน่งทางทหาร ในการสื่อความหมายถึงตำแหน่งทางทหาร นั้นแบ่งออกเป็น ชงแสดงตำแหน่งสำหรับทหารบก ชงแสดงตำแหน่งสำหรับทหารเรือ และ ชงแสดงตำแหน่งสำหรับทหารอากาศ ดังตารางที่ 7

ตารางที่ 7 ชงแสดงตำแหน่งทางทหาร

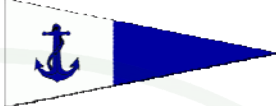
กองบัญชาการ ทหารสูงสุด	กองทัพบก	กองทัพเรือ	กองทัพอากาศ
ธงผู้บัญชาการ ทหารสูงสุด	ธงผู้บัญชาการ ทหารบก	ธงผู้บัญชาการ ทหารเรือ	ธงผู้บัญชาการ ทหารอากาศ
	ธงแม่ทัพ	ธงผู้บัญชาการกองเรือ ยุทธการ	
	ธงผู้บัญชาการ กองพล	ธงผู้บังคับการ กองเรือ	
		ธงผู้บังคับ หมวดเรือ	
		ธงผู้บังคับหมู่เรือ	

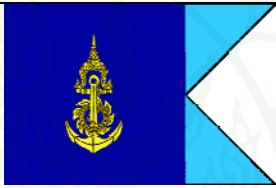
ตารางที่ 7 (ต่อ)

กองบัญชาการ ทหารสูงสุด	กองทัพบก	กองทัพเรือ	กองทัพอากาศ
			
		ธงหัวหน้าชั่วคราว	
			
		ธงผู้บังคับการเรือ	
			
		ธงผู้บัญชาการ ฐานทัพเรือ	
			
		ธงผู้บังคับการสถานี ทหารเรือ	
			
		ธงผู้บัญชาการ กรมนาวิกโยธิน	





จากตารางที่ 7 จะเห็นได้ว่า ธงแสดงตำแหน่งสำหรับทหารบก มีอยู่ 3 ชนิด คือ ธงผู้บัญชาการทหารบก ธงแม่ทัพ และธงผู้บัญชาการกองพล

ธงแสดงตำแหน่งสำหรับทหารเรือ มีอยู่ 10 ชนิด คือ ธงผู้บัญชาการทหารเรือ
 ธงผู้บัญชาการ กองเรือยุทธการ ธงผู้บังคับการกองเรือ ธงผู้บังคับหมวดเรือ ธงผู้บังคับหมู่เรือ
 ธงหัวหน้าชั่วคราว ธงผู้บังคับการเรือ ธงผู้บัญชาการฐานทัพเรือ ธงผู้บังคับการสถานีทหารเรือ
 และธงผู้บัญชาการกรมนาวิกโยธิน

ธงแสดงตำแหน่งสำหรับทหารอากาศ มีเพียงชนิดเดียว คือ ธงผู้บัญชาการทหารอากาศ

10) การสื่อความหมายถึงหน่วยทหาร ในการสื่อความหมายถึงหน่วยทหารนั้น ธงแสดง
 หน่วยทหารจะมีเพียงธงแสดงหน่วยทหารบกและธงแสดงหน่วยทหารอากาศเท่านั้น ดังตารางที่ 8

ตารางที่ 8 ธงแสดงหน่วยทหาร

ทหารบก	ทหารอากาศ
 <p>หน่วยกองทัพบก</p>	 <p>หน่วยที่เป็นส่วนกำลังรบ</p>
 <p>หน่วยกองพล</p>	 <p>หน่วยแยกอิสระที่เป็นส่วนกำลังรบ</p>
 <p>หน่วยกรม</p>	

ตารางที่ 8 (ต่อ)

ทหารบก	ทหารอากาศ
 <p data-bbox="486 651 644 685">หน่วยกองพัน</p>	

จากตารางที่ 8 จะเห็นได้ว่า ธงแสดงหน่วยทหารบก แบ่งออกเป็น 4 หน่วย คือ ธงแสดงหน่วยกองทัพบก ธงแสดงหน่วยกองพล ธงแสดงหน่วยกรม และธงแสดงหน่วยกองพัน

ธงแสดงหน่วยทหารอากาศ แบ่งออกเป็น 2 หน่วย คือ ธงแสดงหน่วยที่เป็นส่วนกำลังรบ และธงแสดงหน่วยแยกอิสระที่เป็นส่วนกำลังรบ

11) การสื่อความหมายถึงการรับ-ส่งข้อความ ในการสื่อความหมายถึงการรับ-ส่งข้อความนั้น ธงที่แสดงจะมี ธงสัญญาณภาษาไทย ธงเลขแหลม ธงเลขเหลี่ยม ธงพิเศษ ธงแทน (ภาพผนวกที่ 163-168) การตีธง ได้แก่ อักษรสัญญาณธงสองมือไทย อักษรสัญญาณธงสองมือสากล (ภาพผนวกที่ 169-170) นอกจากนี้ยังมีการนำธงมาต่อกันซึ่งเรียกว่า ธงราว ในการต่อธงราวจะมีการต่ออยู่ 2 แบบ คือ การต่อธงราวแบบราชธานีและการต่อธงราวแบบพันชมิตร (ภาพผนวกที่ 171)

12) การสื่อความหมายถึงรัฐมนตรีว่าการกระทรวงกลาโหม เป็นธงแสดงถึงตำแหน่งรัฐมนตรีว่าการกระทรวงกลาโหม (ภาพผนวกที่ 172)

จะเห็นได้ว่าในการใช้วันจันภาษาเกี่ยวกับธงที่ใช้ในสามเหล่าทัพนั้น เป็นเครื่องหมายอย่างหนึ่งที่มนุษย์สร้างขึ้นมาเพื่อสื่อความหมายเป็นสัญญาณหรือสัญลักษณ์ในหมู่พวกพ้อง เพื่อแสดงให้เห็นถึงความรู้สึกนึกคิด ข้อความ แม้กระทั่งเครื่องหมายในการแสดงยศ ตำแหน่ง และหน่วยทหาร อีกทั้ง ธงเป็นสัญลักษณ์แห่งความเป็นชาติ ศาสนา พระมหากษัตริย์ ซึ่งเป็นศูนย์รวมจิตใจของชนทุกชั้น ดังนั้น การสื่อความหมายโดยการใช้อันจันภาษาเกี่ยวกับธงจึงมีพลังอันใหญ่ยิ่งและเป็นอาวุธที่มีคุณภาพในการปลุกจิตสำนึกให้เกิดความรู้สึกรักชาติ ห่วงแหน ภาควงภูมิใจใน

ความเป็นเอกราช อีกทั้งเมื่อเกิดยามศึกสงครามจะเกิดอารมณ์ร่วมในการปกป้องเอกราชอธิปไตยของทั้งข้าราชการและประชาชนทั่วไป

ศึกษาและวิเคราะห์ข้อมูลเกี่ยวกับเรื่องธงที่ใช้ในสามเหล่าทัพ

ในการศึกษาและวิเคราะห์ข้อมูลเกี่ยวกับเรื่องธงที่ใช้ในสามเหล่าทัพ ผู้วิจัยได้ศึกษาถึงธงโดยแบ่งหัวข้อในการศึกษาออกเป็น 3 หัวข้อ ดังนี้

1. ธงที่มีความหมายถึงประเทศไทยและชาติไทย
2. ธงในองค์พระมหากษัตริย์และธงอิสริยยศ
3. ธงทหาร

จากการศึกษาประวัติความเป็นมาของธงแบบต่างๆ ปรากฏว่าในแต่ละหัวข้อมีประวัติความเป็นมา ดังนี้

1. ธงที่มีความหมายถึงประเทศไทยและชาติไทย

ธงที่มีความหมายถึงประเทศไทย และชาติไทย คือ ธงที่แสดงให้รู้ถึงความเป็นชนชาติไทย และใช้เป็นสัญลักษณ์แสดงให้เห็นถึงความมีอิสรภาพ อำนาจ เกียรติ อีกทั้งธงยังเป็นสัญลักษณ์หรือเครื่องหมายแห่งความเป็นชาติ ศาสนา พระมหากษัตริย์ ซึ่งเป็นศูนย์รวมจิตใจของปวงชนชาวไทย ธงที่มีความหมายถึงประเทศไทยและชาติไทย แบ่งออกได้ดังนี้

- 1.1 ธงชาติไทย
- 1.2 ธงราชนาวี
- 1.3 ธงประจำแผ่นดิน

1.1 ธงชาติไทย

ธงชาติไทย หมายถึง ธงที่มีความหมายถึงประเทศไทย และชาติไทย มีลักษณะเป็นรูปสี่เหลี่ยมผืนผ้า กว้าง 6 ส่วน ยาว 9 ส่วน ด้านกว้างแบ่งเป็น 5 แถบ ตลอดความยาวทั้งผืนธง ตรงกลางเป็นแถบสีน้ำเงินแก่ กว้าง 2 ส่วน ต่อจากแถบสีน้ำเงินแก่ ทั้ง 2 ข้างเป็นแถบสีขาว กว้าง



ข้างละ 1 ส่วน ต่อจากแถบสีขาวทั้ง 2 ข้าง เป็นแถบสีแดง ข้างละ 1 ส่วน ธงชาติมีชื่อเรียกอีก
 อย่างไม่ว่า “ธงไตรรงค์” (ภาพผนวกที่ 148)

วิวัฒนาการการใช้ธงเป็นสัญลักษณ์ของไทยในยุคสมัยต่างๆ มีลักษณะรูปแบบธง
 ซึ่งมีรายละเอียดดังตารางที่ 9

ตารางที่ 9 ธงชาติไทยสมัยต่างๆ

ภาพธง	ระยะเวลาการใช้	การบังคับใช้ธง
	- เริ่มใช้ในรัชสมัยสมเด็จพระนารายณ์มหาราช - พ.ศ. 2325 (ธงเรือหลวง) - พ.ศ. 2398 (ธงเรือเอกชน)	- ใช้เป็นธรรมเนียมสืบมาตั้งแต่สมัยสมเด็จพระนารายณ์มหาราช
	- พ.ศ. 2325-2360	- พระบรมราชโองการในพระบาทสมเด็จพระพุทธยอดฟ้าจุฬาโลกมหาราช (ร.1)
	- พ.ศ. 2360-2398	- พระบรมราชโองการในพระบาทสมเด็จพระพุทธเลิศหล้านภาลัย (ร.2)
	- พ.ศ. 2398-2459	- พระบรมราชโองการในพระบาทสมเด็จพระจอมเกล้าเจ้าอยู่หัว - พ.ร.บ. ธง ร.ศ. 116 - พ.ร.บ. ธง ร.ศ. 118 - พ.ร.บ. ธง ร.ศ. 129
	- พ.ศ. 2398 (ใช้ชักที่หัวเรือเพื่อแยกแยะว่าเป็นเรือหลวง)	- พระบรมราชโองการในพระบาทสมเด็จพระจอมเกล้าเจ้าอยู่หัว - พ.ร.บ. ธง ร.ศ. 116 - พ.ร.บ. ธง ร.ศ. 118 - พ.ร.บ. ธง ร.ศ. 129

ตารางที่ 9 (ต่อ)

ภาพธง	ระยะเวลาการใช้	การบังคับใช้ธง
	- พ.ศ. 2495-2460	- พ.ร.บ. ธง ร.ศ. 129
	- พ.ศ. 2459-2460	- พระบรมราชโองการ ประกาศ เพิ่มเติมและแก้ไขพระราชบัญญัติธง ร.ศ. 129
	- พ.ศ. 2460 - ปัจจุบัน	- พระราชบัญญัติแก้ไข พระราชบัญญัติธง พ.ศ. 2460 - พ.ร.บ. ธง พ.ศ. 2479 - พ.ร.บ. ธง พ.ศ. 2522

จากตารางที่ 9 จะเห็นได้ว่า ประวัติศาสตร์การใช้ธงเป็นสัญลักษณ์ของไทย เริ่มใช้ในรัชสมัยสมเด็จพระนารายณ์มหาราช โดยเป็นธงพื้นสีแดงไม่มีสัญลักษณ์ใดๆ ในสมัยต่อมา ได้มีการนำสัญลักษณ์อื่นๆ มาประดับบนพื้นสีแดง ได้แก่ จักรสีขาว และช้างเผือกในจักร เพื่อให้มีความหมายแตกต่างกัน ระหว่างธงสำหรับเรือหลวง และธงสำหรับเรือค้าเอกชน (ใช้ธงสีแดงเกลี้ยงเช่นเดิม)

เมื่อปี พ.ศ. 2398 ในรัชสมัยพระบาทสมเด็จพระจอมเกล้าเจ้าอยู่หัว (ร.4) ได้มีธงชาติอย่างเป็นทางการแบบแรกขึ้น โดยเป็นธงพื้นสีแดง มีช้างเผือกอยู่ตรงกลาง เนื่องจากธงพื้นสีแดงไม่สามารถแยกแยะประเทศได้ในการติดต่อระหว่างประเทศ ธงนี้ทรงพระกรุณาโปรดเกล้าฯ ให้ใช้ได้ทั่วไปทั้งเรือหลวงและเรือเอกชน แต่เรือหลวงนั้นทรงกำหนดให้ใช้ธงช้างเผือกเปล้าพื้นสีน้ำเงินชักขึ้นที่หัวเรือ เพื่อเป็นเครื่องหมายสำหรับแยกแยะว่าเป็นเรือหลวงด้วย

ในปี พ.ศ. 2495 ได้มีบันทึกว่า ในขณะนั้นประเทศไทยได้ประสบอุทกภัย พระบาทสมเด็จพระมงกุฎเกล้าเจ้าอยู่หัว (ร.6) ได้เสด็จฯ ไปเยือนเมืองอุทัยธานี และทรงทอดพระเนตรเห็นธงชาติถูกแฉวนกลับหัว จึงทรงมีพระกรุณาโปรดเกล้าฯ ให้เปลี่ยนเป็นธงรูปสี่เหลี่ยมผืนผ้า มีแถบยาวสีแดง 3 แถบ 1 สลับกับขาว 2 แถบ

พ.ศ. 2460 ทรงเปลี่ยนแถบสีแดงตรงกลางเป็น “สีขาบ” (สีน้ำเงินเข้มม่วง) เนื่องจากเป็นสีประจำวันเสาร์ (ซึ่งเป็นวันพระราชสมภพ) และยังคงแสดงถึงความเป็นหนึ่งเดียวของฝ่ายสัมพันธมิตรในสงครามโลกครั้งที่ 1 ซึ่งใช้สีแดง ขาว น้ำเงิน ในธงชาติเป็นส่วนใหญ่ อีกเหตุผลหนึ่งธงชาติแบบใหม่นี้ได้รับพระราชทานนามว่า “ธงไตรรงค์” ปราบกฐผู้สายตาชาวโลกครั้งแรกในสงครามโลกครั้งที่ 1 ซึ่งกองทัพเรือไทย ได้เชิญไปเป็นธงชัยเฉลิมพลประจำหน่วย



ความหมายของสีที่ปรากฏบนธงไตรรงค์ พระบาทสมเด็จพระมงกุฎเกล้าเจ้าอยู่หัว ทรงให้ความหมายว่า สีแดง หมายถึง เลือดอันยอมพลีให้แก่ชาติ สีขาว หมายถึง ความบริสุทธิ์แห่งพระพุทธศาสนา และสีน้ำเงิน หมายถึง สีส่วนพระองค์ (สีประจำวันพระราชสมภพ) ต่อมาความหมายได้กลายไปเล็กน้อย โดยสื่อถึงสถาบันหลักของชาติ ดังนี้ สีแดง หมายถึง ชาติ สีขาว หมายถึง ศาสนา และสีน้ำเงิน หมายถึง พระมหากษัตริย์

ธงชาติ หรือธงไตรรงค์ เป็นพื้นฐานในการออกแบบธงอื่นๆ ที่สื่อความหมายถึงชาติ และได้รับการรับรองไว้ในกฎหมายเกี่ยวกับธง เช่น ธงชัยเฉลิมพล ธงราชนาวี ธงฉาน เป็นต้น







1.2 ธงราชนาวี

ธงราชนาวี หมายถึง ธงสำหรับทหารเรือที่มีความหมายถึง ประเทศไทย และชาติไทย ซึ่งมีวิวัฒนาการของลักษณะธงราชนาวีไทย ปรากฏดังตารางที่ 10

ตารางที่ 10 ธงราชนาวีสสมัยต่างๆ

ภาพธง	ระยะเวลาการใช้	การบังคับใช้
	- เริ่มใช้ในสมัยสมเด็จพระนารายณ์มหาราช จนถึงสมัยกรุงรัตนโกสินทร์	- ใช้เป็นธรรมเนียมสืบมาตั้งแต่สมัยสมเด็จพระนารายณ์มหาราช
	- พ.ศ. 2325-2360	- รัชกาลที่ 1

ตารางที่ 10 (ต่อ)

ภาพธง	ระยะเวลาการใช้	การบังคับใช้
	- พ.ศ. 2360-2398	- รัชกาลที่ 2
	- พ.ศ. 2398-2434	- รัชกาลที่ 4
	- พ.ศ. 2434-2440 “ธงช้างเผือกทรงเครื่องยืนแท่น”	- รัชกาลที่ 5 - พ.ร.บ. ธงสยาม ร.ศ.110
	- พ.ศ. 2440-2453 “ธงเรือหลวง”	- รัชกาลที่ 5 - แก้ไข พ.ร.บ. รศ.110 - พ.ร.บ. รศ.116
	- พ.ศ. 2453-2460 “ธงทหารเรือ”	
	- ตั้งแต่ 2460 เป็นต้นมา “ธงราชนาวิ”	

จากตารางที่ 10 จะเห็นได้ว่า ธงราชนาวิธงแรกที่มีในประเทศไทย คือ ธงสีแดง ใช้มาจนสมัยกรุงรัตนโกสินทร์

ในสมัยพระบาทสมเด็จพระพุทธยอดฟ้าจุฬาโลกมหาราช (ร.1) ได้มีพระบรมราชโองการโปรดเกล้าฯ สั่งให้เรือหลวงทำรูปจักรสีขาวไว้ตรงกลางพื้นแดงเป็นธงราชนาวิ ในสมัยสมเด็จพระพุทธเลิศหล้านภาลัย (ร.2) ทรงพระกรุณาโปรดเกล้าฯ ให้ทำธงรูปช้าง สีขาว (ไม่ทรงเครื่อง)

อยู่ในวงจักรสีขาวยอดไว้ที่กลางธงแดง เป็นธงราชนาวี ใช้เฉพาะเรือหลวง พอถึง สมัยพระบาทสมเด็จพระจอมเกล้าเจ้าอยู่หัว (ร.4) ทรงพระกรุณาโปรดเกล้าฯ ให้เอารูปจักรออกเหลือแต่ช้างขาวบนพื้นธงสีแดง ใช้ได้ทั่วไปทั้งเรือหลวงและเรือราษฎร์

สมัยพระบาทสมเด็จพระจุลจอมเกล้าเจ้าอยู่หัว (ร.5) ทรงพระกรุณาโปรดเกล้าฯ เรียกชื่อธงราชนาวีใหม่ว่า “ธงช้างเผือกทรงเครื่องยืนแท่น” มีลักษณะเป็นธงรูปสี่เหลี่ยมผืนผ้า สีแดงตรงกลางเป็นรูปช้างเผือกทรงเครื่องยืนแท่น หันหน้าเข้าหาเสา ตรงมุมธงเบื้องบนด้านซ้าย มีจักรสีขาว 1 จักร ใช้สำหรับชักที่ท้ายเรือพระที่นั่งและเรือรบหลวง พ.ศ. 2440 ได้มีการเปลี่ยนชื่อ ธงช้างเผือกทรงเครื่องยืนแท่น เป็น “ธงเรือหลวง” และนำจักรสีขาวที่มุมธงออก จนถึงปี พ.ศ. 2453 ได้เปลี่ยนชื่อธงเป็น “ธงทหารเรือ” และได้เพิ่มเครื่องหมายเสมอไขว้กับจักรภายใต้มหาพิชัยมงกุฎสีเหลืองที่มุมธงข้างหน้าซ้าย สำหรับใช้ชักที่ท้ายเรือและสถานที่ราชการ จนถึงกระทั่ง พ.ศ. 2460 ได้เปลี่ยนธงราชนาวี จาก “ธงทหารเรือ” เป็น “ธงราชนาวี” มีลักษณะเหมือนธงไตรรงค์ แต่ตรงกลางมีวงกลมสีแดง ภายในวงกลมมีรูปช้างเผือกทรงเครื่องยืนแท่น หันหน้าเข้าหาเสา และธงราชนาวีได้ใช้มาจนถึงปัจจุบัน

1.3 ธงประจำแผ่นดิน

ธงประจำแผ่นดิน หมายถึง ธงประจำแผ่นดินของพระมหากษัตริย์แต่ละรัชกาล ซึ่งมีอยู่ 3 ธง ดังแสดงในตารางที่ 11

ตารางที่ 11 ธงประจำแผ่นดิน

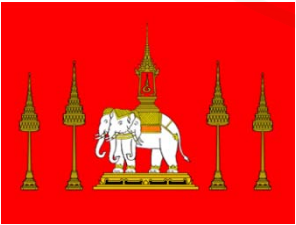
ธง	เริ่มใช้	หมายเหตุ
	- เริ่มใช้ในรัชกาลสมเด็จพระจอมเกล้าเจ้าอยู่หัว - “ธงไอยราพต”	

ตารางที่ 11 (ต่อ)

ธง	เริ่มใช้	หมายเหตุ
	- พ.ศ. 2434 ต้นรัชกาลที่ 5 พ.ศ. 2453 - “ธงจุฑาธิปไตย”	- พ.ร.บ.ว่าด้วยแบบอย่าง ธงสยามเปลี่ยนแปลงมาจาก ธงไอยราพต
	- พ.ศ. 2453 พระบาทสมเด็จพระมงกุฎเกล้าเจ้าอยู่หัว พระมงกุฎเกล้าเจ้าอยู่หัว - “ธงมหาไพชยนต์วัช”	- พระบาทสมเด็จพระมงกุฎเกล้าเจ้าอยู่หัว แต่ยังไม่เลิก ใช้ธงจุฑาธิปไตย

จากตารางที่ 11 จะเห็นได้ว่า ธงประจำแผ่นดินได้เริ่มมีในสมัยพระจอมเกล้าเจ้าอยู่หัว คือ “ธงไอยราพต” เนื่องจากทรงพระกรุณาโปรดเกล้าฯ ให้สร้างธงรูปพระมหามงกุฎขึ้นเป็นธงประจำพระองค์ ลักษณะเป็นธงพื้นแดง มีรูปช้างไอยราพตสามเศียรทรงเครื่องยืนแท่น หันหน้าเข้าหาเสา มีบุษบกประดิษฐานอุณาโลมตั้งอยู่บนหลัง และมีเครื่องสูง 7 ชั้น อยู่ทางหน้าและหลังข้างละ 2 องค์ ใช้มาจนถึงต้นรัชกาลที่ 5

พ.ศ. 2434 พระบาทสมเด็จพระจุลจอมเกล้าเจ้าอยู่หัว ได้พระราชทานนามใหม่ว่า “ธงจุฑาธิปไตย” และเปลี่ยนแปลงลักษณะธง คือ ภายในบุษบกมีอักษร จปร. (จุฬากรณบรมราชาธิราช) ไขว้กันและมีรูปจุฬมงกุฎหรือพระเกี้ยวยอดอยู่เหนืออักษรพระนาม

ธงจุฑาธิปไตยใช้ต่อมาจนถึง พ.ศ. 2440 จึงเปลี่ยนไปใช้ธงไอยราพตเป็นธงแผ่นดิน จนถึง พ.ศ. 2453 พระบาทสมเด็จพระมงกุฎเกล้าเจ้าอยู่หัว ได้ทรงสถาปนาธงแผ่นดินขึ้นใหม่เรียกว่า “ธงมหาไพชยนต์วัช” แต่ก็ยังไม่เลิกธงจุฑาธิปไตย ซึ่งธงมหาไพชยนต์วัชมีลักษณะพื้นนอกสีแดง พื้นในสีดำ กลางธงมีรูปพานแว่นฟ้าสองชั้นรองรับวชิราวุธ มีฉัตร 5 ชั้นสองข้าง ธงประจำแผ่นดินของไทยมีเพียง 3 รัชกาล หลังจากรัชกาลพระบาทสมเด็จพระมงกุฎเกล้าเจ้าอยู่หัว ยังไม่ปรากฏว่ามีการสร้างธงประจำแผ่นดินอีก

2. ชงในองค์พระมหากษัตริย์และชงพระอิสริยยศ

ชงในองค์พระมหากษัตริย์และชงพระอิสริยยศ คือ ชงที่ใช้แทนพระมหากษัตริย์และราชวงศ์หรือใช้สำหรับนำเสด็จ ซึ่งแบ่งออกได้ดังนี้

2.1 ชงในองค์พระมหากษัตริย์

2.2 ชงพระอิสริยยศ

2.1 ชงในองค์พระมหากษัตริย์

ชงในองค์พระมหากษัตริย์ เป็นชงชัยประจำพระองค์ตามประเพณีสำหรับแห่หน้ากระบวนพยุหยาตรา หน้าพระที่นั่งราชยาน และใช้ผูกในมณฑล พระราชพิธีบรมราชาภิเษก และพระราชพิธีสำคัญ ดังปรากฏในตารางที่ 12

ตารางที่ 12 ชงในองค์พระมหากษัตริย์สมัยต่างๆ

ชง	สร้างรัชสมัย	การใช้
	<ul style="list-style-type: none"> - พระมหากษัตริย์สมัยโบราณ - ชงกระบี่รัฐ - ชงพระครุฑพ่าห์ 	<ul style="list-style-type: none"> - ใช้ชงคู่นี้สำหรับแห่หน้าเสด็จในกองทัพ
		

ตารางที่ 12 (ต่อ)

ธง	สร้างรัชสมัย	การใช้
	<ul style="list-style-type: none"> - รัชสมัยพระบาทสมเด็จพระพุทธยอดฟ้าจุฬาโลกมหาราช ถึงสมัยพระบาทสมเด็จพระจุลจอมเกล้าเจ้าอยู่หัว - ธงกระบี่กระบุธ - ธงพระครุฑพ่าห์ 	<ul style="list-style-type: none"> - ใช้สำหรับหน้ากระบวนพยุหยาตรา หน้าพระที่นั่งราชยาน และใช้ผูกในมณฑล พระราชพิธีบรมราชาภิเษกและพระราชพิธีสำคัญต่างๆ
		<ul style="list-style-type: none"> - รัชสมัยพระบาทสมเด็จพระมงกุฎเกล้าเจ้าอยู่หัว - รัชสมัยพระบาทสมเด็จพระปกเกล้าเจ้าอยู่หัว <ul style="list-style-type: none"> - ใช้สำหรับนำเสด็จ - เปลี่ยนระเบียบการเชิญธงให้ถูกต้องตามประเพณี - เรียกชื่อว่า “ธงชัยราชกระบี่กระบุธ” และ “ธงชัยพระครุฑพ่าห์”
		<ul style="list-style-type: none"> - รัชสมัยพระบาทสมเด็จพระเจ้าอยู่หัวภูมิพลอดุลยเดช <ul style="list-style-type: none"> - ใช้สำหรับนำเสด็จพระราชดำเนินเป็นกระบวนราบ

จากตารางที่ 12 จะเห็นได้ว่า ในสมัยโบราณ ชงกระบี่ชูชและชงพระครุฑพ่าห์ ถือว่าเป็น ชงชัยสำคัญประจำองค์พระมหากษัตริย์ผู้เป็นจอมทัพ ใช้ชงคู่นี้สำหรับแห่นาเสด็จในกองทัพ มีลักษณะชงเป็นแผงมี 3 ชาย หุ้มด้วยสักหลาดสีแดง ปักคันทองลายกนก ยอดเป็นปลายหอก ชงกระบี่ชูช มีรูปหนูมานหลอด้วยสำริดในทำยื่นก้าวเท้าออกไปข้างหน้า เท้าอีกข้างหนึ่งติดอยู่ที่ คอคันชง ชงพระครุฑพ่าห์ มีรูปพระนารายณ์ทรงครุฑหลอด้วยโลหะสำริดเป็นแผ่นติดอยู่ที่คอคันชง

ในรัชสมัยพระบาทสมเด็จพระพุทธยอดฟ้าจุฬาโลกมหาราช ได้ทรงสถาปนาชงกระบี่ชูช พระครุฑพ่าห์ขึ้น 2 ตำรับ เรียกว่า ชงชัยพระกระบี่ชูช พระครุฑพ่าห์ใหญ่ และชงชัยพระกระบี่ชูช พระครุฑพ่าห์น้อย มีลักษณะเป็นชงสามชายขนาดเล็ก 1 คู่ และขนาดใหญ่ 1 คู่ ที่คันทองของชงชัย มีโลหะปิดทองรูปกระบี่และครุฑขนาด ใช้สำหรับแห่นากระบวนพยุหยาตรา หน้าพระที่นั่ง ราชยานและใช้ผูกในมณฑลพระราชพิธีบรมราชาภิเษก และพระราชพิธีสำคัญต่างๆ อีกทั้งได้มีการอัญเชิญชงชัยพระกระบี่ชูช พระครุฑพ่าห์ใหญ่ นำหน้ากระบวนแห่พระบรมศพและอัญเชิญ ชงชัยพระกระบี่ชูช พระครุฑพ่าห์น้อยตามหลังกระบวนแห่พระบรมศพแห่นาหน้ากระบวนเสด็จของพระมหากษัตริย์ จนถึงรัชสมัยพระบาทสมเด็จพระจุลจอมเกล้าเจ้าอยู่หัว

ครั้นในรัชสมัยพระบาทสมเด็จพระมงกุฎเกล้าเจ้าอยู่หัว เมื่อทรงสถาปนาชงชัยพระกระบี่ชูช พระครุฑพ่าห์น้อย ทรงพระกรุณาโปรดเกล้าฯ ให้ราชองครักษ์เชิญชงพระกระบี่ชูช พระครุฑพ่าห์น้อยนำเสด็จพระราชดำเนินในกระบวนราบ กำหนดให้ทหารบกเชิญชงพระกระบี่ชูชไปทางขวา ทหารเรือเชิญชงพระครุฑพ่าห์น้อยไปทางซ้าย แต่ถ้าเสด็จเป็นกระบวนรถม้า จึงให้ราชองครักษ์ ทหารบกเชิญทั้ง 2 นาย นอกจากนี้ทรงมีพระราชนิยมให้อัญเชิญชงชัยพระกระบี่ชูช พระครุฑพ่าห์น้อยนำหน้ากระบวนแห่พระบรมศพแทนชงชัยพระกระบี่ชูช พระครุฑพ่าห์ใหญ่ และโปรดเกล้าฯ ให้อัญเชิญชงชัยพระกระบี่ชูช พระครุฑพ่าห์น้อยตามหลังกระบวนแห่พระบรมศพ ซึ่งจะนำหน้ากระบวนเสด็จของพระองค์ พระราชปฏิบัติสืบเนื่องมาจนถึงรัชกาลปัจจุบัน



รัชสมัยพระบาทสมเด็จพระปกเกล้าเจ้าอยู่หัว กระทรวงวังได้กราบบังคมทูลเรียน พระราชปฏิบัติระเบียบการเชิญชง โดยอ้างว่า สมเด็จพระเจ้าบรมวงศ์เธอเจ้าฟ้ากรมพระยานริศรานุวัดติวงศ์ ประทานพระกระแสว่า ชงพระกระบี่ชูชควรอยู่ซ้าย ชงพระครุฑพ่าห์น้อยควรอยู่ทางขวา โดยยึดถือหลักประเพณีเดิม เมื่อความทราบฝ่าละอองธุลีพระบาทจึงมีพระบรมราชโองการ โปรดเกล้าฯ ให้เปลี่ยนให้ถูกต้องและเรียกว่า “ชงชัยราชกระบี่ชูช” และ “ชงชัยพระครุฑพ่าห์”

ครั้นพอถึงรัชสมัยพระบาทสมเด็จพระเจ้าอยู่หัวภูมิพลอดุลยเดชฯ ได้ัญเชิญธงชัยราชกระบี่ยุทธและธงชัยพระครุฑพ่าห์ นำเสด็จพระราชดำเนินเป็นกระบวนราบ เช่น การเสด็จพยุหยาตราทางสถลมารคในกระบวนแห่เครื่องราชอิสริยยศและได้ัญเชิญไปประดิษฐานเมื่อมีพิธีสวนสนามสาบานตนต่อธงชัยเฉลิมพล ทุกวันที่ 3 ธันวาคมของทุกปี ปัจจุบันเก็บรักษาไว้ ณ ห้องภูษามาลาสำนักพระราชวัง

2.2 ธงพระอิสริยยศ

ธงพระอิสริยยศ หมายถึง ธงที่ใช้ประจำพระองค์พระมหากษัตริย์และพระบรมราชวงศ์ ซึ่งแบ่งตามลำดับพระอิสริยยศ ซึ่งได้มีการตราไว้ในพระราชบัญญัติว่าด้วยแบบอย่างธงสยาม ร.ศ. 110 ในสมัยพระบาทสมเด็จพระจุลจอมเกล้าเจ้าอยู่หัว เป็นฉบับแรก ดังตารางที่ 13 และได้มีการปรับปรุงแก้ไข ยกเลิก เรื่อยมาจนถึงพระราชบัญญัติธง พ.ศ. 2522 ซึ่งพระบาทสมเด็จพระเจ้าอยู่หัว (รัชกาลที่ 9) ได้มีพระบรมราชโองการโปรดเกล้าฯ ให้บังคับใช้และให้ยกเลิกฉบับเก่า



ตารางที่ 13 ธงพระอิสริยยศในพระราชบัญญัติว่าด้วยแบบอย่างธงสยาม ร.ศ.110

รูปธง	ชื่อธง	สื่อความหมายถึง
	ธงบรมราชวัชรมหาสยามมินทร์	พระบาทสมเด็จพระเจ้าอยู่หัวสยามมินทร์
	ธงเยวราชวัชร	พระบรมราชเทวี, พระราชเทวี, พระราชโอรส, พระราชธิดาของพระเจ้าแผ่นดิน, พระบรมวงษ์

จากตารางที่ 13 จะเห็นได้ว่า พระราชบัญญัติว่าด้วยแบบอย่างธงสยาม ร.ศ. 110 มีธงบรมราชวิฆมมหาสยามมินทร์ ใช้สำหรับพระองค์ของพระบาทสมเด็จพระเจ้าอยู่หัวสยามมินทร์ แต่เพียงพระองค์เดียว ส่วนธงเขวราชวิฆมนั้นใช้ได้แต่พระบรมราชเทวี พระราชเทวี พระราชโอรส พระราชธิดาของพระเจ้าแผ่นดิน และพระบรมวงศ์ กรมสมเด็จพระ กรมพระ กรมหลวง กรมขุน กรมหมื่น และพระองค์เจ้าในพระบรมมหาราชวัง (ซึ่งมีราชอิสริยยศสมควรที่จะรับสลุต่ออย่างหลวง) ราชตระกูลนอกนั้นต้องได้รับพระบรมราชอนุญาตเป็นพิเศษก่อนจึงจะสามารถใช้ธงเขวราชวิฆมสำหรับพระองค์

ต่อมาได้มีพระราชโองการให้ยกเลิกพระราชบัญญัติว่าด้วยแบบอย่างธงสยาม ร.ศ. 110 และตราพระราชบัญญัติธงขึ้นมาใหม่ คือ พระราชบัญญัติธง ร.ศ. 118 มีผลให้ธงพระอิสริยยศมีการเปลี่ยนแปลง ดังตารางที่ 14

ตารางที่ 14 ธงพระอิสริยยศในพระราชบัญญัติธง ร.ศ. 118



รูปธง	ชื่อธง	สื่อความหมายถึง
	ธงบรมราชวิฆมมหาสยามมินทร์/ มหาราช	พระบาทสมเด็จพระเจ้าอยู่หัว
	ธงราชินี	สมเด็จพระอรรคมเหสี
	ธงเขวราช	สมเด็จพระบรมโอรสาธิราช มกุฎราชกุมาร

ตารางที่ 14 (ต่อ)







รูปธง	ชื่อธง	สื่อความหมายถึง
	ธงสำหรับพระองค์พระวรวงษา	พระวรวงษาแห่ง มกุฏราชกุมาร

จากตารางที่ 14 จะเห็นได้ว่า พระราชบัญญัติธง ร.ศ. 118 ธงพระอิสริยยศมีอยู่ด้วยกัน 4 ธง คือ ธงมหाराช สำหรับพระบาทสมเด็จพระเจ้าอยู่หัว ธงราชินี สำหรับอรรคมเหสี ซึ่งเสด็จโดยพระราชอิสริยยศ ธงเยาวราช สำหรับสมเด็จพระบรมโอรสาธิราชมกุฏราชกุมาร ซึ่งเสด็จโดยพระราชอิสริยยศ และธงสำหรับพระองค์พระวรวงษา สำหรับพระวรวงษาแห่งสมเด็จพระบรมโอรสาธิราชมกุฏราชกุมาร ซึ่งเสด็จโดยพระราชอิสริยยศ ต่อมา พระบาทสมเด็จพระปรเมนทรมหาอานันทมหิดล พระมกุฎเกล้าเจ้าอยู่หัว ได้มีพระราชโองการให้ยกเลิกพระราชบัญญัติธง ร.ศ. 118 และให้ตราพระราชบัญญัติธงใหม่ เรียกว่า พระราชบัญญัติธง ร.ศ. 129 ยังผลให้ธงพระอิสริยยศมีการแก้ไขเปลี่ยนแปลง ดังตารางที่ 15



ตารางที่ 15 ธงพระอิสริยยศในพระราชบัญญัติธง ร.ศ. 129

รูปธง	ชื่อธง	สื่อความหมายถึง
	ธงมหाराชใหญ่	พระบาทสมเด็จพระเจ้าอยู่หัว
	ธงมหाराชน้อย	พระบาทสมเด็จพระเจ้าอยู่หัว

ตารางที่ 15 (ต่อ)

รูปธง	ชื่อธง	สื่อความหมายถึง
	ธงราชินีใหญ่	สมเด็จพระราชินี
	ธงราชินีน้อย	สมเด็จพระราชินี
	ธงเยาวราชใหญ่	สมเด็จพระเยาวราช
	ธงเยาวราชน้อย	สมเด็จพระเยาวราช
	ธงสำหรับพระองค์พระวรชายา แห่งพระเยาวราชใหญ่	พระวรชายาแห่งพระเยาวราช
	ธงสำหรับพระองค์พระวรชายา แห่งพระเยาวราชน้อย	พระวรชายาแห่งพระเยาวราช
	ธงราชวงศ์ใหญ่	พระราชโอรสในสมเด็จพระ พระเจ้าอยู่หัวไม่ว่า ในรัชกาลใด

ตารางที่ 15 (ต่อ)

รูปธง	ชื่อธง	สื่อความหมายถึง
	ธงราชวงศ์น้อย	พระราชโอรสในสมเด็จพระเจ้าอยู่หัวไม่ว่าในรัชกาลใด
	ธงสำหรับพระองค์ พระราชวงศ์ใหญ่ฝ่ายใน	พระราชธิดาในสมเด็จพระเจ้าอยู่หัวไม่ว่าในรัชกาลใด
	ธงสำหรับพระองค์ พระราชวงศ์น้อยฝ่ายใน	พระราชธิดาในสมเด็จพระเจ้าอยู่หัวไม่ว่าในรัชกาลใด

จากตารางที่ 15 จะเห็นได้ว่า พระราชบัญญัติธง ร.ศ. 129 มีขมหาราชใหญ่ ขมหาราชน้อย สำหรับพระบาทสมเด็จพระเจ้าอยู่หัว, ธงราชินีใหญ่ ธงราชินีน้อย สำหรับสมเด็จพระราชินีซึ่งเสด็จโดยพระราชอิสริยยศ, ธงเยาวราชใหญ่ ธงเยาวราชน้อย สำหรับสมเด็จพระเยาวราช ซึ่งเสด็จโดยพระราชอิสริยยศ, ธงสำหรับพระองค์พระวรชายาแห่งพระเยาวราชใหญ่ ธงสำหรับพระองค์พระวรชายาแห่งพระเยาวราชน้อย สำหรับพระวรชายาแห่งพระเยาวราชซึ่งเสด็จโดยพระราชอิสริยยศ, ธงราชวงศ์ใหญ่ ธงราชวงศ์น้อย สำหรับพระราชโอรสในสมเด็จพระเจ้าอยู่หัวไม่ว่าในรัชกาลใดซึ่งเสด็จโดยพระราชอิสริยยศ และธงสำหรับพระองค์ราชวงศ์ใหญ่ฝ่ายใน ธงสำหรับพระองค์ราชวงศ์น้อยฝ่ายใน สำหรับพระราชธิดาในสมเด็จพระเจ้าอยู่หัวไม่ว่าในรัชกาลใดซึ่งเสด็จโดยพระราชอิสริยยศ

ขมหาราชน้อย ธงราชินีน้อย ธงเยาวราชน้อย ธงสำหรับพระองค์พระวรชายาแห่งพระเยาวราชน้อย ธงราชวงศ์น้อย และธงสำหรับพระองค์ราชวงศ์ใหญ่ฝ่ายใน ถ้าชักธงเหล่านี้แทนขมหาราชใหญ่ ธงราชินีใหญ่ ธงเยาวราชใหญ่ ธงสำหรับพระองค์พระวรชายาแห่งพระเยาวราชใหญ่ ธงราชวงศ์ใหญ่ และธงสำหรับพระองค์ราชวงศ์ใหญ่ฝ่ายใน ให้หมายความว่าเป็นธงพระกรุณาโปรดเกล้าฯ ให้จัดการยิงสลุตถวายคำนับ

ต่อมาพระบาทสมเด็จพระปรมินทรมหาภูมิพลอดุลยเดช (ร.9) มีพระบรมราชโองการให้ยกเลิก พระราชบัญญัติธงฉบับเก่าออกทั้งสิ้น และให้ตราพระราชบัญญัติใหม่เรียกว่า พระราชบัญญัติธง พ.ศ. 2522 ซึ่งปัจจุบันยังคงใช้อยู่ ส่งผลให้ธงพระอิสริยยศมีการเปลี่ยนแปลง ดังปรากฏในตารางที่ 16



ตารางที่ 16 ธงพระอิสริยยศในพระราชบัญญัติธง พ.ศ. 2522

รูปธง	ชื่อธง	สื่อความหมายถึง
	ธงมหाराชใหญ่	ธงสำหรับองค์พระมหากษัตริย์
	ธงมหาราชน้อย	ธงสำหรับองค์พระมหากษัตริย์
	ธงราชินีใหญ่	ธงสำหรับองค์สมเด็จพระราชินี
	ธงราชินีน้อย	ธงสำหรับองค์สมเด็จพระราชินี
	ธงบรมราชวงศ์ใหญ่	ธงสำหรับองค์สมเด็จพระบรมราชชนนี

ตารางที่ 16 (ต่อ)

รูปธง	ชื่อธง	สื่อความหมายถึง
	ธงบรมราชวงศ์น้อย	ธงสำหรับองค์สมเด็จพระบรมราชชนนี
	ธงเยาวราชใหญ่	ธงสำหรับองค์สมเด็จพระยุพราช
	ธงเยาวราชน้อย	ธงสำหรับองค์สมเด็จพระยุพราช
	ธงเยาวราชใหญ่ฝ่ายใน	ธงสำหรับองค์พระวรราชาแห่งสมเด็จพระยุพราช
	ธงเยาวราชน้อยฝ่ายใน	ธงสำหรับองค์พระวรราชาแห่งสมเด็จพระยุพราช
	ธงราชวงศ์ใหญ่ฝ่ายหน้า	ธงสำหรับองค์พระราชโอรสสมเด็จพระเจ้าพี่ยาเธอ หรือสมเด็จพระน้องยาเธอแห่งพระมหากษัตริย์ทุกรัชกาล

ตารางที่ 16 (ต่อ)

รูปธง	ชื่อธง	สื่อความหมายถึง
	ธงราชวงศ์น้อยฝ่ายหน้า	ธงสำหรับองค์พระราชโอรส สมเด็จพระเจ้าพี่ยาเธอ หรือ สมเด็จพระน้องยาเธอ แห่งพระมหากษัตริย์ ทุกรัชกาล
	ธงราชวงศ์ใหญ่ฝ่ายใน	ธงสำหรับองค์พระราชธิดา สมเด็จพระเจ้าพี่นางเธอ หรือ สมเด็จพระเจ้าน้องนางเธอ แห่งพระมหากษัตริย์ ทุกรัชกาล
	ธงราชวงศ์น้อยฝ่ายใน	ธงสำหรับองค์พระราชธิดา สมเด็จพระเจ้าพี่นางเธอ หรือ สมเด็จพระเจ้าน้องนางเธอ แห่งพระมหากษัตริย์ ทุกรัชกาล

จากตารางที่ 16 เห็นได้ว่า ใน พ.ร.บ.ธง พ.ศ. 2522 ธงพระอิสริยยศ หมายถึง ธงที่ใช้ประจำ พระองค์พระมหากษัตริย์และพระบรมวงศ์ ซึ่งแบ่งตามลำดับพระอิสริยยศ และแบ่งเป็นฝ่ายหน้า และฝ่ายใน มี 14 ธง คือ ธงมหาราชใหญ่ ธงมหาราชน้อย เป็นธงสำหรับองค์พระมหากษัตริย์, ธงราชินีใหญ่ ธงราชินีน้อย เป็นธงสำหรับองค์สมเด็จพระราชินี, ธงบรมราชวงศ์ใหญ่ ธงบรมราชวงศ์น้อย เป็นธงสำหรับองค์สมเด็จพระบรมราชชนนี, ธงเยาวราชใหญ่ ธงเยาวราชน้อย เป็นธงสำหรับองค์สมเด็จพระยุพราช, ธงเยาวราชใหญ่ฝ่ายใน ธงเยาวราชน้อยฝ่ายใน เป็นธงสำหรับองค์พระวรชายาแห่งสมเด็จพระยุพราช, ธงราชวงศ์ใหญ่ฝ่ายหน้า ธงราชวงศ์น้อยฝ่ายหน้า เป็นธงสำหรับองค์พระราชโอรส สมเด็จพระเจ้าพี่ยาเธอหรือสมเด็จพระเจ้าน้องยาเธอ แห่งพระมหากษัตริย์ทุกรัชกาล และธงราชวงศ์ใหญ่ฝ่ายใน ธงราชวงศ์น้อยฝ่ายใน เป็นธงสำหรับองค์พระราชธิดา สมเด็จพระเจ้าพี่นางเธอหรือ สมเด็จพระเจ้าน้องนางเธอ แห่งพระมหากษัตริย์ทุกรัชกาล

ในการชักธง ธงมหाराชน้อย ธงราชินีน้อย ธงบรมราชวงศ์น้อย ธงเยาวราชน้อย ธงเยาวราชน้อยฝ่ายใน ธงราชวงศ์น้อยฝ่ายหน้า และธงราชวงศ์น้อยฝ่ายใน ขึ้นแทนธงมหाराชใหญ่ ธงราชินีใหญ่ ธงบรมราชวงศ์ใหญ่ ธงเยาวราชใหญ่ ธงเยาวราชใหญ่ฝ่ายใน ธงราชวงศ์ใหญ่ฝ่ายหน้า และธงราชวงศ์ใหญ่ฝ่ายใน ให้หมายความว่า ทรงพระกรุณาโปรดเกล้าฯ ให้จัดการยิงสลุดถวายคำนับ

3. ธงทหาร

ธงทหารแบ่งออกเป็นกลุ่มย่อยได้หลายกลุ่ม ได้แก่

- 3.1 ธงชัยเฉลิมพล
- 3.2 ธงราชการทหาร
- 3.3 ธงแสดงยศ
- 3.4 ธงแสดงตำแหน่ง
- 3.5 ธงแสดงหน่วยทหาร

3.1 ธงชัยเฉลิมพล

ธงชัยเฉลิมพล เป็นธงประจำหน่วยทหารที่ได้รับพระราชทานจากพระบาทสมเด็จพระเจ้าอยู่หัว โดยออกแบบเพิ่มเติมจากลักษณะของธงชาติ ธงชัยเฉลิมพลนี้ถือว่าเป็นขวัญกำลังใจของกองทหาร เวลาที่ทหารจะออกรบจะต้องนำธงนี้ไปในสนามรบและรักษาไว้ด้วยชีวิตเสมอ ธงชัยเฉลิมพลได้มีการเปลี่ยนแปลงมาหลายครั้งจนถึงรัชกาลปัจจุบัน ได้ตราไว้ใน พ.ร.บ.ธง พ.ศ. 2522 ดังปรากฏในตารางที่ 17

ตารางที่ 17 ธงชัยเฉลิมพลสมัยต่างๆ

รูปธง	ชื่อธง	รัชสมัย/พ.ร.บ.
	ธงจุฬาราชูปรีไทย	ร.5
	ธงมหาไพชยนต์วิชัย	ร.6
	ธงชัยเฉลิมพลประจำกองทหาร	ร.5 / พ.ร.บ. ธง ร.ศ. 110
	ธงชัยเฉลิมพล (ด้านหน้า)	ร.6
	ธงชัยเฉลิมพล (ด้านหลัง)	
	ธงชัยเฉลิมพลประจำกองทหาร	ร.7
	ธงชัยเฉลิมพลประจำกองทหาร	ร.8

ตารางที่ 17 (ต่อ)

รูปธง	ชื่อธง	รัชสมัย/พ.ร.บ.
	ธงชัยเฉลิมพลของทหารบก	ร.9 / พ.ร.บ. ธง 2522
	ธงชัยเฉลิมพลของหน่วยทหาร มหาดเล็กรักษาพระองค์	ร.9/ พ.ร.บ. ธง 2522
	ธงชัยเฉลิมพลของหน่วยทหาร ในกองบัญชาการทหารสูงสุด	ร.9/ พ.ร.บ. ธง 2522
	ธงชัยเฉลิมพลของทหารเรือ	ร.9/ พ.ร.บ.ธง 2522
	ธงชัยเฉลิมพลของทหารอากาศ	ร.9/ พ.ร.บ. ธง 2522

จากตารางที่ 17 เห็นได้ว่า ธงชัยเฉลิมพล แต่เดิมจำแนกเป็น 2 ชนิด คือ ธงชัยเฉลิมพลประจำกองทัพ และธงชัยเฉลิมพลประจำกองทหาร

ธงชัยจุฬารัฐชิปไตย นับว่าเป็นธงชัยเฉลิมพลประจำกองทัพธงแรกของไทย ซึ่งรัชกาลที่ 5 ได้สร้างขึ้น ในปี 2418 เพื่อแทนพระองค์ไปยกปราบพวกฮ่อที่เข้ามาก่อการจลาจลในแคว้นหัวพันทั้งห้าทั้งหกและสิบสองปันนา

ธงชัยประจำกองทหารสร้างขึ้นครั้งแรกในสมัยรัชกาลที่ 5 ตาม พ.ร.บ.ว่าด้วยแบบอย่างธงสยาม ร.ศ. 110 ธงนี้ใช้มาจนถึง พ.ศ. 2440 จึงยกเลิก

ครั้นถึงสมัยรัชกาลที่ 6 โปรดเกล้าฯ ให้สร้างธงมหาไพชยนต์รั้ว ในปี 2455 เพื่อพระราชทานให้เป็นธงชัยเฉลิมพลประจำกองทัพบกคู่กับธงจตุราชชิปไทย

ในปี 2461 โปรดเกล้าฯ ให้สร้างธงขึ้นเพื่อใช้ในสงครามโลกครั้งที่ 1 พระราชทานแก่กองทหารบรรลพยศและกองบินทหารบกของไทยที่ส่งไปร่วมรบช่วยฝ่ายพันธมิตรในทวีปยุโรป

ในรัชสมัยรัชกาลที่ 8 พุทธศักราช 2483 ได้เกิดกรณีพิพาทขึ้นระหว่างไทยกับอินโดจีนฝรั่งเศส หน่วยทหารในกองทัพด้านบูรพา และกองทัพด้านอีสานได้ปฏิบัติกรรบด้วยความมองอาภักดีหาญ ได้ผลดียิ่งเป็นส่วนรวมจึงได้รับพระราชทานเหรียญกล้าหาญประดับธงชัยเฉลิมพล

ในรัชสมัยรัชกาลที่ 9 พระบาทสมเด็จพระเจ้าอยู่หัวภูมิพลอดุลยเดชฯ โปรดเกล้าฯ ให้สร้างขึ้นพระราชทานแก่หน่วยทหารในสงครามเกาหลี และสงครามเวียดนาม นอกจากนี้ยังมีพระบรมราชโองการโปรดเกล้าฯ ให้ตราพระราชบัญญัติธง พ.ศ. 2522 แบ่งธงชัยเฉลิมพลได้ 3 ชนิด คือ ธงชัยเฉลิมพลของทหารบก ธงชัยเฉลิมพลของทหารเรือ และธงชัยเฉลิมพลของทหารอากาศ

นอกจากนี้ หน่วยทหารมหาดเล็กรักษาพระองค์ ซึ่งมีธงชัยเฉลิมพลของทหารบกแล้ว ยังมีธงชัยเฉลิมพลของหน่วยทหารมหาดเล็กรักษาพระองค์เพิ่มขึ้นอีกธงหนึ่ง ส่วนหน่วยทหารในกองบัญชาการทหารสูงสุดธงชัยเฉลิมพลมีลักษณะเดียวกับธงชัยเฉลิมพลของทหารบก ในกรณีที่หน่วยทหารที่ได้รับพระราชทานธงชัยเฉลิมพลแล้วได้รับพระราชทานเครื่องราชอิสริยาภรณ์หรือเครื่องหมายเชิดชูเกียรติหรือได้รับอิสริยาภรณ์ หรือเครื่องหมายเชิดชูเกียรติจากต่างประเทศ จะประดับเครื่องหมายนั้นที่ผืนธงหรือส่วนประกอบธงให้กระทำได้



3.2 ธงราชการทหาร

ธงราชการทหาร มีอยู่ด้วยกัน 4 ชนิด คือ ธงฉาน ธงประจำกองทัพบก ธงประจำกองทัพเรือ และธงประจำกองทัพอากาศ

3.2.1 ธงฉาน

ธงฉาน หมายถึง ธงที่มีลักษณะอย่างเดียวกับธงชาติ แต่ตรงกลางของผืนธง มีรูปจักร 8 แฉก แฉกของจักรเวียนไปทางซ้ายและมีสมอสอดวงจักรภายใต้พระมหามงกุฎ รูปเหล่านี้เป็นสีเหลือง เป็นธงที่ใช้ในเรือพระที่นั่งและเรือหลวง หรือเป็นธงสำหรับหน่วยทหารเรือ ที่ยกพลขึ้นบก ซึ่งหน่วยทหารนั้น ไม่ได้รับพระราชทานธงชัยเฉลิมพล ซึ่งกว่าจะมาเป็นธงฉานที่ใช้ อยู่ในปัจจุบันตาม พ.ร.บ. ธง 2522 นั้น ได้มีการเปลี่ยนแปลงมาหลายครั้ง ดังปรากฏตามตารางที่ 18

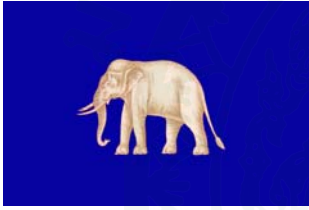
ตารางที่ 18 ธงฉานในสมัยต่างๆ

รูปธง	ชื่อธง	สมัย
	ธงเกตุ	ร. 4
	ธงเกตุ (ช้างทรงเครื่องยืนแท่น)	พ.ศ. 2434 พ.ศ. 2440 เปลี่ยนชื่อเป็น “ธงฉาน”
	ธงฉาน	พ.ศ. 2460-ปัจจุบัน



จากตารางที่ 18 จะเห็นได้ว่า ธงฉานเริ่มมีใช้ครั้งแรกในสมัยพระบาทสมเด็จพระจอมเกล้าเจ้าอยู่หัว ทรงบัญญัติให้ใช้ธงพื้นสีขาบ ตรงกลางมีรูปช้างเผือกหันหน้าเข้าหาเสา ใช้ชักขึ้นที่หน้าเรือหลวงและเรียกธงนี้ว่า ธงเกตุ ในปี พ.ศ. 2434 ธงเกตุเปลี่ยนจากรูปช้างเผือกเป็นช้างเผือกทรงเครื่องยืนแท่นบนพื้นธงสีขาบหันหน้าเข้าหาเสาใช้ชักที่หน้าเรือรบ และได้เปลี่ยนชื่อจากธงเกตุเป็นธงฉานในปี พ.ศ. 2440 และยังมีกรปรับปรุงการใช้แต่รูปลักษณะธงยังคงเช่นเดิม

ต่อมา พ.ศ. 2460 ธงฉานได้เปลี่ยนจากพื้นสีขาวมาเป็นธงชาติตรงกลางมีรูปสมอไขว้กับจักรและมีพระมหามงกุฎอยู่เบื้องบน รูปเหล่านั้นเป็นสีเหลืองและได้มีตราพระราชบัญญัติธงขึ้นมาใหม่หลายครั้ง แต่ธงฉานยังคงมีลักษณะและสีฐานเช่นเดิม จนกระทั่งใน พ.ศ. 2522 ได้มีประกาศใช้ในพระราชบัญญัติธงฉบับใหม่ ซึ่งกล่าวถึงลักษณะธงฉานในมาตรา 19 กล่าวว่า ธงฉานมีลักษณะเช่นเดียวกับธงชาติ แต่ตรงกลางของพื้นธงมีรูปจักรแปดแฉก แกนของจักรเวียนไปทางซ้าย และมีสมอสอดดวงจักรภายใต้พระมหามงกุฎ รูปเหล่านี้เป็นสีเหลือง ธงนี้เป็นธงที่ใช้ในเรือพระที่นั่ง และเรือหลวงหรือเป็นธงสำหรับหน่วยทหารเรือที่ยกพลขึ้นบกซึ่งหน่วยทหารนั้นไม่ได้รับพระราชทานธงชัยเฉลิมพล





3.2.2 ธงประจำกองทัพบก

ธงประจำกองทัพบก หมายถึง ธงที่ใช้ในราชการ หรือประจำหน่วยทหารบก ซึ่งมีการเปลี่ยนแปลงมาหลายครั้ง ดังปรากฏในตารางที่ 19

ตารางที่ 19 ธงประจำกองทัพบก

รูปธง	ชื่อธง	สมัย
	ธงประจำกองทัพบก	ร.4
	ธงประจำกองทัพบก	พ.ศ. 2432
	ธงประจำกองทัพบก	พ.ศ. 2451

ตารางที่ 19 (ต่อ)

รูปธง	ชื่อธง	สมัย
	ธงประจำกองทัพบก	ร.6 พ.ศ. 2454
	ธงประจำกองทัพบก	พ.ศ. 2479
	ธงประจำกองทัพบก	พ.ศ. 2482
	ธงประจำกองทัพบก	พ.ศ. 2505
	ธงประจำกองทัพบก	พ.ศ. 2522

จากตารางที่ 19 จะเห็นได้ว่า ธงประจำกองทัพบกสร้างขึ้นในสมัยรัชกาลที่ 4 พื้นนอกสีแดง พื้นในสีขาว กลางธงมีรูปพระมหาพิชัยมงกุฎ เครื่องสูง 7 ชั้น 2 ข้าง ต่อมา พ.ศ. 2432 ได้มีการเปลี่ยนแปลงตราธงประจำกองทัพบกเป็นธงตราแผ่นดินบนพื้นผ้าแดง ใช้มาจนถึง พ.ศ. 2451 ได้เปลี่ยนเป็นรูปธงช้างเผือกทรงเครื่องยืนแท่นบนพื้นแดงที่มุมธงข้างหน้าข้างมีอักษรพระปรมาภิไธยย่อ จ. (สีเหลืองแก่) ป. (สีน้ำเงิน) ร. (สีแดง) และมีรัศมีและจตุรมงกุฎสีเหลืองอยู่เบื้องบน ถึงรัชกาลที่ 6 พ.ศ. 2454 เปลี่ยนมาใช้ธงรูปช้างเผือกทรงเครื่องยืนแท่นบนพื้นแดงที่มุมธงข้างบนหน้าข้างมีอักษรพระปรมาภิไธยย่อ จปร. สีน้ำเงิน มีรัศมี และมหาพิชัยมงกุฎเบื้องบน สีเหลืองใช้จนถึงรัชกาลพระบาทสมเด็จพระปกเกล้าเจ้าอยู่หัว คงเปลี่ยนอักษรพระปรมาภิไธยย่อ ปร. ที่มุมธงบนหน้าข้างตามรัชกาล

พ.ศ. 2479 ในรัชกาลพระบาทสมเด็จพระเจ้าอยู่หัวอนันตมหาดิศจ มีการออก พ.ร.บ. ชง พ.ศ. 2479 กำหนดลักษณะว่ามีลักษณะและต้นฐานอย่างเดียวกับธงไตรรงค์แต่ตรงกลาง เป็นรูปอุณาโลมทหารบก พ.ศ. 2482 ได้มีกฎกระทรวงกลาโหม ได้กำหนดพื้นธงให้มีพระมหามงกุฎ และเลขหมายประจำรัชกาลสีเหลือง ภายใต้มีอักษรพระปรมาภิไธยย่อสีแดงขลิบริมสีเหลือง รัชมี สีฟ้า กึ่งกลางธงมีรูปเหมือนตราหน้าหมวกทหารบกสีเหลือง แต่ส่วนที่เป็นรูปจักรสีขาว ลายจักร สีเหลือง ช่องว่าง ซี่จักร อักษร ตลอดจนเครื่องหมายชั้นระหว่าง “สละชีพ” กับ “เพื่อชาติ” และ พื้นอุณาโลมสีแดงกับเจ็งบวมกองทัพด้วยอักษรสีแดงขลิบริมสีเหลืองเป็นแฉกโค้งโอบใต้อรูป

ในปี พ.ศ. 2505 ได้ยกเลิกกฎกระทรวงกลาโหมแล้วได้มีประกาศกระทรวง กลาโหม เมื่อ 22 ธ.ค. 05 ให้ใช้เป็นพื้นธงมุมธงด้านคันธงมีพระมหามงกุฎและเลขหมายรัชกาล สีเหลือง ภายใต้มีอักษรพระปรมาภิไธยย่อสีแดง ขลิบริมสีเหลือง รัชมีสีฟ้า พื้นธงมีนามกองทัพ อักษรย่อสีแดง ขลิบริมสีเหลืองเป็นแฉกโค้งโอบใต้อรูปอุณาโลมทหารบก ต่อมาได้มี พ.ร.บ. ชง พ.ศ. 2522 หมวด 3 มาตรา 20 ได้กำหนดธงประจำกองทัพไว้ว่า มีลักษณะเป็นรูปสี่เหลี่ยมผืนผ้า กว้าง 2 ส่วน ยาว 3 ส่วน พื้นธงสีแดง ตรงกลางของผืนธงมีรูปเครื่องหมายของกองทัพเป็น สีเหลือง



3.2.3 ธงประจำกองทัพเรือ

ธงประจำกองทัพเรือ หมายถึง ธงที่ใช้ในราชการหรือประจำหน่วยทหารเรือ ซึ่งมีการเปลี่ยนแปลงมาหลายครั้ง ดังปรากฏในตารางที่ 20

ตารางที่ 20 ธงประจำกองทัพเรือ

รูปธง	ชื่อธง	สมัย
	ธงประจำกองทัพเรือ	พ.ศ. 2479

ตารางที่ 20 (ต่อ)





รูปธง	ชื่อธง	สมัย
	ธงประจำกองทัพเรือ	พ.ศ. 2482
	ธงประจำกองทัพเรือ	พ.ศ. 2505
	ธงประจำกองทัพเรือ	พ.ศ. 2522

จากตารางที่ 20 จะเห็นได้ว่า ธงประจำกองทัพเรือมีขึ้นครั้งแรกใน พ.ศ. 2479 ตามความใน พ.ร.บ. ธง พ.ศ. 2479 มีลักษณะอย่างเดียวกับธงไตรรงค์ ศูนย์กลางมีรูปสมอไขว้กับจักรภายใต้พระมหามงกุฎ สีของรูปทั้งหมดเป็นสีเหลือง ใน พ.ศ. 2482 ได้เพิ่มอักษรพระปรมาภิไธยย่อ อปร. ภายใต้พระมหามงกุฎที่มุมธงตอนบนต่อมาได้มีกฎกระทรวงกลาโหม ฉบับที่ 2 (พ.ศ. 2505) ได้มีการเปลี่ยนแปลงเพิ่มเติมลักษณะบางประการ แต่ลวดลายกลางพื้นธงใช้ตราแบบเดิม คือ สมอไขว้กับจักรภายใต้พระมหามงกุฎสีเหลือง มีอักษรเจ้านามกองทหารอยู่ใต้รูป ซึ่งธงประจำกองทหารเรือนี้เรียกอีกอย่างหนึ่งว่า ธงชัยเฉลิมพล พ.ร.บ. ธง พ.ศ. 2522 ได้กำหนดธงประจำกองทัพเรือ ไว้ว่า ธงประจำกองทัพเรือ มีลักษณะเป็นรูปสี่เหลี่ยมผืนผ้ากว้าง 6 ส่วน ยาว 9 ส่วน พื้นธงสีขาว ตรงกลางของผืนธงมีดวงกลมสีขาวขนาดเส้นผ่าศูนย์กลางยาว 4 ใน 6 ส่วน ของความกว้างของผืนธง ภายในดวงกลมมีรูปจักรแปดแฉก แฉกของจักรเวียนไปทางซ้าย และมีสมอสอดวงจักรภายใต้พระมหามงกุฎ รูปเหล่านี้เป็นสีเหลือง

3.2.4 ธงประจำกองทัพอากาศ

ธงประจำกองทัพอากาศ หมายถึง ธงที่ใช้ในราชการ หรือประจำหน่วยทหารอากาศ ซึ่งมีการเปลี่ยนแปลงมาหลายครั้ง ดังปรากฏในตารางที่ 21

ตารางที่ 21 ธงประจำกองทัพอากาศ

รูปธง	ชื่อธง	สมัย
	ธงประจำกองทัพอากาศ	พ.ศ. 2479
	ธงประจำกองทัพอากาศ	พ.ศ. 2482
	ธงประจำกองทัพอากาศ	พ.ศ. 2505
	ธงประจำกองทัพอากาศ	พ.ศ. 2522

จากตารางที่ 21 จะเห็นได้ว่า ธงประจำกองทัพอากาศเริ่มบัญญัติขึ้นเป็นครั้งแรกใน พ.ศ. 2479 ตามความใน พ.ร.บ. ธง พ.ศ. 2479 มีลักษณะพื้นธงเหมือนธงไตรรงค์ ตรงกลางเป็นรูปอุณาโลม ทหารอากาศ ต่อมาเมื่อกระทรวงกลาโหม เมื่อ 16 มิ.ย. 2482 ได้กำหนดลักษณะธงประจำกองทหารอากาศให้พื้นธงมุมบนคันธงมีรูปพระมหามงกุฎและหมายเลขประจำรัชกาลสี่เหลี่ยม ภายใต้มีอักษรพระปรมาภิไธยย่อสีแดง ขลิบริมสี่เหลี่ยมรัศมีสีฟ้า พ.ศ. 2505 ได้มีกระทรวงกลาโหม (ฉบับที่ 2)

เมื่อ 22 ธ.ค. 2505 ได้ยกเลิกกฎกระทรวงฉบับเดิมและได้แก้ไขปรับปรุงลักษณะธงประจำกองทหารอากาศโดยให้พื้นธงที่ศูนย์กลางมีวงกลมสีฟ้าเป็นพื้นของอุณาโลมทหารอากาศ ธงประจำกองทหารอากาศนี้เรียกอีกอย่างหนึ่งว่า ธงชัยเฉลิมพล พ.ร.บ. ธง พ.ศ. 2522 ได้กำหนดธงประจำกองทัพอากาศไว้ว่า ธงประจำกองทัพอากาศ มีลักษณะเป็นรูปสี่เหลี่ยมผืนผ้า กว้าง 2 ส่วน ยาว 3 ส่วน พื้นธงสีฟ้า ตรงกลางของผืนธงมีรูปเครื่องหมายกองทัพอากาศเป็นสีเหลือง



3.3 ธงแสดงยศ

ธงแสดงยศ หมายถึง ธงแสดงยศนายทหารตามลำดับชั้นยศ แบ่งเป็น ธงแสดงยศสำหรับทหารบก ธงแสดงยศสำหรับทหารเรือ และธงแสดงยศสำหรับทหารอากาศ



3.3.1 ธงแสดงยศสำหรับทหารบก

ธงแสดงยศสำหรับทหารบก ได้ปรากฏเริ่มใช้ในตราพระราชบัญญัติธง พ.ศ. 2522 ธงแสดงยศสำหรับทหารบก เป็นธงรูปสี่เหลี่ยมผืนผ้าสีแดง กว้าง 2 ส่วน ยาว 3 ส่วน มี 5 ชั้น คือ ธงจอมพล ธงพลเอก ธงพลโท ธงพลตรี และธงพลจัตวา ดังปรากฏในตารางที่ 22

ตารางที่ 22 ธงแสดงยศสำหรับทหารบก

รูปธง	ชื่อธง
	ธงจอมพล
	ธงพลเอก

ตารางที่ 22 (ต่อ)

รูปธง	ชื่อธง
	ธงพลโท
	ธงพลตรี
	ธงพลจัตวา

จากตารางที่ 22 จะเห็นได้ว่า ธงจอมพล มีรูปคทาที่กระบี่ไขว้เหนือช่อชัยพฤกษ์ อยู่ตรงกลางของกลุ่มดาวห้าแฉก 5 ดวง เรียงเป็นรูปห้าเหลี่ยมด้านเท่าอยู่ตรงกลางของผืนธง ให้ด้านหนึ่งของรูปห้าเหลี่ยมด้านเท่าอยู่ด้านล่างขนานกับขอบล่างของผืนธง รูปเหล่านี้เป็นสีเหลือง ธงพลเอก มีรูปดาวห้าแฉกสีเหลือง 4 ดวง เรียงเป็นรูปสี่เหลี่ยมขนมเปียกปูนอยู่ตรงกลางผืนธง ให้มุมแหลมวางตามความยาวของผืนธง ธงพลโท มีรูปดาวห้าแฉกสีเหลือง 3 ดวง เรียงเป็นรูปสามเหลี่ยมด้านเท่าอยู่ตรงกลางของผืนธง ให้ด้านฐานของรูปสามเหลี่ยมด้านเท่าอยู่ด้านล่าง ขนานกับขอบล่างของผืนธง ธงพลตรี มีรูปดาวห้าแฉกสีเหลือง 2 ดวง เรียงตามความยาวอยู่ตรงกลางของผืนธง ธงพลจัตวา มีรูปดาวห้าแฉกสีเหลือง 1 ดวง อยู่ตรงกลางของผืนธง



3.3.2 ธงแสดงยศสำหรับทหารเรือ

ธงแสดงยศสำหรับทหารเรือ ได้มีปรากฏเริ่มใช้ในตราพระราชบัญญัติ รศ. 110 เป็นครั้งแรก และได้มีการเปลี่ยนแปลง ปรับปรุง แก้ไข จนถึงพระราชบัญญัติธง พ.ศ. 2522 ดังที่ปรากฏในตารางที่ 23

ตารางที่ 23 ธงแสดงยศสำหรับทหารเรือใน พ.ร.บ.ว่าด้วยแบบอย่างธงสยาม รศ. 110



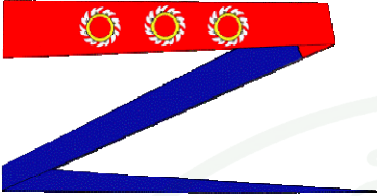
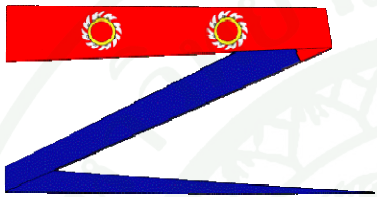

รูปธง	ชื่อธง
	ธงหางแซงแซว สำหรับตำแหน่งยศนายพลเรือเอก
	ธงหางแซงแซว สำหรับตำแหน่งยศนายพลเรือโท
	ธงหางแซงแซว สำหรับตำแหน่งยศนายพลเรือตรี
	ธงหางแซงแซว สำหรับตำแหน่งยศนายพลเรือจัตวา
	ธงหางจระเข้ สำหรับตำแหน่งผู้บังคับการเรือชั้นนายเรือเอก

ตารางที่ 23 (ต่อ)

รูปธง	ชื่อธง
	ธงหางจระเข้ สำหรับตำแหน่งผู้บังคับการเรือ ชั้นนายเรือโท
	ธงหางจระเข้ สำหรับตำแหน่งผู้บังคับการเรือ ชั้นนายเรือตรี
	ธงหางจระเข้ สำหรับตำแหน่งผู้บังคับการเรือ ชั้นนายเรือจัตวา

จากตารางที่ 23 จะเห็นได้ว่า ธงแสดงยศสำหรับทหารเรือ ใน พรบ.ว่าด้วยแบบอย่างธงสยาม รศ. 110 มีอยู่ 2 ธง คือ ธงหางแซงแซว ข้างต้นพื้นแดงกลางเป็นวงจักรสีขาว ข้างปลายหางแซงแซว เป็นสีขาบ สำหรับตำแหน่งยศนายพลเรือเอก ตำแหน่งยศนายพลเรือโทมีจักร 3 ดวง ตำแหน่งยศนายพลเรือตรีมีจักร 2 ดวง และตำแหน่งยศนายพลเรือจัตวามีจักร 1 ดวงและธงหางจระเข้ ข้างต้นพื้นแดงกลางเป็นวงจักรสีขาว ข้างปลายสีขาบ ยาว 30 ฟิต กว้าง 6 นิ้ว สำหรับใช้ในเรือรบ แสดงถึงยศตำแหน่งผู้บังคับการดังนี้ ตำแหน่งนายเรือเอก มีจักร 4 ดวง ตำแหน่งนายเรือโท มีจักร 3 ดวง ตำแหน่งนายเรือตรี มีจักร 2 ดวง และตำแหน่งนายเรือจัตวา มีจักร 1 ดวง

ตารางที่ 24 ธงแสดงยศสำหรับทหารเรือ ใน พ.ร.บ. รศ. 118

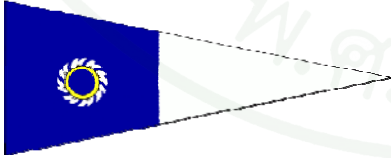
รูปธง	ชื่อธง
	ธงฉาน
	ธงฉาน
	ธงฉาน
	ธงหางแซงแซว
	ธงหางจระเข้
	ธงผู้ใหญ่

จากตารางที่ 24 จะเห็นได้ว่า ธงแสดงยศสำหรับทหารเรือ ใน พ.ร.บ. รศ. 118 มีอยู่ 4 ธง คือ ธงฉาน ธงหางแซงแซว ธงหางจระเข้ และธงผู้ใหญ่



ธงฉาน มีพื้นเป็นสีขาบ กลางมีรูปช้างเผือกทรงเครื่องยืนแท่น หน้าเข้าข้างเสา ถ้าธงนี้ ชักขึ้นบนเสาใหญ่แสดงถึงเรือนั้นอยู่ในความบังคับของนายพลเรือเอก ถ้าธงมีรูปจักรสีขาวอยู่บน ข้างหน้าช้าง ชักขึ้นบนเสาหน้าแสดงถึงเรือนั้นอยู่ในความบังคับของนายพลเรือโท ถ้าธงมีรูปจักร สีขาวอยู่ทั้งมุมบนและมุมล่างข้างช้าง ชักขึ้นบนเสาหลัง หรือถ้าเป็นเรือสองเสาชักขึ้นบนเสาหน้า แสดงถึง เรือนั้นอยู่ในความบังคับของนายพลเรือตรี

ธงหางแซงแซว คือ ธงฉานตัดชายเป็นแฉกอย่างหางนกแซงแซว สำหรับชักขึ้นบนเสาใหญ่ แสดงถึงนายพลเรือจัตวาอยู่ในเรือ



ธงหางจระเข้ ขนาดกว้างเจ็ดนิ้ว เรียวปลายแหลมยาวสามวา ส่วนหนึ่งข้างต้นพื้นสีแดง สองส่วนข้างปลายสีขาบ สำหรับชักขึ้นบนเสา แสดงถึงนายเรืออยู่ในเรือ

ธงผู้ใหญ่ ต้นกว้าง 14 นิ้ว ยาวศอกคืบ เรียวปลายแหลมส่วนหนึ่งข้างต้นพื้นสีขาบ สองส่วน ข้างปลายพื้นสีขาว มีจักรสีขาวอยู่กลางพื้นสีขาบ ธงนี้สำหรับใช้กับธงหางจระเข้ ถ้าเรือหลวง ทอดอยู่พระมหานคร ตั้งแต่สองลำขึ้นไป แล้วได้ชักธงหางจระเข้ขึ้นไว้บนเสาใหญ่ทุกลำ ถ้าเรือ ลำใดชักธงนี้ขึ้นด้วยบนเสาหลัง แสดงถึงนายเรือผู้ใหญ่อยู่นั่น

ตารางที่ 25 ธงแสดงยศสำหรับทหารเรือ ใน พ.ร.บ. รศ. 129

รูปธง	ชื่อธง
	ธงจอมพลเรือ
	ธงนายพลเรือเอก
	ธงนายพลเรือโท

ตารางที่ 25 (ต่อ)

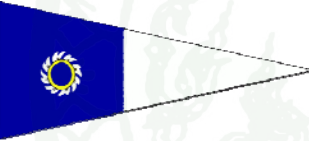
รูปธง	ชื่อธง
	ธงนายพลเรือตรี
	ธงนายพลเรือจัตวา
	ธงนายเรือ
	ธงผู้ใหญ่

จากตารางที่ 25 จะเห็นได้ว่า ธงแสดงยศสำหรับทหารเรือ ใน พ.ร.บ. รศ. 129 มีอยู่ 4 ธง คือ ธงจอมพลเรือ ธงนายพลเรือ ธงนายเรือ และธงผู้ใหญ่

ธงจอมพลเรือ เหมือนกับธงจกาน แต่ข้างหน้าข้างมีรูปสมอไขว้ 2 ตัว กับมหางกุฎสีเหลือง ถ้าใช้ในเรือให้ชักขึ้นที่เสาใหญ่ ธงนี้แสดงถึงยศจอมพลเรือ

ธงนายพลเรือ เหมือนกับธงจกาน เป็นเครื่องหมายแสดงถึงยศนายพลเรือเอก ถ้าใช้ในเรือให้ชักขึ้นที่เสาใหญ่ ถ้าธงนี้มีรูปจักรสีขาวยู่ที่มุมบนข้างหน้าข้าง เป็นธงหมายยศตำแหน่งนายพลเรือโท ถ้ามีรูปจักรสีขาวยู่ทั้งมุมข้างบนและข้างล่างหน้าข้าง 2 จักร เป็นธงหมายตำแหน่งยศนายพลเรือตรี ธงนายพลเรือโท ถ้าใช้ในเรือให้ชักขึ้นที่เสาหน้า ส่วนนายพลเรือตรีนั้น ถ้าเป็นเรือ 3 เสาให้ชักขึ้นที่เสาหลัง ถ้าเป็นเรือ 2 เสาให้ชักขึ้นที่เสาหน้า ถ้าธงจกานตัดชายเป็นแฉกอย่างหางนกแซงแซว เป็นเครื่องหมายตำแหน่งยศนายพลเรือจัตวา ถ้าใช้ในเรือให้ชักขึ้นบนเสาหลัง ธงนายเรือ รูปธงหางจระเข้ ขนาดกว้างต้น 18 ซม. เรียวปลายแหลม ยาว 6 เมตร ส่วนหนึ่งข้างต้นพื้นสีแดง สองส่วนข้างพื้นปลายสีขาว สำหรับชักขึ้นเสามาถึงนายเรือ

ธงผู้ใหญ่ ต้นกว้าง 36 ซม. ยาว 75 ซม. เรียวปลายแหลม ส่วนหนึ่งข้างต้นพื้นสีขาบ สองส่วนข้างปลายพื้นสีขาว มีจักรสีขาวอยู่กลางพื้นสีขาบ ชักขึ้นบนเสาหลังเรือลำใด เป็นเครื่องหมาย แสดงถึงนายทหารผู้ใหญ่ ยกเว้นนายพลให้ใช้ธงนายพลตามตำแหน่งยศ

ตารางที่ 26 ธงแสดงยศสำหรับทหารเรือ ใน พ.ร.บ. พ.ศ. 2479

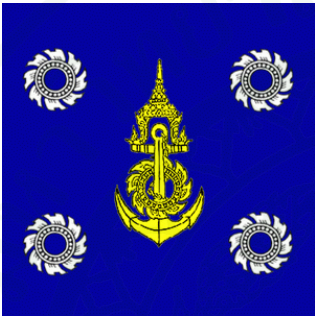
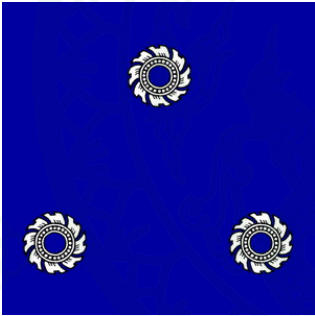
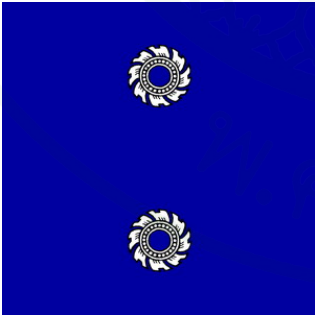
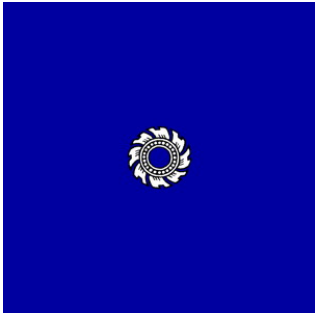
รูปธง	ชื่อธง
	ธงจอมพลเรือ
	ธงนายพลเรือเอก
	ธงนายพลเรือโท
	ธงนายพลเรือตรี

จากตารางที่ 26 จะเห็นได้ว่า ใน พ.ศ. 2479 ได้มีการแบ่งธงเครื่องหมายสหทหารเรือ ออกเป็น 4 ธง คือ ธงจอมพลเรือ เป็นธงรูปสี่เหลี่ยมจัตุรัสพื้นสีขาบมีรูปจักร 4 จักร สีขาวอยู่ที่มุมธง ทั้งสี่มุมและที่ศูนย์กลาง มีรูปสวอไขว้กับจักรภายใต้พระมหามงกุฎสีเหลือง ธงนายพลเรือเอก เป็น ธงรูปสี่เหลี่ยมจัตุรัสพื้นสีขาบมีรูปจักรสีขาว 3 จักรเรียงเป็นรูปสามเหลี่ยมด้านเท่า ธงนายพลเรือโท เป็นธงรูปสี่เหลี่ยมจัตุรัสพื้นสีขาบมีรูปจักรสีขาว 2 จักร ที่กลางพื้นธงเรียงกันในแนวดิ่งและธงนายพลเรือตรีเป็นธงรูปสี่เหลี่ยมจัตุรัสพื้นสีขาบมีรูปจักรสีขาว 1 จักร ที่ศูนย์กลางธง ส่วนธงนายพลเรือ จัตวาได้ยกเลิกไป

ตารางที่ 27 ธงแสดงยศสำหรับทหารเรือ ใน พ.ร.บ. พ.ศ. 2499

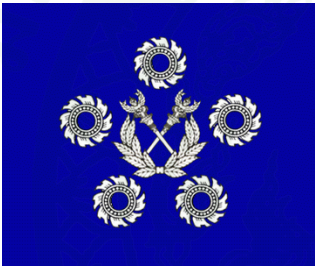
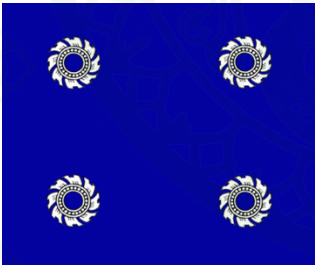
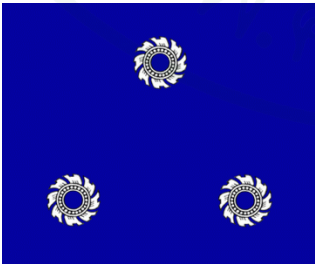
รูปธง	ชื่อธง
	ธงจอมพลเรือ
	ธงนายพลเรือเอก
	ธงนายพลเรือโท

ตารางที่ 27 (ต่อ)

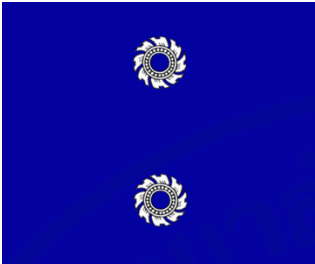
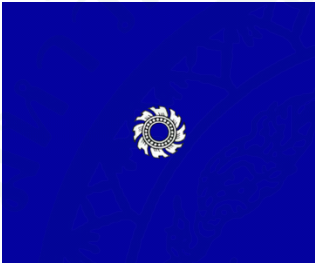
รูปธง	ชื่อธง
	ธงนายพลเรือตรี
	ธงนายพลเรือจัตวา

จากตารางที่ 27 จะเห็นได้ว่า ใน พ.ศ. 2499 ตาม พ.ร.บ. ธง ที่ได้ตราขึ้นใหม่ ได้แบ่งธง
 หมายถึงสำหรับทหารเรือ 5 ธง คือ ธงจอมพลเรือ รูปสี่เหลี่ยมขนาดกว้าง 5 ส่วน ยาว 6 ส่วน
 พื้นสีขาว ที่ศูนย์กลางธง มีรูปคทาไขว้ เหนือช่อชัยพฤกษ์ อยู่กลางกลุ่มจักร 5 จักร เรียงเป็นรูปห้า
 เหลี่ยมด้านเท่า รูปเหล่านี้สีขาว ธงพลเรือเอก มีขนาด และ สีเหมือนธงจอมพลเรือ มีรูปจักรสีขาว
 4 จักร เรียงเป็นรูปสี่เหลี่ยมผืนผ้า อยู่กลางผืนธง ธงพลเรือโท มีรูปจักรสีขาว 3 จักร เรียงเป็น
 สามเหลี่ยมด้านเท่าอยู่กลางผืนธง ธงพลเรือตรี มีรูปจักรสีขาว 2 จักร เรียงตามยาวอยู่กลางผืนธง
 และธงพลเรือจัตวามีรูปจักรสีขาว 1 จักร อยู่กลางผืนธง

ตารางที่ 28 ธงแสดงยศสำหรับทหารเรือ ใน พ.ร.บ. พ.ศ. 2522

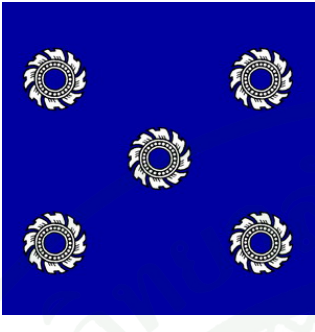
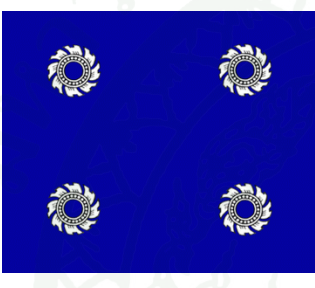
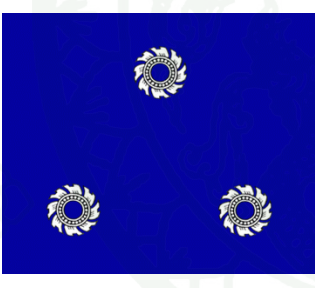
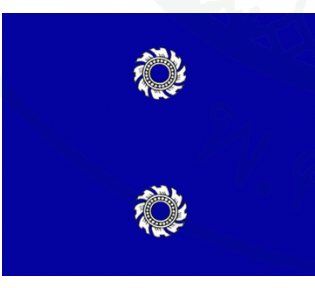
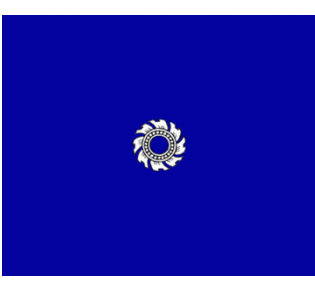
รูปธง	ชื่อธง
	ธงจอมพลเรือ
	ธงนายพลเรือเอก
	ธงนายพลเรือโท
	ธงนายพลเรือตรี
	ธงนายพลเรือจัตวา

จากตารางที่ 28 จะเห็นได้ว่า ธงแสดงยศสำหรับทหารเรือ ใน พ.ร.บ. พ.ศ. 2522 มีลักษณะเป็นรูปสี่เหลี่ยมจัตุรัส พื้นธงสีขาวมีรูปจักรสีขาวเป็นจักรแปดแฉก แฉกของจักรเวียนไปทางซ้าย มีอยู่ 5 ชั้น คือ ธงจอมพลเรือ มีรูปจักร 5 จักร อยู่ที่มุมธงทั้งสี่มุม มุมละ 1 จักร และอยู่ตรงกลางของพื้นธงอีก 1 จักร (ข้อมูลจากกรมสื่อสารทหารเรือ มีรูปคทาไขว้เหนือช่อชัยพฤกษ์ อยู่ตรงกลางกลุ่มจักร 5 จักร) ธงนายพลเรือเอก มีรูปจักร 4 จักร อยู่ที่มุมธงทั้ง 4 มุม มุมละ 1 จักร ธงนายพลเรือโท มีรูปจักร 3 จักร เรียงกันเป็นรูปสามเหลี่ยมด้านเท่าอยู่ตรงกลางของพื้นธง ให้ด้านล่างของรูปสามเหลี่ยมด้านเท่าอยู่ด้านล่างขนานกับขอบล่างของพื้นธง ธงนายพลเรือตรี มีรูปจักร 2 จักร เรียงกันในแนวตั้งอยู่ตรงกลางของพื้นธง และธงนายพลเรือจัตวา มีรูปจักร 1 จักร อยู่ตรงกลางของพื้นธง



3.3.3 ธงแสดงยศสำหรับทหารอากาศ

ธงแสดงยศสำหรับทหารอากาศ ได้มีปรากฏเริ่มใช้ในตราพระราชบัญญัติธง พ.ศ. 2522 เป็นครั้งแรก มีลักษณะเป็นรูปสี่เหลี่ยมผืนผ้ากว้าง 5 ส่วน ยาว 6 ส่วน พื้นธงสีฟ้า มี 5 ชั้น คือ ธงจอมพลอากาศ ธงพลอากาศเอก ธงพลอากาศโท ธงพลอากาศตรี และธงพลอากาศจัตวา ดังที่ปรากฏในตารางที่ 29

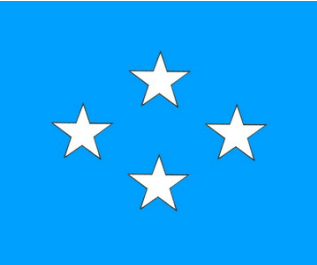
ตารางที่ 29 ธงแสดงยศสำหรับทหารอากาศ

รูปธง	ชื่อธง
	ธงจอมพลอากาศ
	ธงพลอากาศเอก

ตารางที่ 29 (ต่อ)

รูปธง	ชื่อธง
	ธงพลอากาศโท
	ธงพลอากาศตรี
	ธงพลอากาศจัตวา

จากตารางที่ 29 จะเห็นได้ว่า ธงจอมพลอากาศ มีรูปคล้ายกับกระบี่ไขว้เหนือช่อชัยพฤกษ์ อยู่ตรงกลางกลุ่มดาวห้าแฉก 5 ดวง เรียงเป็นรูปห้าเหลี่ยมด้านเท่าอยู่ตรงกลางของผืนธง ให้ด้านหนึ่งของรูปห้าเหลี่ยมด้านเท่าอยู่ด้านล่างขนานกับขอบล่างของผืนธง รูปเหล่านี้เป็นสีขาว (ปัจจุบันไม่มียศนี้) ธงพลอากาศเอก มีรูปดาวห้าแฉกสีขาว 4 ดวง เรียงเป็นรูปสี่เหลี่ยมขนมเปียกปูนอยู่ตรงกลางผืนธง ให้มุมแหลมวางตามยาวของผืนธง ธงพลอากาศโท มีรูปดาวห้าแฉกสีขาว 3 ดวง เรียงเป็นรูปสามเหลี่ยมด้านเท่าอยู่ตรงกลางของผืนธง ให้ด้านฐานของรูปสามเหลี่ยมด้านเท่าอยู่ด้านล่าง ขนานกับขอบล่างของผืนธง ธงพลอากาศตรี มีรูปดาวห้าแฉกสีขาว 2 ดวง เรียงตามความยาวอยู่ตรงกลางของผืนธง และธงพลอากาศจัตวา มีรูปดาวห้าแฉกสีขาว 1 ดวง อยู่ตรงกลางผืนธง (ปัจจุบันไม่มียศนี้)



3.4 ธงแสดงตำแหน่ง

ธงแสดงตำแหน่ง หมายถึง ธงที่ใช้แสดงเป็นเครื่องหมายตำแหน่งของข้าราชการทหาร แม้กระทั่งแสดงถึงตำแหน่งของรัฐมนตรีว่าการกระทรวงกลาโหม ได้แก่ ธงรัฐมนตรีว่าการกระทรวงกลาโหม ธงผู้บัญชาการทหารสูงสุด ธงแสดงตำแหน่งสำหรับทหารบก ธงแสดงตำแหน่งสำหรับทหารเรือ และธงผู้บัญชาการทหารอากาศ

3.4.1 ธงรัฐมนตรีว่าการกระทรวงกลาโหม

ธงรัฐมนตรีว่าการกระทรวงกลาโหมได้บัญญัติขึ้นใช้เป็นครั้งแรกเมื่อ 26 พ.ย. 2479 ตามความในมาตรา 16 แห่งพระราชบัญญัติธง พุทธศักราช 2479 มีลักษณะเป็นธงสี่เหลี่ยม กว้าง 5 ส่วน ยาว 6 ส่วน พื้นสีขาว ที่ศูนย์กลางธงมีรูปสมอสีขาวไขว้กับจักรสีแดง มีปีกนก 2 ปีก ประกอบอยู่ 2 ข้าง รูปทั้งหมดคอยู่ภายใต้พระมหามงกุฎสีเหลือง และได้มีการปรับปรุงแก้ไขอีกครั้ง ตาม พ.ร.บ. ธง พ.ศ. 2522 ดังปรากฏตามตารางที่ 30

ตารางที่ 30 ธงรัฐมนตรีว่าการกระทรวงกลาโหม

รูปธง	พ.ร.บ. ธง
	พ.ร.บ. ธง พ.ศ. 2479
	พ.ร.บ. ธง พ.ศ. 2522

จากตารางที่ 30 จะเห็นได้ว่า รัชสมัยนริศว่า การกระทวงกลาโหม บัญญัติขึ้นใช้เมื่อวันที่ 26 พฤศจิกายน พ.ศ. 2479 ตามความในมาตรา 16 แห่ง พระราชบัญญัติธง พุทธศักราช 2479 มีลักษณะเป็นธงสี่เหลี่ยม กว้าง 5 ส่วน ยาว 6 ส่วน พื้นสีขาว ที่ศูนย์กลางธงมีรูปสมอสีขาวไขว้กับจักรสีแดง มีปีกนก 2 ปีก ประกอบอยู่ 2 ข้าง รูปทั้งหมดอยู่ภายใต้พระมหามงกุฎสีเหลือง

ต่อมาได้มีพระราชบัญญัติธง พุทธศักราช 2522 รัชสมัยนริศว่า การกระทวงกลาโหม มีลักษณะเป็นรูปสี่เหลี่ยมผืนผ้า กว้าง 5 ส่วน ยาว 6 ส่วน พื้นธงสีขาว ตรงกลางของผืนธงมีรูปจักรสีแดงแปดแฉก แฉกของจักรเวียนไปทางขวา และมีสมอสีขาวสอดวงจักร ด้านซ้ายและด้านขวาของรูปจักรมีรูปปีกนกกางเป็นสีฟ้า อยู่ภายใต้พระมหามงกุฎสีเหลือง

3.4.2 ธงผู้บัญชาการทหารสูงสุด

ธงผู้บัญชาการทหารสูงสุด (ภาพผนวกที่ 273) ได้ปรากฏเป็นหลักฐานครั้งแรกในตราพระราชบัญญัติธง พ.ศ. 2522 ซึ่งได้มีรายละเอียดของธงว่ามีลักษณะเป็นรูปสี่เหลี่ยมผืนผ้า กว้าง 2 ส่วน ยาว 3 ส่วน ด้านยาวของผืนธงแบ่งเป็นสามตอนเท่ากัน ตอนต้นของผืนธงสีแดง ตอนกลาง สีขาว และตอนปลายสีฟ้า ตรงกลางของผืนธงมีรูปจักรแปดแฉก แฉกของจักรเวียนไปทางขวา และมีสมอสอดวงจักร ด้านซ้ายและด้านขวาของรูปจักรมีรูปปีกนกล้อมรอบด้วยช่อชัยพฤกษ์ ภายใต้ช่อชัยพฤกษ์มีรูปดาวห้าแฉก 5 ดวง อยู่ตรงกลาง 1 ดวง และโอบขึ้นไปทางซ้ายและขวาของดวงที่อยู่ตรงกลางอีกข้างละ 2 ดวง รูปเหล่านี้เป็นสีเหลือง เว้นแต่สมอเป็นสีเงิน และดาวเป็นสีทอง ขอบธงมีจิบสีเหลือง ยกเว้นด้านที่ติดกับธง

3.4.3 ธงแสดงตำแหน่งสำหรับทหารบก

ธงแสดงตำแหน่งสำหรับทหารบก ได้ปรากฏเป็นหลักฐานอย่างชัดเจนเมื่อ พ.ศ. 2455 ซึ่งเป็นธงจอมทัพบก สำหรับตำแหน่งจอมทัพบก จนกระทั่งในปี พ.ศ. 2522 ได้ตรา พ.ร.บ. ธง พ.ศ. 2522 ธงแสดงตำแหน่งสำหรับทหารบก ได้แบ่งออกเป็น ธงผู้บัญชาการทหารบก ธงแม่ทัพ และธงผู้บัญชาการกองพล ดังปรากฏในตารางที่ 31

ตารางที่ 31 ธงแสดงตำแหน่งสำหรับทหารบก





รูปธง	ชื่อธง
	ธงจอมทัพบก
	ธงผู้บัญชาการทหารบก พ.ศ. 2479
	ธงผู้บัญชาการทหารบก พ.ศ. 2481
	ธงผู้บัญชาการทหารบก
	ธงแม่ทัพ
	ธงผู้บัญชาการกองพล

จากตารางที่ 31 จะเห็นได้ว่า ชงจอมทัพบกสร้างขึ้นในรัชสมัยพระบาทสมเด็จพระมงกุฎเกล้าเจ้าอยู่หัว เมื่อ พ.ศ. 2455 มีรูปคทาและพระแสงกระบี่ไขว้กัน มีจักรและมหาพิไชยมงกุฎสีขาวบนพื้นสีแดง สำหรับตำแหน่งจอมทัพบก ครั้นถึง รัชสมัยพระบาทสมเด็จพระเจ้าอยู่หัวภูมิพลอดุลยเดชฯ เมื่อ พ.ศ. 2522 ได้ตรา พ.ร.บ. ชง พ.ศ. 2522 ได้แบ่งประเภทของแสดงตำแหน่งสำหรับทหารบก ได้แก่ ชงผู้บัญชาการทหารบก เริ่มมีการกำหนดใช้ชงผู้บัญชาการทหารบกเป็นครั้งแรกใน พ.ศ. 2479 มีพื้นธงแบบธงไตรรงค์และมีรูปจักรสีขาวอยู่ตรงกลาง ต่อมาได้เปลี่ยนลักษณะเล็กน้อยใน พ.ศ. 2481 คือ เปลี่ยนรูปตรงกลางธงเป็นรูปจักรอยู่ภายใต้พระมหามงกุฎสีเหลือง และใน พ.ศ. 2522 ได้เปลี่ยนมาเป็นแบบปัจจุบัน คือ มีลักษณะเป็นรูปสี่เหลี่ยมผืนผ้า กว้าง 2 ส่วน ยาว 3 ส่วน พื้นธงสีแดงตรงกลางพื้นธงมีรูปเครื่องหมายกองทัพบก ภายใต้เครื่องหมายกองทัพบกมีรูปดาว 5 แฉก อยู่ตรงกลาง 1 ดวง และโอบขึ้นไปทางซ้ายและขวาของดวงที่อยู่ตรงกลางอีกข้างละ 2 ดวง รูปเหล่านี้เป็นสีเหลือง ธงแม่ทัพ มีลักษณะและสีอย่างเดียวกับของผู้บัญชาการทหารบก เว้นแต่มีรูปดาวห้าแฉก 3 ดวง อยู่ตรงกลางภายใต้เครื่องหมายกองทัพบก 1 ดวง และอยู่ทางซ้ายและทางขวาของเครื่องหมายนั้นข้างละ 1 ดวง และชงผู้บัญชาการกองพล มีลักษณะและสีอย่างเดียวกับชงผู้บัญชาการทหารบก เว้นแต่มีรูปดาวห้าแฉก 2 ดวง อยู่ทางซ้ายและขวาของเครื่องหมายกองทัพบก ข้างละ 1 ดวง



3.4.4 ชงแสดงตำแหน่งสำหรับทหารเรือ

ชงแสดงตำแหน่งสำหรับทหารเรือ ได้ปรากฏเป็นหลักฐานอย่างชัดเจน เมื่อ พ.ศ. 2479 ตามความใน พ.ร.บ. ชง พ.ศ. 2479 และได้มีการปรับปรุงแก้ไขมาอีกหลายครั้งจนถึง พ.ร.บ.ชง พ.ศ. 2522 ได้แบ่งประเภทของชงแสดงตำแหน่งสำหรับทหารเรือออกเป็น ชงผู้บัญชาการทหารเรือ ชงผู้บัญชาการกองเรือยุทธการ ชงผู้บังคับการกองเรือ ชงผู้บังคับหมวดเรือ ชงผู้บังคับหมู่เรือ ชงหัวหน้าชั่วคราว ชงผู้บังคับการเรือ ชงผู้บัญชาการฐานทัพเรือ ชงผู้บังคับการสถานีทหารเรือ และ ชงผู้บัญชาการกรมนาวิกโยธิน ดังปรากฏในตารางที่ 32

ตารางที่ 32 ธงแสดงตำแหน่งสำหรับทหารเรือ

รูปธง	ชื่อธง	พ.ร.บ.
	ธงผู้บัญชาการทหารเรือ	พ.ศ. 2479
	ธงผู้บัญชาการทหารเรือ	พ.ศ. 2483-ปัจจุบัน
	ธงผู้บัญชาการกองเรือยุทธการ	พ.ศ. 2479
	ธงผู้บัญชาการกองเรือยุทธการ	พ.ศ. 2522
	ธงผู้บังคับการกองเรือ	พ.ศ. 2483

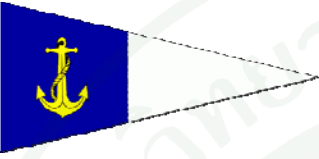
ตารางที่ 32 (ต่อ)

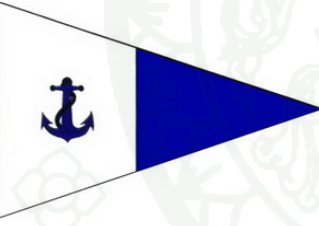
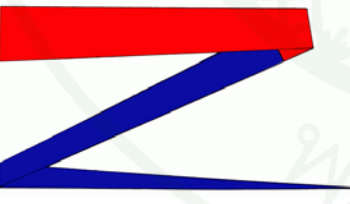
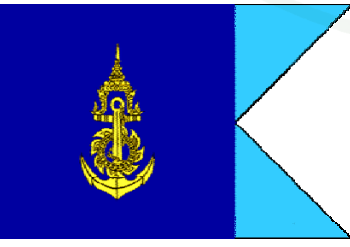
รูปธง	ชื่อธง	พ.ร.บ.
	ธงผู้บังคับหมวดเรือ	พ.ศ. 2479
	ธงผู้บังคับหมู่เรือ	พ.ศ. 2479
	ธงหัวหน้าชั่วคราว	พ.ศ. 2479
	ธงหัวหน้าชั่วคราว	พ.ศ.2483
	ธงผู้บังคับการเรือ	พ.ศ.2479
	ธงผู้บัญชาการฐานทัพเรือ	พ.ศ.2522

ตารางที่ 32 (ต่อ)

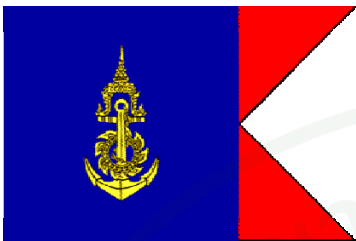
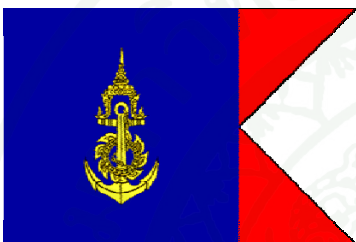
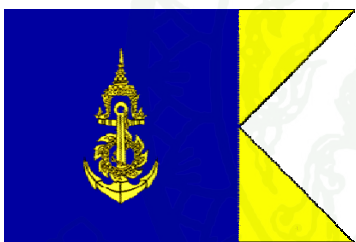
รูปธง	ชื่อธง	พ.ร.บ.
	ธงผู้บังคับการสถานีทหารเรือ	พ.ศ. 2479
	ธงผู้บังคับการสถานีทหารเรือ	พ.ศ. 2522
	ธงผู้บัญชาการกรมนาวิกโยธิน	พ.ศ. 2522

จากตารางที่ 32 จะเห็นได้ว่า ธงผู้บัญชาการทหารเรือ สร้างขึ้นในรัชสมัยพระบาทสมเด็จพระเจ้าอยู่หัวอานันทมหิดล เมื่อ พ.ศ. 2479 ตามความใน พ.ร.บ. ธง พ.ศ. 2479 ให้ใช้สำหรับ ผู้บัญชาการทหารเรือ ครั้นถึง พ.ศ. 2483 ได้มี พ.ร.บ. ธง (ฉบับที่ 3) พ.ศ. 2483 ออกบังคับใช้ โดยยกเลิกความใน พ.ร.บ. ธง พ.ศ. 2479 และให้ใช้ข้อความที่เปลี่ยนแปลงใหม่ แต่ในส่วนที่ว่าด้วยลักษณะธงผู้บัญชาการทหารเรือ มีลักษณะเหมือนเดิม กล่าวคือ มีลักษณะเป็นรูปสี่เหลี่ยมผืนผ้า กว้าง 2 ส่วน ยาว 3 ส่วน พื้นธงสีขาว ตรงกลางของผืนธงมีรูปจักรแปดแฉก แฉกของจักรเวียนไปทางซ้าย และมีสมอสอดดวงจักรภายใต้พระมหามงกุฎ รูปเหล่านี้เป็นสีเหลือง

ธงผู้บัญชาการกองเรือยุทธการ ใช้ครั้งแรกใน พ.ศ. 2479 เรียกว่า ธงผู้บัญชาการกองเรือรบ ต่อมาใน พ.ร.บ. ธง พ.ศ. 2522 เปลี่ยนชื่อเป็น ธงผู้บัญชาการกองเรือยุทธการ ซึ่งมีลักษณะและสีอย่างเดียวกับธงผู้บัญชาการทหารเรือ แต่ตอนต้น 2 ใน 3 ส่วนของความยาว มีรูปจักรแปดแฉก

แฉกของจักรเวียนไปทางซ้ายและมีสมอสอดวงจักร ภายใต้พระมหามงกุฎอยู่ตรงกลาง และปลายวงตัดเป็นแฉกรูปหางนกแซงแซว ลึก 1 ใน 3 ส่วนของความยาวของผืนธง

ธงผู้บังคับการกองเรือ ใช้ครั้งแรกใน พ.ศ. 2483 แม้ว่าจะมีการแก้ไข ปรับปรุง พ.ร.บ. ธงฉบับต่อๆ มาอีก ก็ไม่มีการเปลี่ยนแปลงลักษณะ ยังคงมีลักษณะเช่นเดิม คือ มีลักษณะและสีอย่างเดียวกับธงผู้บัญชาการกองเรือยุทธการ แต่ปลายธงที่เป็นแฉกรูปหางนกแซงแซวเป็นสีขาว

ธงผู้บังคับหมวดเรือ สร้างขึ้นครั้งแรกใน พ.ศ. 2479 และยังคงมีลักษณะเช่นเดียวกับปัจจุบัน กล่าวคือ มีลักษณะเป็นรูปสามเหลี่ยมหน้าจั่ว และยังคงมีลักษณะเช่นเดียวกับปัจจุบัน กล่าวคือ มีลักษณะเป็นรูปสามเหลี่ยมหน้าจั่ว ด้านฐานที่อยู่ทางคันธง กว้าง 2 ส่วน ผืนธงยาว 5 ส่วน ผืนธงสีขาวตอนต้น 2 ใน 5 ส่วน ของผืนธงมีสมอสีเหลืองอยู่ตรงกลาง

ธงผู้บังคับหมู่เรือ สร้างขึ้นครั้งแรกใน พ.ศ. 2479 และยังคงมีลักษณะเช่นเดียวกับปัจจุบัน กล่าวคือ มีลักษณะและสีอย่างเดียวกับธงผู้บังคับหมวดเรือ แต่ตอนปลาย 3 ใน 5 ส่วนของผืนธงเป็นสีขาว

ธงหัวหน้าชั่วคราว ได้กำหนดขึ้นใช้ใน พ.ศ. 2479 เป็นธงรูปสามเหลี่ยมสีขาว มีรูปสมอสีขาว ต่อมา พ.ศ. 2483 ได้แก้ไขลักษณะเป็นแบบที่ใช้มาจนปัจจุบัน กล่าวคือ มีลักษณะและสีอย่างเดียวกับธงผู้บังคับหมวดเรือ แต่ตอนต้น 2 ใน 5 ส่วนของผืนธงเป็นสีขาว มีสมอสีขาว 1 ตัว อยู่กลางตอนปลายสีเหลือง 3 ใน 5 ของส่วนยาวเป็นสีขาว

ธงผู้บังคับการเรือ เดิมเรียกว่า ธงหางจระเข้ หรือธงนายเรือ ต่อมา พ.ร.บ. ธง พ.ศ. 2479 กำหนดให้เรียกว่า ธงผู้บังคับการเรือ มีลักษณะเช่นเดียวกับที่ใช้ในปัจจุบัน กล่าวคือ มีลักษณะเป็นรูปสามเหลี่ยมหน้าจั่ว ด้านฐานที่อยู่ทางคันธง กว้างไม่เกิน 20 ซม. ผืนธงยาว 30 เท่าของ ด้านฐาน ตอนต้น 1 ใน 3 ส่วนของผืนธงเป็นสีแดง ตอนปลาย 2 ใน 3 ส่วนของผืนธงเป็นสีขาว

ธงผู้บัญชาการฐานทัพเรือ ได้กำหนดขึ้นใช้ครั้งแรกตามความใน พรบ.ธง พ.ศ. 2522 กล่าวคือ มีลักษณะและสีอย่างเดียวกันกับธงผู้บัญชาการกองเรือยุทธการ แต่ปลายธงที่เป็นแฉกรูปหางนกแซงแซวเป็นสีฟ้า



ธงผู้บังคับการสถานีทหารเรือ ได้กำหนดขึ้นใช้ใน พ.ศ. 2479 เรียกว่า ธงผู้บังคับการสถานีทหารเรือฝ่ายบก ครั้นถึง พ.ศ. 2522 ได้เปลี่ยนชื่อเป็น ธงผู้บัญชาการสถานีทหารเรือ ยังคงมีลักษณะเช่นเดิม กล่าวคือ มีลักษณะและสีอย่างเดียวกับธงผู้บัญชาการกองเรือยุทธการ แต่ปลายธงที่เป็นแฉกรูปหางนกแซงแซวเป็นสีแดง

ธงผู้บัญชาการกรมนาวิกโยธิน ได้กำหนดขึ้นใช้ใน พ.ร.บ. ธง พ.ศ. 2522 เป็นครั้งแรก มีลักษณะและสีอย่างเดียวกับธงผู้บัญชาการกองเรือยุทธการ แต่ปลายธงที่เป็นแฉกรูปหางนกแซงแซวเป็นสีเหลือง

3.4.5 ธงแสดงตำแหน่งสำหรับทหารอากาศ

ธงแสดงตำแหน่งสำหรับทหารอากาศ ได้บัญญัติใช้เป็นครั้งแรกใน พ.ศ. 2479 และได้มีการแก้ไข ปรับปรุง พ.ร.บ. ธง อีกหลายครั้ง ดังปรากฏในตารางที่ 33

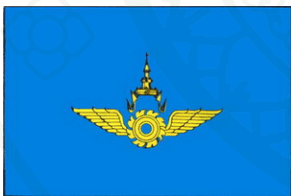
ตารางที่ 33 ธงแสดงตำแหน่งสำหรับทหารอากาศ

รูปธง	ชื่อธง	พ.ร.บ.
	ธงเจ้ากรมทหารอากาศ	พ.ศ. 2479
	ธงผู้บัญชาการทหารอากาศ	พ.ศ. 2481
	ธงผู้บัญชาการทหารอากาศ	พ.ศ. 2522

จากตารางที่ 33 จะเห็นได้ว่า ธงแสดงตำแหน่งสำหรับทหารอากาศ ใช้เป็นครั้งแรกใน พ.ศ. 2479 ซึ่งในสมัยนั้น เรียกว่า ธงเจ้ากรมทหารอากาศ มีลักษณะเป็นธงสีฟ้า กลางธงมีรูปจักร สีเหลือง และมีปีกนกสีเหลืองประกอบข้างละปีก รูปทั้งหมดอยู่ภายใต้พระมหามงกุฎสีเหลือง ครั้นถึง พ.ศ. 2481 ได้เปลี่ยนชื่อเป็น ธงผู้บัญชาการทหารอากาศ ต่อมา พ.ร.บ. ธง พ.ศ. 2522 ได้กำหนดลักษณะใหม่ คือ มีลักษณะเป็นรูปสี่เหลี่ยมผืนผ้า กว้าง 2 ส่วน ยาว 3 ส่วน พื้นธงสีฟ้า ขอบธงขลิบริมสีเหลืองทั้ง 4 ด้าน และตรงกลางของผืนธงมีรูปปีกนกสีเหลือง 2 ปีก ระหว่างหัวปีก มีรูปธงชาติไทยอยู่ในอาร์มเหนืออาร์มมีอุณาโลมสีขาวภายใต้พระมหามงกุฎเปล่งรัศมีสีเหลือง







3.5 ธงแสดงหน่วยทหาร

ธงแสดงหน่วยทหาร ตาม พ.ร.บ.ธง พ.ศ. 2522 ได้แบ่งธงแสดงหน่วยทหารไว้ 2 ประเภท คือ ธงแสดงหน่วยทหารบก และธงแสดงหน่วยทหารอากาศ ดังปรากฏในตารางที่ 34





ตารางที่ 34 ธงแสดงหน่วยทหาร

รูปธง	ชื่อธง	หมายเหตุ
	ธงแสดงหน่วยกองทัพ	ทหารบก
	ธงแสดงหน่วยกองพล	ทหารบก
	ธงแสดงหน่วยกรมปกติ	ทหารบก





ตารางที่ 34 (ต่อ)

รูปธง	ชื่อธง	หมายเหตุ
	ธงแสดงหน่วยกรมนักเรียนนายร้อย	ทหารบก
	ธงแสดงหน่วยสำหรับหน่วยรบพิเศษ	ทหารบก
	ธงแสดงหน่วยสำหรับหน่วยบินซึ่ง เทียบเท่าหน่วยกรม	ทหารบก
	ธงแสดงหน่วยกองพันทหารราบ	ทหารบก
	ธงแสดงหน่วยรบพิเศษ	ทหารบก
	ธงแสดงหน่วยกองพันทหารม้า	ทหารบก

ตารางที่ 34 (ต่อ)

รูปธง	ชื่อธง	หมายเหตุ
	ธงแสดงหน่วยกองพันทหารปืนใหญ่	ทหารบก
	ธงแสดงหน่วยกองพันนักเรียนนายร้อย	ทหารบก
	ธงแสดงหน่วยกองพันทหารช่าง	ทหารบก
	ธงแสดงหน่วยกองพันทหารสื่อสาร	ทหารบก
	ธงแสดงหน่วยกองพันทหารขนส่ง	ทหารบก
	ธงแสดงหน่วยกองพันทหารแพทย์	ทหารบก

ตารางที่ 34 (ต่อ)

รูปธง	ชื่อธง	หมายเหตุ
	ธงแสดงหน่วยกองพันสารวัตรทหาร	ทหารบก
	ธงแสดงหน่วยกองพันทหารสรรพาวุธ	ทหารบก
	ธงแสดงหน่วยบินระดับเทียบเท่ากองพัน	ทหารบก
	ธงแสดงหน่วยที่เป็นส่วนกำลังรบ	ทหารอากาศ
	ธงแสดงหน่วยแยกอิสระที่เป็นส่วนกำลังรบ	ทหารอากาศ

จากตารางที่ 34 จะเห็นได้ว่า ตาม พ.ร.บ. ธง พ.ศ. 2522 ได้แบ่งธงแสดงหน่วยทหารออกเป็น 2 ประเภท คือ ธงแสดงหน่วยทหารบก และธงแสดงหน่วยทหารอากาศ

ธงแสดงหน่วยทหารบก ได้แบ่งออกเป็น 4 ประเภท คือ ธงแสดงหน่วยกองทัพ ธงแสดงหน่วยกองพล ธงแสดงหน่วยกรม และธงแสดงกองพัน ซึ่งมีลักษณะดังนี้

1. ธงแสดงหน่วยกองทัพ มีลักษณะเป็นรูปสี่เหลี่ยมผืนผ้า กว้าง 2 ส่วน ยาว 3 ส่วน แบ่งสีเป็น 2 ส่วน ส่วนบน คือ ส่วนจากมุมล่างทางด้านคันธงตัดเฉียงขึ้นไปถึงมุมบนเป็นสีแดง ส่วนล่าง คือ ส่วนที่เหลือเป็นสีบานเย็น ในส่วนที่เป็นสีแดงตอนมุมบนขวา

2. ธงแสดงหน่วยกองพล มีลักษณะอย่างเดียวกับธงแสดงหน่วยกองทัพ แต่ได้เครื่องหมายกองทัพบกมีดาวห้าแฉกสีเหลือง 2 ดวง เรียงตามความยาวของผืนธง

3. ธงแสดงหน่วยกรม มีลักษณะอย่างเดียวกับธงแสดงหน่วยกองพล แต่ได้เครื่องหมายกองทัพบกไม่มีดาว สำหรับธงแสดงหน่วยกรมนักเรียนนายร้อย หน่วยรบพิเศษซึ่งอยู่ในระดับเทียบเท่าหน่วยกรม และหน่วยบิน ซึ่งอยู่ในระดับเทียบเท่าหน่วยกรม จะมีลักษณะต่างกันบ้างเล็กน้อย กล่าวคือ สำหรับธงแสดงหน่วยกรมนักเรียนนายร้อย ผืนธงส่วนล่างเป็นสีเหลือง มุมบนของผืนธงด้านที่ติดกับคันธงมีตราแผ่นดินในรัชกาลพระบาทสมเด็จพระจอมเกล้าเจ้าอยู่หัวแทนเครื่องหมายกองทัพบก และมีแถบโอบใต้ตราแผ่นดิน รูปเหล่านี้เป็นสีเหลือง ภายในแถบมีความว่า “กรมนักเรียนนายร้อย” เป็นอักษรสีแดง สำหรับหน่วยรบพิเศษซึ่งอยู่ในระดับเทียบเท่าหน่วยกรม ตรงกลางของผืนธงส่วนล่างมีเครื่องหมายแสดงความสามารถในการบินสีขาว ขนาดพองาม

4. ธงหน่วยแสดงกองพัน มีลักษณะเป็นรูปสี่เหลี่ยมผืนผ้ากว้าง 2 ส่วน ยาว 3 ส่วน แบ่งสีเป็น 2 ส่วน ส่วนบน คือ ส่วนจากมุมล่างทางด้านคันธงตัดเฉียงไปถึงมุมบนเป็นสีแดง ส่วนล่าง คือ ส่วนที่เหลือแบ่งออกไปอีกเป็นสองตอน โดยแบ่งจากจุดกึ่งกลางของเส้นทแยงมุมตัดเฉียงลงถึงมุมล่างด้านนอก ตอนต้นทางด้านที่ติดกับคันธงเป็นสีตามสีของหน่วยทหารตอนปลายเป็นสีขาว มุมบนของผืนธงด้านที่ติดกับคันธงมีเครื่องหมายกองทัพบก สำหรับหน่วยกองพันทหารราบให้มีแถบสีแดงกับรอยต่อเส้นทแยงตัดเฉียง สำหรับกองพันนักเรียนนายร้อย ส่วนล่างของผืนธงด้านที่ติดกับคันธงเป็นสีเหลือง มุมบนของผืนธงด้านที่ติดกับคันธงมีตราแผ่นดิน และมีแถบอย่างเดียวกับธงแสดงหน่วยกรมนักเรียนนายร้อย สำหรับหน่วยรบพิเศษซึ่งอยู่ในระดับเทียบเท่าหน่วยกองพัน ตรงกลางของผืนธงส่วนล่างมีเครื่องหมายนักโดดร่มสีเหลืองขนาดพองาม สำหรับหน่วยบินซึ่งอยู่ในระดับเทียบเท่าหน่วยกองพัน ตรงกลางของผืนธงส่วนล่างมีเครื่องหมายแสดงความสามารถในการบินสีขาวขนาดพองาม ธงแสดงหน่วยกองพล ธงแสดงหน่วยกรม และธงแสดงหน่วยกองพัน ผืนธงส่วนล่างจะเป็นสีตามสีหน่วยทหาร ดังนี้ ทหารราบและหน่วยรบพิเศษ สีขาว ทหารม้า สีฟ้าหม่น

ทหารปืนใหญ่และนักเรียนนายร้อย สีเหลือง ทหารช่าง สีดำ ทหารสื่อสาร สีม่วง ทหารขนส่ง สีเลือดหมู ทหารแพทย์ สีเขียว ทหารสารวัตร สีน้ำเงิน ทหารสรรพาวุธสีแดง หน่วยบิน สีฟ้าอ่อน
 ชงแสดงหน่วยทหารระดับ กองทัพ กองพล กรม และกองพัน ถ้ามีหน่วยที่เป็นเหล่าและอยู่ในระดับ
 เดียวกันตั้งแต่ 2 หน่วยขึ้นไป ให้มีอักษรย่อชื่อหน่วยเป็นตัวเลขไทยอยู่ตรงกลางของส่วนล่างของ
 ผืนธง

ธงแสดงหน่วยทหารอากาศ ได้แบ่งออกเป็นธงแสดงหน่วยที่เป็นส่วนกำลังรบและธงแสดง
 หน่วยแยกอิสระที่เป็นส่วนกำลังรบ มีลักษณะดังนี้ ธงแสดงหน่วยที่เป็นส่วนกำลังรบ ตั้งแต่ระดับ
 ฝูงบินหรือกองพันขึ้นไป มีลักษณะรูปสี่เหลี่ยมผืนผ้า กว้าง 2 ส่วน ยาว 3 ส่วน พื้นธงสีฟ้า ตรงกลาง
 ของผืนธงมีรูปเครื่องหมายกองทัพอากาศสีเหลือง และมีชื่อหน่วยทหารนั้นๆ เป็นสีน้ำเงินดำเป็น
 แถวโค้งโอบใต้เครื่องหมายรูปกองทัพอากาศ ธงแสดงหน่วยแยกอิสระที่เป็นส่วนกำลังรบ ตามที่
 กองทัพอากาศกำหนด มีลักษณะและสีอย่างเดียวกับ ธงแสดงหน่วยที่เป็นส่วนกำลังรบตั้งแต่ระดับ
 ฝูงบินหรือกองพันขึ้นไป

บทที่ 5

สรุปผลการวิจัย อภิปรายผล และข้อเสนอแนะ

สรุปผลการวิจัย

การวิจัยเรื่อง อวัจนภาษาเกี่ยวกับธงที่ใช้ในสามเหล่าทัพ ผู้วิจัยศึกษาถึงประวัติความเป็นมาของธงต่างๆ ที่ใช้ในสามเหล่าทัพ โดยมุ่งเน้นศึกษาธงที่มีความหมายถึงประเทศไทยและชาติไทย ธงในองค์พระมหากษัตริย์และธงพระอิสริยยศ และธงทหาร อีกทั้งได้ศึกษาถึงลักษณะการใช้ อวัจนภาษาในการสื่อความหมายของธงที่ใช้ในสามเหล่าทัพ ตามพระราชบัญญัติธง พ.ศ. 2522 ซึ่งสรุปผลการวิจัยดังรายละเอียดต่อไปนี้

1. จากการศึกษาถึงประวัติความเป็นมาของธงในสามเหล่าทัพ สรุปได้ดังต่อไปนี้

1.1 ธงที่มีความหมายถึงประเทศไทยและชาติไทย คือ ธงชาติและธงราชนาวี พบว่าประเทศไทยใช้ธงสีแดงเป็นธงชาติมาตั้งแต่สมัยสมเด็จพระนารายณ์มหาราช ใช้ต่อมาจนถึงกรุงรัตนโกสินทร์ได้มีการเพิ่มเติมสัญลักษณ์ต่างๆ ลงบนพื้นธงสีแดง อาทิเช่น ในสมัยรัชกาลที่ 1 เพิ่มรูปจักรสีขาว รัชกาลที่ 2 เพิ่มรูปช้างสีขาวในรูปวงจักรสีขาว รัชกาลที่ 4 ให้ใช้ธงสีแดงมีรูปช้างสีขาวอยู่ตรงกลาง เป็นเรือของราษฎรและสำหรับเรือหลวงเปลี่ยนเป็นธงสีขาบ มีรูปช้างสีขาวอยู่ตรงกลาง หลังจากนั้นได้มีประกาศเพิ่มเติมและแก้ไขพระราชบัญญัติธง ร.ศ. 129 ให้ธงชาติมีพื้นธงสีแดง มีรูปช้างเผือกทรงเครื่องยืนแท่น เป็นธงราชการ ครั้นถึงสมัยรัชกาลที่ 6 ได้ตราพระราชบัญญัติธงขึ้นใหม่เป็นรูปสี่เหลี่ยม เรียกว่า ธงไตรรงค์ หลังจากนั้นมีการแก้ไขปรับปรุงลักษณะของธง จนถึงลักษณะของธงชาติไทยปัจจุบันตามพระราชบัญญัติธง พ.ศ. 2522 ซึ่งธงชาติไทยเป็นธงแม่แบบของธงอีกหลายชนิด เช่น ธงราชนาวี ธงชัยเฉลิมพล และธงฉาน

1.2 ธงในองค์พระมหากษัตริย์และธงพระอิสริยยศ คือ ธงประจำองค์พระมหากษัตริย์ สมเด็จพระราชินี และพระบรมวงศานุวงศ์ ดังนี้

ธงสำหรับองค์พระมหากษัตริย์ สร้างขึ้นครั้งแรกในรัชสมัยพระบาทสมเด็จพระจอมเกล้าเจ้าอยู่หัว เรียกว่า ธงจอมเกล้า ถึงรัชสมัยพระบาทสมเด็จพระจุลจอมเกล้าเจ้าอยู่หัว

ทรงเปลี่ยนใน พ.ศ. 2434 เป็น ธงบรมราชวัชรมหาสยามมินทร์ ต่อมาใน พ.ศ. 2440 ได้เปลี่ยนชื่อเป็น ธงมหाराช พ.ศ. 2457 รัชสมัยพระบาทสมเด็จพระมงกุฎเกล้าเจ้าอยู่หัว ได้โปรดฯ ให้ยกเลิกพระราชบัญญัติธงที่มีมาก่อนและตราพระราชบัญญัติธง ร.ศ. 129 ขึ้น ธงมหाराชได้เปลี่ยนลักษณะใหม่และกำหนดให้มี 2 ขนาด คือ ธงมหाराชใหญ่และธงมหाराชน้อย รัชกาลต่อมา แม้มีพระราชบัญญัติธงประกาศออกใช้อีก ลักษณะธงมหाराชก็ได้เปลี่ยนแปลง นอกจากธงมหाराชแล้ว ยังมีธงชัยราชกระบี่ยุทธ และธงชัยพระครุฑพ่าห์ ทั้งสองเป็นธงที่ใช้ถือนำพระราชยานในกระบวนพยุหยาตราคู่กัน

ธงสำหรับองค์สมเด็จพระราชินี สร้างขึ้นครั้งแรกในรัชสมัยพระบาทสมเด็จพระจุลจอมเกล้าเจ้าอยู่หัว พ.ศ. 2440 ต่อมาพระบาทสมเด็จพระมงกุฎเกล้าเจ้าอยู่หัว โปรดเกล้าฯ ให้ยกเลิกพระราชบัญญัติธงเดิมทั้งหมดและตราพระราชบัญญัติธง ร.ศ. 129 ได้เปลี่ยนลักษณะธงและแบ่งเป็น 2 แบบ คือ ธงราชินีใหญ่ และธงราชินีน้อย ใช้มาจนถึงปัจจุบัน

ธงสำหรับองค์สมเด็จพระบรมราชชนนี สร้างขึ้นครั้งแรกตาม พ.ร.บ.ธง พ.ศ. 2522 มี 2 แบบ คือ ธงบรมราชวงศ์ใหญ่ และธงบรมราชวงศ์น้อย

ธงสำหรับองค์สมเด็จพระยุพราช สร้างขึ้นครั้งแรกในรัชสมัยพระจุลจอมเกล้าเจ้าอยู่หัว เรียกว่า ธงเยาวราชวัช ต่อมา พ.ศ. 2440 ได้ตราพระราชบัญญัติธงขึ้นใหม่ แบ่งธงประจำพระองค์ราชตระกูลตามลำดับชั้นพระราชอิสริยยศ กำหนดให้ธงเยาวราชเป็นธงประจำพระองค์สมเด็จพระบรมโอรสาธิราช สยามมกุฎราชกุมาร พ.ศ. 2453 รัชสมัยพระบาทสมเด็จพระมงกุฎเกล้าเจ้าอยู่หัว โปรดเกล้าฯ ให้ประกาศใช้พระราชบัญญัติธงฉบับใหม่ ได้เปลี่ยนแปลงลักษณะธงเยาวราชและแบ่งเป็น 2 คือ ธงเยาวราชใหญ่ และธงเยาวราชน้อย ใช้มาจนถึงปัจจุบัน

ธงสำหรับองค์พระวรชายาแห่งสมเด็จพระยุพราช สร้างขึ้นครั้งแรกในรัชสมัยพระบาทสมเด็จพระจุลจอมเกล้าเจ้าอยู่หัว เรียกว่า ธงพระวรชายาแห่งพระเยาวราช ต่อมาพระบาทสมเด็จพระมงกุฎเกล้าเจ้าอยู่หัว โปรดเกล้าฯ ให้เปลี่ยนลักษณะธงและแบ่งเป็น 2 แบบ คือ ธงพระวรชายาแห่งพระเยาวราชใหญ่ และธงพระวรชายาแห่งพระเยาวราชน้อย พ.ศ. 2479 ในรัชสมัยพระบาทสมเด็จพระเจ้าอยู่หัวอานันทมหิดล ได้เปลี่ยนชื่อธงเป็น ธงเยาวราชใหญ่ฝ่ายในและธงเยาวราชน้อยฝ่ายใน ลักษณะธงเป็นเช่นเดียวกับที่กำหนดไว้ใน พ.ร.บ. ธง พ.ศ. 2522 และยังใช้อยู่จนปัจจุบัน

ทรงสำหรับองค์พระราชโอรส สมเด็จพระเจ้าพี่ยาเธอ หรือสมเด็จพระเจ้าน้องยาเธอ แห่งพระมหากษัตริย์ทุกรัชกาล สร้างขึ้นครั้งแรกในรัชสมัยพระบาทสมเด็จพระจุลจอมเกล้าเจ้าอยู่หัว เรียกว่า ธงราชวงศ์ พ.ศ. 2453 พระบาทสมเด็จพระมงกุฎเกล้าเจ้าอยู่หัว โปรดเกล้าฯ ให้เปลี่ยนลักษณะธงและแบ่งธงราชวงศ์เป็น ธงราชวงศ์ใหญ่ และธงราชวงศ์น้อย ใช้มาจนถึงปัจจุบัน เพียงแต่เรียกว่า ธงราชวงศ์ใหญ่ฝ่ายหน้า และธงราชวงศ์น้อยฝ่ายหน้า

ทรงสำหรับองค์พระราชธิดา สมเด็จพระเจ้าพี่นางเธอ หรือสมเด็จพระเจ้าน้องนางเธอ แห่งพระมหากษัตริย์ทุกรัชกาล สร้างขึ้นครั้งแรกในรัชสมัยพระบาทสมเด็จพระจุลจอมเกล้าเจ้าอยู่หัว เรียกว่า ธงราชวงศ์ พ.ศ. 2453 พระบาทสมเด็จพระมงกุฎเกล้าเจ้าอยู่หัว โปรดเกล้าฯ ให้เปลี่ยนลักษณะธงและแบ่งธงราชวงศ์เป็น ธงราชวงศ์ใหญ่ และธงราชวงศ์น้อย ใช้มาจนถึงปัจจุบัน เพียงแต่เรียกว่า ธงราชวงศ์ใหญ่ฝ่ายใน และธงราชวงศ์น้อยฝ่ายใน

1.3 ธงทหาร ได้แก่ ธงชัยเฉลิมพล ธงราชการทหาร และธงแสดงยศ สร้างขึ้นเป็นครั้งแรกในรัชสมัยพระบาทสมเด็จพระจุลจอมเกล้าเจ้าอยู่หัว ต่อมาได้มีการปรับปรุงแก้ไข พ.ร.บ. ธง อีกหลายฉบับ จนถึง พ.ร.บ. ธง พ.ศ. 2522 ใช้มาจนถึงปัจจุบัน

2. จากการศึกษาถึงอวัจนภาษาในการสื่อความหมายของธงที่ใช้ในสามเหล่าทัพ แบ่งตามพระราชบัญญัติธงต่างๆ พบว่า สามารถจัดลักษณะการสื่อความหมายได้คือ ธงที่มีความหมายถึงประเทศไทยและชาติไทย ธงที่มีความหมายถึงองค์พระมหากษัตริย์และธงพระอิสริยยศ และธงที่มีความหมายถึงทหาร มีลักษณะการใช้อวัจนภาษาในด้านเทศภาษา กาลภาษา อากาษา และวัตถุภาษา ซึ่งสอดคล้องกับการแบ่งประเภทของอวัจนภาษาของ เสาวนิต ยมาภัย ที่แบ่งลักษณะการใช้อวัจนภาษาออกเป็น 7 ประเภท ได้แก่ เทศภาษา กาลภาษา เนตรภาษา สัมผัสภาษา อากาษา วัตถุภาษา และปริภาษา ตามลักษณะของการสื่อความหมายได้แก่ การสื่อความหมายถึงประเทศไทยและชาติไทย การสื่อความหมายถึงพระมหากษัตริย์และพระบรมวงศานุวงศ์ การสื่อความหมายถึงธงประจำหน่วยทหาร การสื่อความหมายถึงทหารบก การสื่อความหมายถึงทหารเรือ การสื่อความหมายถึงทหารอากาศ การสื่อความหมายถึงธงราชการทหาร การสื่อความหมายถึงยศทหาร การสื่อความหมายถึงตำแหน่งทางทหาร การสื่อความหมายถึงหน่วยทหาร การสื่อความหมายถึงการรับ-ส่งข้อความ และการสื่อความหมายถึงรัฐมนตรีว่าการกระทรวงกลาโหม

อภิปรายผล

จากการศึกษาวิจัยเรื่อง “อวัจนภาษาเกี่ยวกับธงที่ใช้ในสามเหล่าทัพ” ผู้วิจัยพบว่า พระราชบัญญัติธงที่ได้ประกาศบังคับใช้เป็นครั้งแรกในรัชสมัยพระบาทสมเด็จพระจุลจอมเกล้าเจ้าอยู่หัว ซึ่งตราเมื่อวันที่ 1 เมษายน ร.ศ. 110 หรือ พ.ศ. 2434 ภายหลังได้มีธงประเภทต่างๆ เกิดขึ้นมาอีกหลายประเภท จึงได้มีการปรับปรุงพระราชบัญญัติว่าด้วยแบบอย่างธงสยามเรื่อยมา พระราชบัญญัติธงฉบับล่าสุด คือ พระราชบัญญัติธง พ.ศ. 2522 ซึ่งตราเมื่อวันที่ 22 เมษายน พ.ศ. 2522 ในรัชสมัยพระบาทสมเด็จพระปรมินทรมหาภูมิพลอดุลยเดช ในการศึกษาประวัติความเป็นมาของธงในสามเหล่าทัพ พบว่า ประเทศไทยมีการใช้ธงมาแต่โบราณกาลในพิธีกรรมทางศาสนา ในการใช้ธงเป็นสัญลักษณ์ของประเทศไทยเริ่มขึ้นในรัชสมัยสมเด็จพระนารายณ์มหาราช โดยเป็นธงพื้นสีแดงไม่มีสัญลักษณ์ใดๆ ในสมัยต่อมาได้มีการนำสัญลักษณ์ต่างๆ มาประดับบนพื้นสีแดง ได้แก่ จักรสีขาว ช้างเผือกในจักร ภายหลังได้มีการปรับปรุงและได้มีธงประเภทต่างๆ เกิดขึ้นมาอีกหลายประเภท

การสื่อความหมายของธงที่ใช้ในสามเหล่าทัพ ตามพระราชบัญญัติธงต่างๆ พบว่า สามารถจัดลักษณะการสื่อความหมายได้ คือ ธงที่มีความหมายถึงประเทศไทยและชาติไทย ธงที่มีความหมายถึงองค์พระมหากษัตริย์และธงพระอิสริยยศ และธงที่มีความหมายถึงทหาร นอกจากนี้ ยังพบลักษณะการใช้อวัจนภาษาในด้านเทศภาษา กาลภาษา อากาษา และวัตุภาษา ซึ่งสอดคล้องกับการแบ่งประเภทอวัจนภาษาของ สวานิต ยมาภัย และการใช้อวัจนภาษาในการสื่อความหมายของธงต่างๆ ที่ใช้ในสามเหล่าทัพ ตามลักษณะของการสื่อความหมายได้แก่ การสื่อความหมายถึงประเทศไทยและชาติไทย การสื่อความหมายถึงพระมหากษัตริย์และพระบรมวงศานุวงศ์ การสื่อความหมายถึงธงประจำหน่วยทหาร การสื่อความหมายถึงทหารบก การสื่อความหมายถึงทหารเรือ การสื่อความหมายถึงทหารอากาศ การสื่อความหมายถึงธงราชการทหาร การสื่อความหมายถึงยศทหาร การสื่อความหมายถึงตำแหน่งทางทหาร การสื่อความหมายถึงหน่วยทหาร การสื่อความหมายถึงการรับ-ส่งข้อความ และการสื่อความหมายถึงรัฐมนตรีว่าการกระทรวงกลาโหม

อวัจนภาษาเกี่ยวกับธงที่ใช้ในสามเหล่าทัพ มีลักษณะการใช้ภาษาที่เหมือนกันจะแตกต่างกัน ในด้านการสื่อความหมายและความหมาย อีกทั้งผู้ที่จะทราบถึงความหมายมีเพียงเฉพาะกลุ่มทหารเท่านั้น ธงที่ใช้ในสามเหล่าทัพที่ทหารควรทราบ คือ ธงที่มีความหมายถึงประเทศไทยและชาติไทย ได้แก่ ธงชาติ ธงประจำแผ่นดินและธงราชนาวี ธงที่มีความหมายถึงองค์พระมหากษัตริย์และธงพระอิสริยยศ ได้แก่ ธงสำหรับองค์พระมหากษัตริย์ ธงสำหรับองค์พระราชินี ธงสำหรับองค์สมเด็จพระ

พระบรมราชชนนี ทรงสำหรับองค์สมเด็จพระยุพราช ทรงสำหรับองค์พระวรวงษาแห่งสมเด็จพระยุพราช ทรงสำหรับองค์พระราชโอรส สมเด็จพระเจ้าพี่นางเธอหรือสมเด็จพระเจ้าน้องยาเธอ แห่งพระมหากษัตริย์ ทูกรัชกาลและ ทรงสำหรับองค์พระราชธิดา สมเด็จพระเจ้าพี่นางเธอ หรือสมเด็จพระเจ้าน้องนางเธอ แห่งพระมหากษัตริย์ทูกรัชกาล ทรงที่มีความหมายถึงทหาร ได้แก่ ทรงชัยเฉลิมพล ทรงราชการทหาร ทรงแสดงยศ ทรงแสดงตำแหน่ง และทรงแสดงหน่วยทหาร

นอกจากนี้ยังพบว่า ยังมีธงที่ใช้ในกองทัพเรือสำหรับรับ-ส่งข้อความ แม้ว่าเป็นทหารเรือ ก็ไม่สามารถเข้าใจความหมายได้ทั้งหมดนอกจากผู้ที่เรียนทัศนัญญาณถึงจะตีความหมายและ เข้าใจในการสื่อสารนั้นได้ ซึ่งอวัจนภาษาในการใช้ธงชนิดนี้ได้แก่ ธงสองมือ ธงประมวล ธงราว เป็นต้น ซึ่งผืนธงแต่ละผืนจะมีความหมายและเมื่อนำมาต่อกันจะเป็นข้อความและมีการเข้ารหัส ยกที่จะเข้าใจถึงความหมายนั้นได้

ข้อเสนอแนะ

ผู้ที่สนใจเกี่ยวกับธงในสามเหล่าทัพควรศึกษาเพิ่มเติมอีก ซึ่งการศึกษาด้านอวัจนภาษา เกี่ยวกับธงที่ใช้ในสามเหล่าทัพยังมีมุมมองที่น่าสนใจอีกหลายเรื่อง เช่น

1. อวัจนภาษาเกี่ยวกับธงตามพระราชบัญญัติธง พ.ศ. 2522
2. เปรียบเทียบการใช้อวัจนภาษาเกี่ยวกับธงที่ใช้ในกองทัพบก กองทัพเรือ กองทัพอากาศ และตำรวจ
3. เปรียบเทียบอวัจนภาษาเกี่ยวกับทัศนัญญาณที่ใช้ในกองทัพเรือกับเรือที่ใช้ในเชิงพาณิชย์

เอกสารและสิ่งอ้างอิง

กรมการศาสนา กระทรวงวัฒนธรรม. 2550. พระไตรปิฎก ฉบับสำหรับประชาชน ตอน
ว่าด้วยพระสูตร. กรุงเทพมหานคร: ชุมชนุสสภกรณการเกษตรแห่งประเทศไทย.

กรมพระปรมาธิบดีชินโรต, สมเด็จพระมหาสมณเจ้า. 2515. ลิลิตเตลงพ่าย. กรุงเทพมหานคร:
กรมศิลปากร.

กรมยุทธศึกษาทหารเรือ. 2542. คู่มือวิชาชีพทหารเรือ. กรุงเทพมหานคร: กรมยุทธศึกษา
ทหารเรือ.

กรมศิลปากร. 2545. ชงไทย เล่ม 1. กรุงเทพมหานคร: โรงพิมพ์ดอกเบ็ญ.

กรมสื่อสารทหารเรือ. 2542. คู่มือการสื่อสารสากล. กรุงเทพมหานคร: กรมสื่อสารทหารเรือ.

_____. 2542. คู่มือการสื่อสารราชนาวี. กรุงเทพมหานคร: กรมสื่อสารทหารเรือ.

กระทรวงกลาโหม. 2484. ข้อบังคับทหารที่ 7/39251/2484 ว่าด้วยการไว้ทุกข์ ลง 13 พ.ย.84.
กรุงเทพมหานคร: กระทรวงกลาโหม.

_____. 2532. จอมทัพไทยและเอกลักษณ์การทหารของแผ่นดิน. หนังสืออนุสรณ์ 40 ปี
มหาวีรกรรมยุทธหัตถีในสมเด็จพระนเรศวรมหาราชเจ้าจอมทัพไทย 25 มกราคม
2134-2532. กรุงเทพมหานคร: กระทรวงกลาโหม.

กองทัพเรือ. 2514. ระเบียบกองทัพเรือว่าด้วยการชักธง พ.ศ. 2514. กรุงเทพมหานคร: กองทัพเรือ.

_____. 2524. คำชี้แจงกองทัพเรือ ลง 7 ก.ค. 24 เรื่อง การชักธงของหน่วยต่าง ๆ ในกองทัพเรือ.
กรุงเทพมหานคร: กองทัพเรือ.

กองเรือยุทธการ. 2538. **คู่มือการจัดและการฝึกสถานีการเยี่ยมและตรวจค้น.** กรุงเทพมหานคร:
กองเรือยุทธการ.

ฉวีงาม มาเจริญ. 2520. **ธงไทย.** กรุงเทพมหานคร: กองวรรณคดีและประวัติศาสตร์ กรมศิลปากร.

ชมรมลูกพ่อขุนประยุทธ์. ม.ป.ป. **สรุปฉบับพิเศษ MC 313 ภาษาเพื่อการสื่อสารมวลชน.**
กรุงเทพมหานคร: ชมรมลูกพ่อขุนประยุทธ์.

ชนิดา พรหมพยัคฆ์. 2543. **ธงไตรรงค์กับการสร้างอุดมการณ์รัฐไทย พ.ศ. 2459-2520.**
วิทยานิพนธ์อักษรศาสตรมหาบัณฑิต สาขาประวัติศาสตร์, จุฬาลงกรณ์มหาวิทยาลัย.

ทัศนีย์ ศรีสมศักดิ์. ม.ป.ป. “ภาษากับการสื่อสาร.” เอกสารการสอนนักเรียนนายเรืออากาศ.
ภาควิชามนุษยศาสตร์ กองวิชามนุษยศาสตร์และสังคมศาสตร์ กองการศึกษา
โรงเรียนนายเรืออากาศ กองบัญชาการฝึกศึกษาทหารอากาศ. กรุงเทพมหานคร: โรงเรียน
นายเรืออากาศ.

นิภาพรรณ ศรีพงษ์. ม.ป.ป. **ภาษาไทย.** เอกสารประกอบการสอนสถาบันเทคโนโลยีราชมงคล
วิทยาเขตภาคตะวันออกเฉียงเหนือ นครราชสีมา. นครราชสีมา: สถาบันเทคโนโลยี
ราชมงคล.

ปรีชา วัฒนวิศิษฐ์ศิริ. 2543. **การวิเคราะห์กลวิธีและการใช้ภาษาโฆษณาารยนต์ในหนังสือพิมพ์
ไทยรัฐ พ.ศ. 2541.** วิทยานิพนธ์ศิลปศาสตรมหาบัณฑิต สาขาภาษาไทยเพื่อการสื่อสาร
ธุรกิจ, มหาวิทยาลัยหอการค้าไทย.

พระมงกุฎเกล้าเจ้าอยู่หัว, พระบาทสมเด็จพระมงกุฎเกล้าเจ้าอยู่หัว. 2461. **ธงไตรรงค์.** คู่มือสมิต ฉบับพิเศษ. 42.

มดิชน. 2547. **พจนานุกรมฉบับมดิชน.** กรุงเทพมหานคร: พิมพ์ครั้งที่ตั้ง เซ็นเตอร์ จำกัด.

ยุพร แสงทักษิณ. 2530. **ธงไทย.** กรุงเทพมหานคร: องค์การคำครุสภา.

ราชกิจจานุเบกษา. 2479. เล่มที่ 53 ตอนที่ 0ง, หน้า 2572.

_____. 2482. เล่มที่ 56 ตอนที่ 0ก, หน้า 467.

_____. 2483. เล่มที่ 57 ตอนที่ 0ก, หน้า 508.

_____. 2485. เล่มที่ 59 ตอนที่ 33ก, หน้า 1083.

_____. 2505. เล่มที่ 79 ตอนที่ 115ก ฉบับพิเศษ, หน้า 81.

_____. 2522. เล่มที่ 96 ตอนที่ 67ก ฉบับพิเศษ, หน้า 1.

_____. 2524. เล่มที่ 98 ตอนที่ 11ก ฉบับพิเศษ, หน้า 3.

_____. 2526. เล่มที่ 100 ตอนที่ 182ก ฉบับพิเศษ, หน้า 15.

_____. 2529. เล่มที่ 103 ตอนที่ 53, หน้า 45.

_____. 2546. เล่มที่ 120 ตอนพิเศษ 83ง, หน้า 5.

ราชบัณฑิตยสถาน. 2546. **พจนานุกรมฉบับราชบัณฑิตยสถาน พ.ศ. 2542.** กรุงเทพมหานคร :
นานมีคส์พับลิเคชั่น.

ราชภัฏสวนสุนันทา โปรแกรมวิชาภาษาไทยและโปรแกรมวิชาบรรณารักษศาสตร์และ
สารนิเทศศาสตร์. 2544. **ภาษาไทยเพื่อการสื่อสารและการสืบค้น.** พิมพ์ครั้งที่ 2.
กรุงเทพมหานคร: พัฒนศึกษา.

โรงเรียนนายเรือ. ม.ป.ป. **การเรือ 1.** สมุทรปราการ: แผนกผลิตตำรา กองเครื่องช่วยการฝึก
โรงเรียนนายเรือ.

โรงเรียนนายเรือ. ม.ป.ป. การเรือ 2. สมุทรปราการ: แผนกผลิตตำรา กองเครื่องช่วยการฝึก
โรงเรียนนายเรือ.

_____. ม.ป.ป. การเรือ 3-4. สมุทรปราการ: แผนกผลิตตำรา กองเครื่องช่วยการฝึก
โรงเรียนนายเรือ.

โรงเรียนสารบรรณทหารบก. 2549. **งททหาร (Powerpoint Program)**. กรุงเทพมหานคร:
โรงเรียนสารบรรณทหารบก กรมสารบรรณ กองทัพบก.

ไรท์ ไมเคิล. 2543. **โองการแข่งน้ำเล่ม 5**. กรุงเทพมหานคร: มติชน.

ลิลิตยวนพ่าย. 2514. ชนบุรี: สำนักพิมพ์บรรณาคาร

วรรณลดา พิรุณสาร. 2543. **การสื่อความหมายในเพลงปลุกใจสี่เหล่าทัพ**. วิทยานิพนธ์นิเทศ
ศาสตรมหาบัณฑิต สาขาวิชาวิทยา, จุฬาลงกรณ์มหาวิทยาลัย.

ศิริพร โชติพิณฑุ. 2548. **วิวัฒนาการการสื่อความหมาย “รูปกาย” ในสังคมไทย**. วิทยานิพนธ์
นิเทศศาสตรมหาบัณฑิต สาขาวิชาวิทยา, จุฬาลงกรณ์มหาวิทยาลัย.

สวנית ยมาภัย. 2528. “การสื่อสารด้วยภาษา.” เอกสารการสอนชุดวิชาการใช้ภาษาไทย.
พิมพ์ครั้งที่ 3. กรุงเทพมหานคร: ศรีเมืองการพิมพ์.

_____. 2546. “การสื่อสารด้วยภาษา.” เอกสารการสอนชุดวิชาการใช้ภาษาไทย ฉบับปรับปรุง.
พิมพ์ครั้งที่ 11. กรุงเทพมหานคร: มหาวิทยาลัยสุโขทัยธรรมมาธิราช.

สำนักนายกรัฐมนตรี. 2460. **ประกาศพระราชบัญญัติและพระราชกำหนดต่างๆ รัชกาลที่ 6**
พ.ศ. 2460 “พระราชบัญญัติแก้ไขพระราชบัญญัติธง พระพุทธศักราช 2460”. พระนคร:
โรงพิมพ์บำรุงนุกุลกิจ.

_____. 2549. **ประกาศสำนักนายกรัฐมนตรี เรื่อง การเปลี่ยนแปลงวันกองทัพไทย**.
กรุงเทพมหานคร: สำนักนายกรัฐมนตรี.

สำนักนายกรัฐมนตรี. 2529. ระเบียบสำนักนายกรัฐมนตรีว่าด้วยการใช้ การชัก หรือการแสดง
ธงชาติและธงของต่างประเทศในราชอาณาจักร พ.ศ. 2529. กรุงเทพมหานคร:
สำนักนายกรัฐมนตรี.

_____. 2546. ระเบียบสำนักนายกรัฐมนตรีว่าด้วยการใช้ การชัก หรือการแสดงธงชาติและ
ธงของต่างประเทศในราชอาณาจักร (ฉบับที่ 2) พ.ศ. 2546. กรุงเทพมหานคร:
สำนักนายกรัฐมนตรี.

_____. 2547. ระเบียบสำนักนายกรัฐมนตรีว่าด้วยการใช้ การชัก หรือการแสดงธงชาติและ
ธงของต่างประเทศในราชอาณาจักร (ฉบับที่ 3) พ.ศ. 2547. กรุงเทพมหานคร:
สำนักนายกรัฐมนตรี.

สิริวรรณ นันทจันทุล. 2549. ภาษาไทยในสื่อมวลชน. เอกสารประกอบการสอน.
กรุงเทพมหานคร: มหาวิทยาลัยเกษตรศาสตร์.

สิริวิภา อารีย์สถาน. 2541. เขตอำนาจรัฐเหนือเรื่องที่ชักธงของรัฐภายใต้อนุสัญญาสหประชาชาติ
ว่าด้วยกฎหมายทะเลปี 1982. วิทยานิพนธ์นิติศาสตรมหาบัณฑิต สาขานิติศาสตร์,
จุฬาลงกรณ์มหาวิทยาลัย.

สุขสันต์ กมลสันติโรจน์. 2548. การสื่อสารและการรับรู้ความหมายของ “รอยสัก” ในสังคมไทย
ปัจจุบัน. วิทยานิพนธ์นิเทศศาสตรมหาบัณฑิต สาขาวิชาวิทยา, จุฬาลงกรณ์มหาวิทยาลัย.

สุชาสินี พวงพลับ. 2548. วัฒนธรรมและอวัจนสารในการส่งเสริมการท่องเที่ยวเชิงนิเวศที่ปรากฏ
บนเว็บไซต์การท่องเที่ยวแห่งประเทศไทย. วิทยานิพนธ์ศิลปศาสตรมหาบัณฑิต สาขา
ภาษาและวัฒนธรรมเพื่อการสื่อสารและการพัฒนา, มหาวิทยาลัยมหิดล.

สุพิดา วิเศษรอด. 2543. กายสัมผัสระหว่างเพื่อนสนิท. วิทยานิพนธ์ศิลปศาสตรมหาบัณฑิต
สาขาภาษาและวัฒนธรรมเพื่อการสื่อสารและการพัฒนา, มหาวิทยาลัยมหิดล.

เสถียร ลายลักษณ์, ร.ต.ท. 2477ก. **ประชุมกฎหมายประจำศก เล่ม 26.** กฎหมาย พ.ศ. 2456.

พระนคร: โรงพิมพ์เดลิเมต์.

_____. 2477ข. **ประชุมกฎหมายประจำศก เล่ม 29.** กฎหมาย พ.ศ. 2459. พระนคร:

โรงพิมพ์เดลิเมต์.

_____. 2477ค. **ประชุมกฎหมายประจำศก เล่ม 41.** กฎหมาย พ.ศ. 2471. พระนคร:

โรงพิมพ์เดลิเมต์.

_____. 2478ก. **ประชุมกฎหมายประจำศก เล่ม 6.** กฎหมาย จ.ศ. 1220-1224 (พ.ศ. 2404-2405).

พระนคร: โรงพิมพ์เดลิเมต์.

_____. 2478ข. **ประชุมกฎหมายประจำศก เล่ม 13.** กฎหมาย ร.ศ. 110- 111. พระนคร:

โรงพิมพ์เดลิเมต์.

_____. 2478ค. **ประชุมกฎหมายประจำศก เล่ม 16.** กฎหมาย ร.ศ. 116-117 (พ.ศ. 2440-2441).

พระนคร: โรงพิมพ์เดลิเมต์.

_____. 2478ง. **ประชุมกฎหมายประจำศก เล่ม 17.** กฎหมาย ร.ศ. 118-119 (พ.ศ. 2442-2443).

พระนคร: โรงพิมพ์เดลิเมต์.

_____. 2478จ. **ประชุมกฎหมายประจำศก เล่ม 23.** กฎหมาย ร.ศ. 128-129 (พ.ศ. 2452-2453).

พระนคร: โรงพิมพ์เดลิเมต์.

เสฐียรพงษ์ วรรณปก. 2550. **ธงชาติไทย.** กรุงเทพมหานคร: มติชน.

อภิรัตน์ โมทนิยชาติ. 2547. **การใช้ภาษาเพื่อสื่อจินตภาพในนวนิยายของ ปิยพร ตักดีเกษม.**

วิทยานิพนธ์ศิลปศาสตรมหาบัณฑิต สาขาภาษาไทย, มหาวิทยาลัยธรรมศาสตร์.



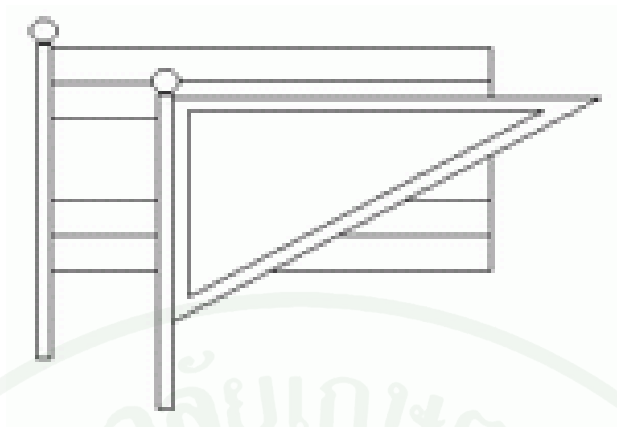

ภาพผนวกที่ 1 ธงปลายเสา (ธงชะ)



ภาพผนวกที่ 2 ธงปฏึก หรือธงตะขาบ หรือตุ่ง

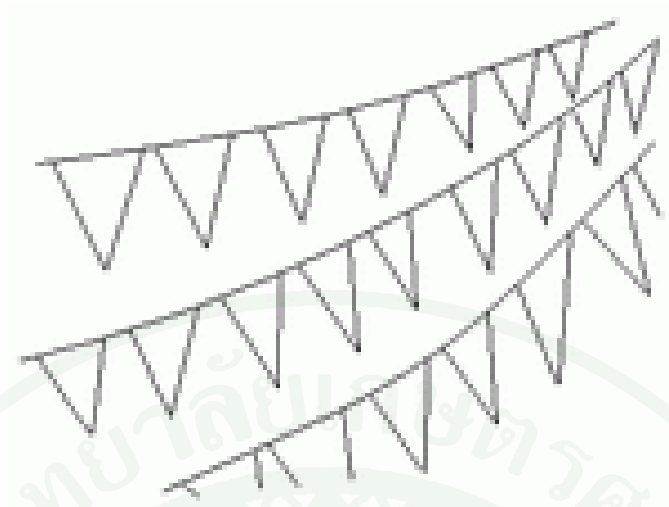

ภาพผนวกที่ 3 ธงราว (ไตรณะ)



ภาพผนวกที่ 4 ธงสี่แดง



ภาพผนวกที่ 5 รูปพระนารายณ์และอาวุธ



ภาพผนวกที่ 6 ธงแดง (จักรขาวตรงกลาง)



ภาพผนวกที่ 7 ธงรูปช้างสีขาว (ไม่ทรงเครื่อง) อยู่ในวงจักร

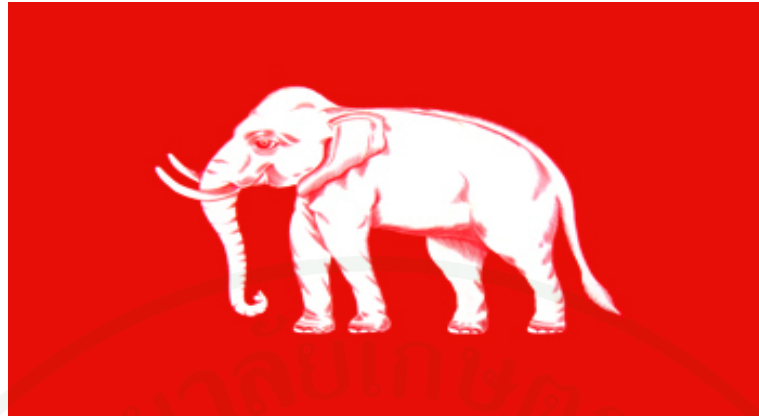

ภาพผนวกที่ 8 ธงรูปช้าง

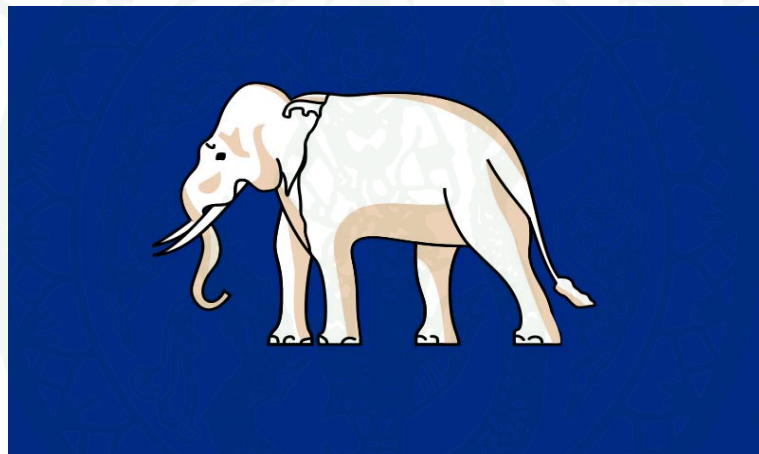

ภาพผนวกที่ 9 ธงเขต สำหรับช้างที่หัวเรือหลวง



ภาพผนวกที่ 10 ธงชาติช้าง



ภาพผนวกที่ 11 รูปช้างเผือกทรงเครื่องยืนแท่น



ภาพผนวกที่ 12 ธงแดง 5 ริ้ว



ภาพผนวกที่ 13 ธงชาติไทย หรือธงไตรรงค์

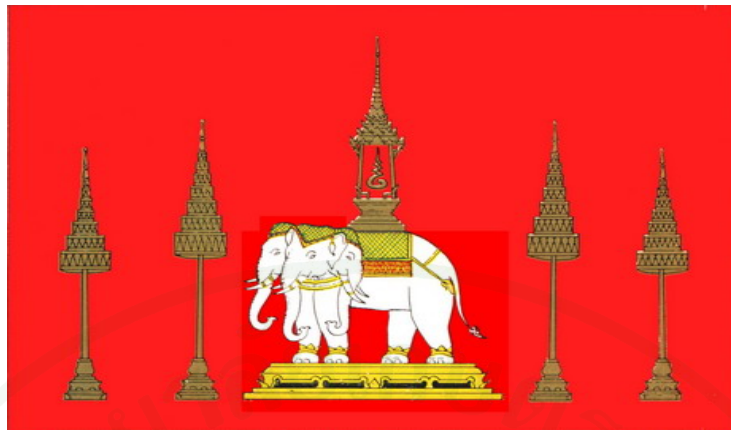

ภาพผนวกที่ 14 ชงไอยราพต



ภาพผนวกที่ 15 ชงจุฑาธิปไตย



ภาพผนวกที่ 16 ชงมหาไพชยนต์รั้ว

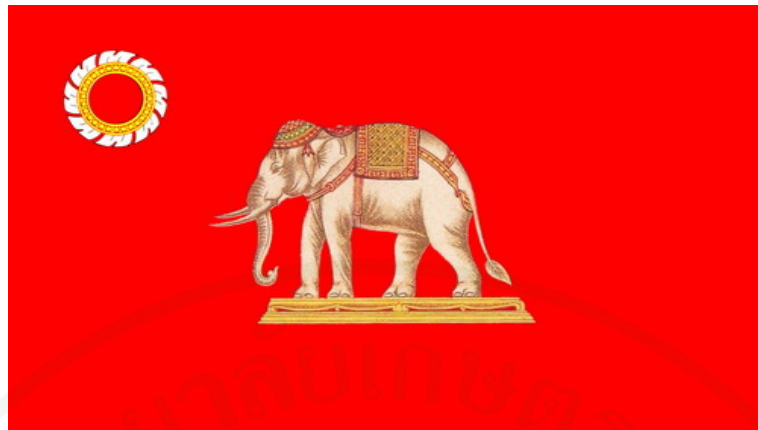

ภาพผนวกที่ 17 ธงช้างเผือก ทรงเครื่องยืนแท่น



ภาพผนวกที่ 18 ธงเรือหลวง

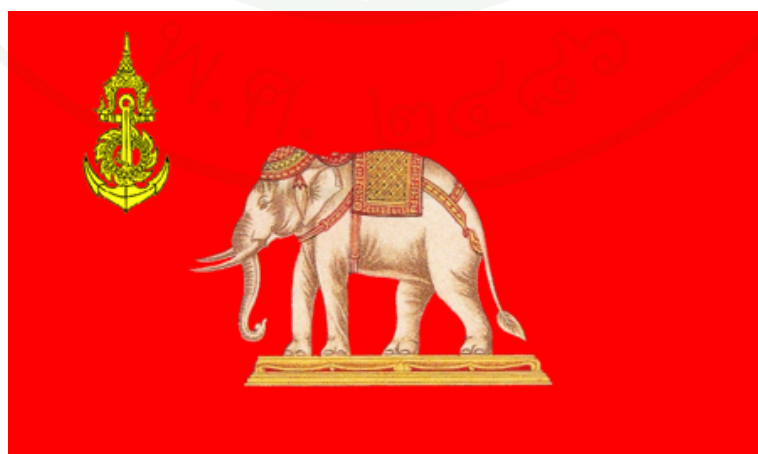

ภาพผนวกที่ 19 ธงทหารเรือ



ภาพผนวกที่ 20 ชงราชนาวิ



ภาพผนวกที่ 21 ชงพระครุฑพ่าห์



ภาพผนวกที่ 22 ชงกระบี่ชูช



ภาพผนวกที่ 23 ธงชัยพระครุฑพ่าห์น้อย



ภาพผนวกที่ 24 ธงชัยราชกระบี่ชูชน้อย

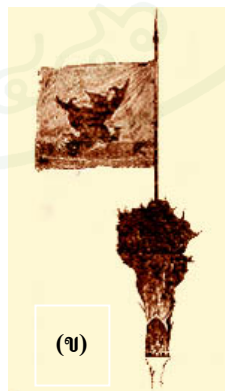

ภาพผนวกที่ 25 (ก) ธงกระบี่ชูช และ (ข) พระครุฑพ่าห์น้อย



ภาพผนวกที่ 26 การเชิญธงชัยราชกระบี่ยุทธ ธงชัยพระครุฑพ่าห์ ในพิธีถวายสัตย์ปฏิญาณตนและสวนสนามของทหารรักษาพระองค์ ประจำปี พ.ศ. 2547



ภาพผนวกที่ 27 ธงจอมเกล้า



ภาพผนวกที่ 28 ธงบรมราชวัชรมหาสยามินทร์/ธงมหาราช



ภาพผนวกที่ 29 ธงราชินี รัชกาลที่ 5



ภาพผนวกที่ 30 ธงเขาวราชวรัช พ.ศ. 2434



ภาพผนวกที่ 31 ธงเขาวราช พ.ศ. 2440



ภาพผนวกที่ 32 ธงพระวรวงษาแห่งพระเขวราช พ.ศ. 2440



ภาพผนวกที่ 33 ธงราชวงศ์ฝ่ายหน้า พ.ศ. 2440

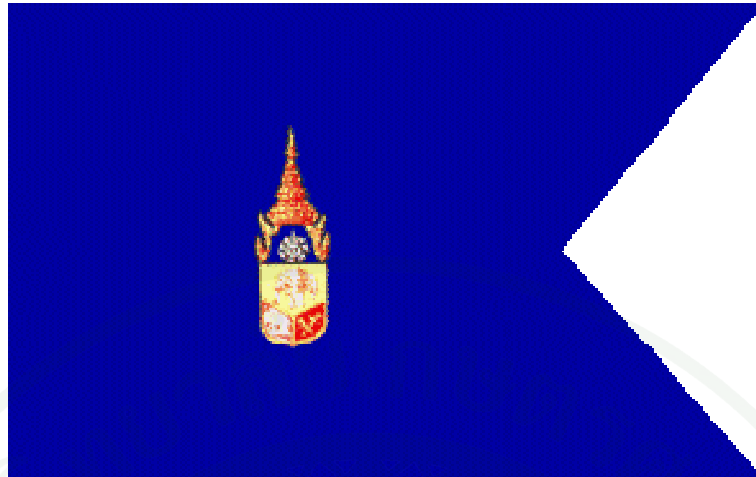

ภาพผนวกที่ 34 ชงราชวงศ์ฝ้ายใน พ.ศ. 2442



ภาพผนวกที่ 35 ชงมหาราชใหญ่



ภาพผนวกที่ 36 ชงมหาราชน้อย



ภาพผนวกที่ 37 ธงราชินีใหญ่



ภาพผนวกที่ 38 ธงราชินีน้อย



ภาพผนวกที่ 39 ธงเยาวราชใหญ่ฝ่ายหน้า

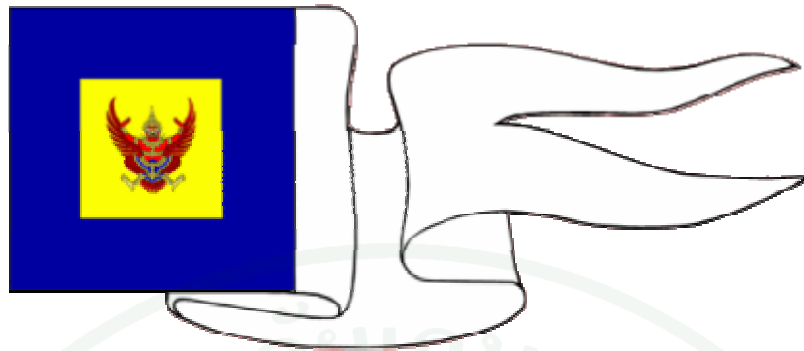

ภาพผนวกที่ 40 ธงเยาวราชน้อยฝ่ายหน้า



ภาพผนวกที่ 41 ธงพระวรวงษาแห่งพระเยาวราชใหญ่ (ธงเยาวราชใหญ่ฝ่ายใน)

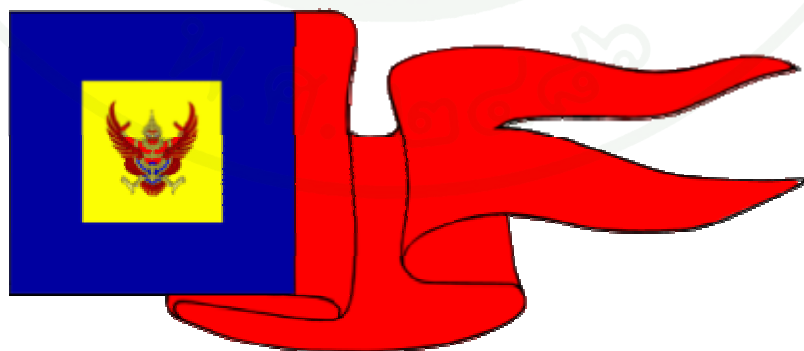

ภาพผนวกที่ 42 ธงพระวรวงษาแห่งพระเยาวราชน้อย (ธงเยาวราชน้อยฝ่ายใน)



ภาพผนวกที่ 43 ธงราชวงศ์ใหญ่ฝ่ายหน้า

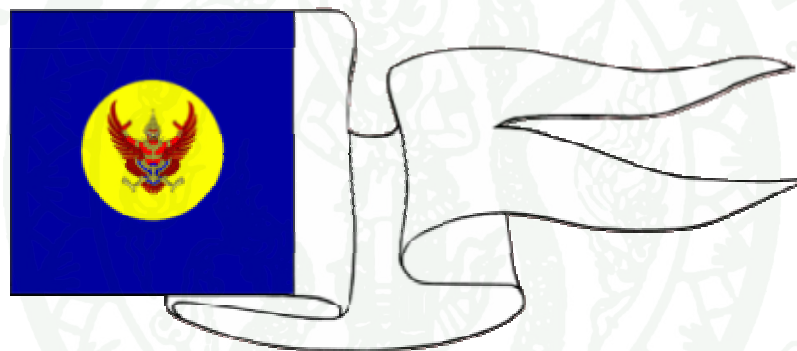

ภาพผนวกที่ 44 ธงราชวงศ์น้อยฝ่ายหน้า



ภาพผนวกที่ 45 ธงราชวงศ์ใหญ่ฝ่ายใน

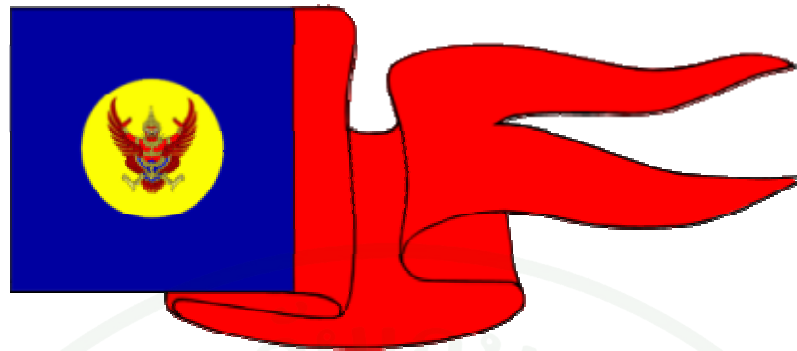

ภาพผนวกที่ 46 ธงราชวงศ์น้อยฝ่ายใน



ภาพผนวกที่ 47 ธงมหาราชใหญ่

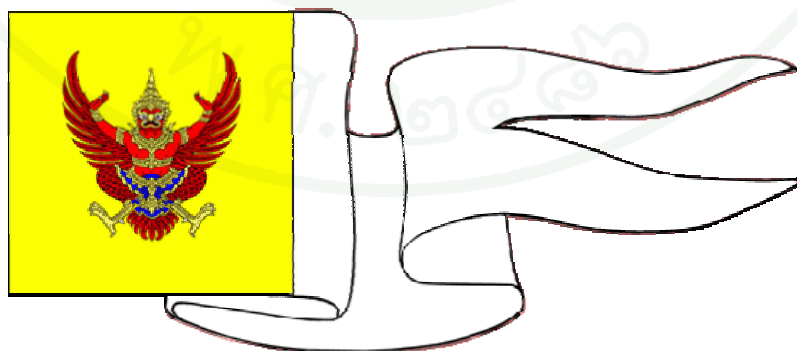

ภาพผนวกที่ 48 ธงมหาราชน้อย



ภาพผนวกที่ 49 ธงราชินีใหญ่



ภาพผนวกที่ 50 ธงราชินีน้อย



ภาพผนวกที่ 51 ธงบรมราชวงศ์ใหญ่

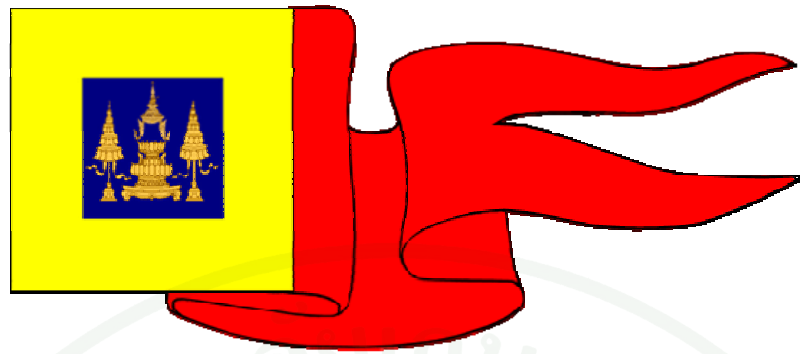

ภาพผนวกที่ 52 ชงบรมราชวงศ่น้อย



ภาพผนวกที่ 53 ชงเยาวราชใหญ่

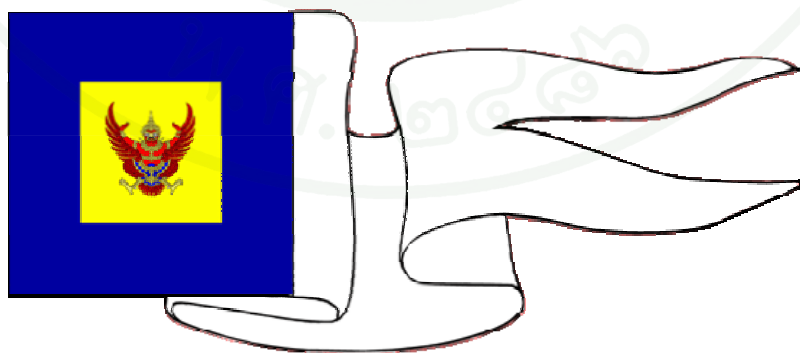

ภาพผนวกที่ 54 ชงเยาวราชน้อย



ภาพผนวกที่ 55 ธงเขวาราชใหญ่ฝ่ายใน

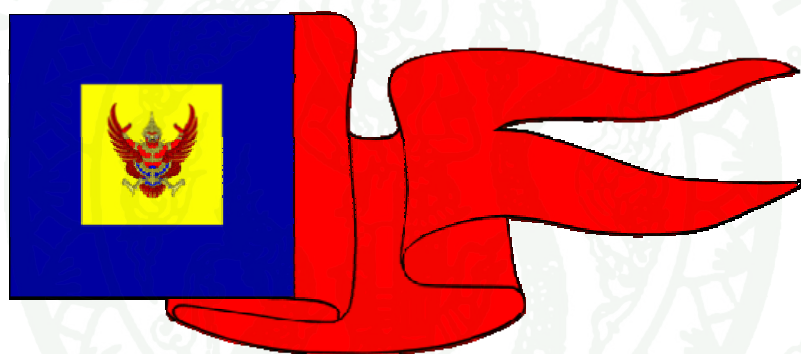

ภาพผนวกที่ 56 ธงเขวาราชน้อยฝ่ายใน



ภาพผนวกที่ 57 ธงราชวงศ์ใหญ่ฝ่ายหน้า

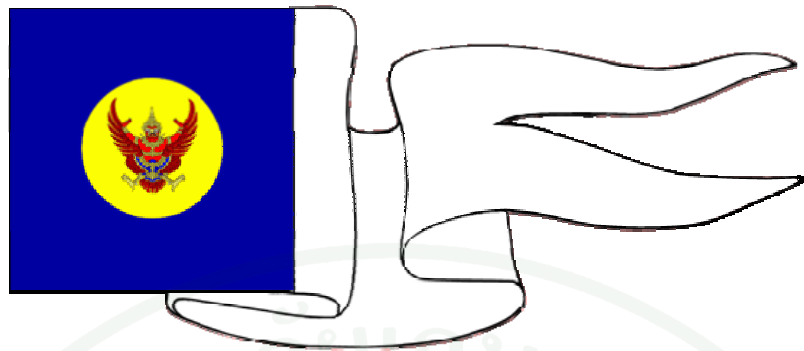

ภาพผนวกที่ 58 ธงราชวงศ์น้อยฝ่ายหน้า



ภาพผนวกที่ 59 ธงราชวงศ์ใหญ่ฝ่ายใน

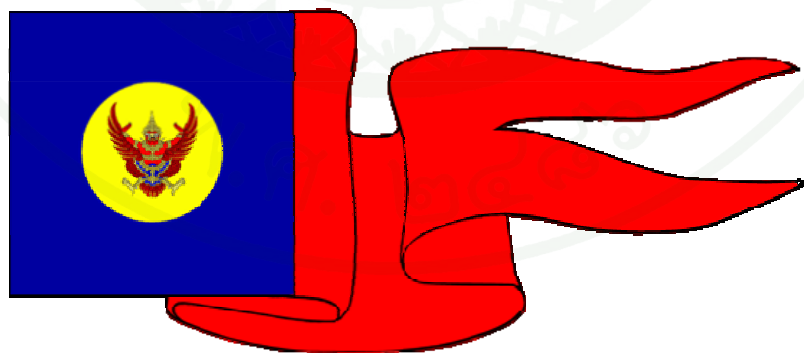

ภาพผนวกที่ 60 ธงราชวงศ์น้อยฝ่ายใน



ภาพผนวกที่ 61 ธงชัยเฉลิมพลในรัชกาลที่ 5



ภาพผนวกที่ 62 ธงชัยเฉลิมพลของทหารบก



ภาพผนวกที่ 63 ธงชัยเฉลิมพลของหน่วยทหารมหาดเล็กรักษาพระองค์



ภาพผนวกที่ 64 ธงชัยเฉลิมพลของทหารเรือ



ภาพผนวกที่ 65 ธงชัยเฉลิมพลของทหารอากาศ

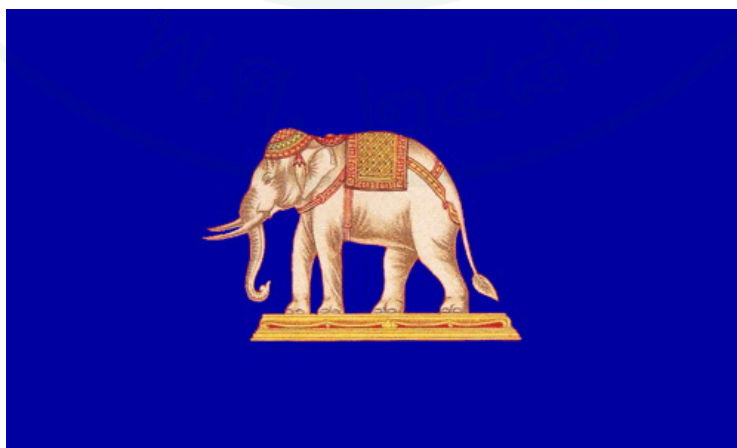

ภาพผนวกที่ 66 ช้างเผือก (ช้างเผือกทรงเครื่องยืนแท่น)



ภาพผนวกที่ 67 ชงฉาน

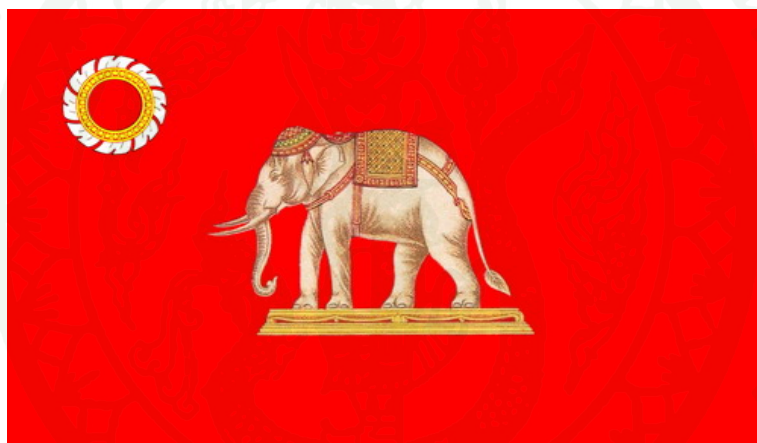

ภาพผนวกที่ 68 ชงช้างเผือกทรงเครื่องยืนแท่น

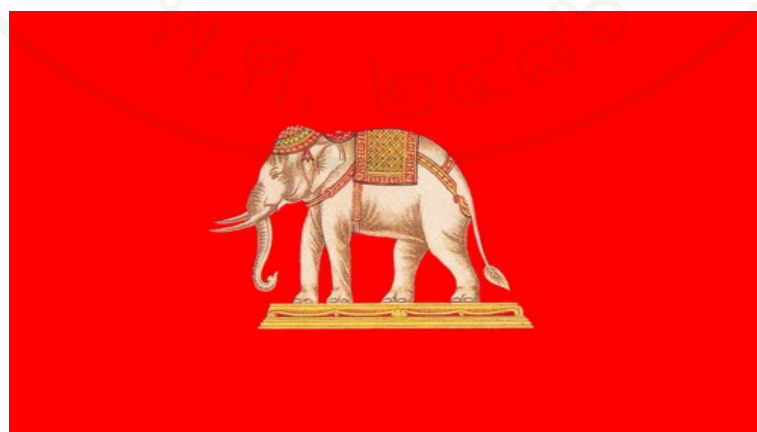

ภาพผนวกที่ 69 ชงเรือหลวง

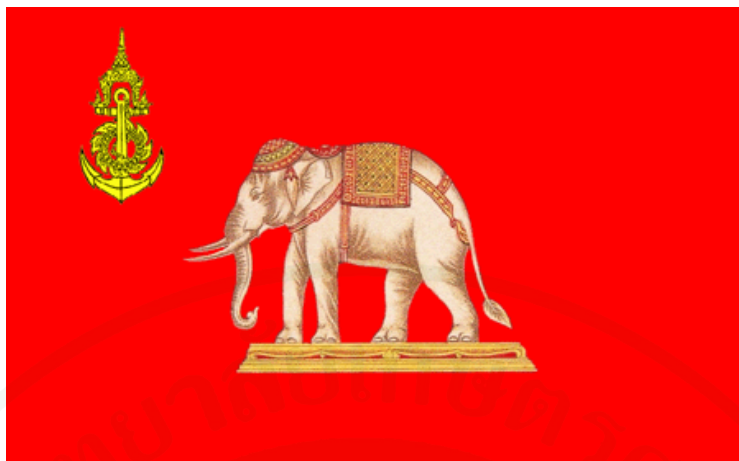

ภาพผนวกที่ 70 ชงทธารเรือ



ภาพผนวกที่ 71 ชงราชนาวี



ภาพผนวกที่ 72 ชงชัยเฉลิมพล ที่รัชกาลที่ 6 โปรดเกล้าฯ ให้ส่งไปพระราชทานให้แก่กองทหารไทย
ในสงครามโลกครั้งที่ 1 ณ ทวีปยุโรป (ภาพนี้เป็นด้านหน้าของธงชัยเฉลิมพล)



ภาพผนวกที่ 73 ธงชัยเฉลิมพล รัชกาลที่ 6 โปรดเกล้าฯ ให้ส่งไปพระราชทานให้แก่กองทหารไทย
ในสงครามโลกครั้งที่ 1 ณ ทวีปยุโรป (ภาพนี้เป็นด้านหลังของธงชัยเฉลิมพล)



ภาพผนวกที่ 74 ธงชัยเฉลิมพล ประจำกองทหารสมัยรัชกาลที่ 7 เป็นธงรูปช้างเผือกทรงเครื่อง
ยืนแท่น บนพื้นแดง ที่มุมธงข้างบน ด้านคันธงมีอักษรพระปรมาภิไธยย่อ ปปร.
มีรัศมี และมหาพิชัยมงกุฎเบื้องบน



ภาพผนวกที่ 75 ธงชัยเฉลิมพลประจำกองทหาร ในสมัยรัชกาลที่ 8



ภาพผนวกที่ 76 ธงชัยเฉลิมพลกองพันทหารราบที่ 1 กรมผสมที่ 21 ในสมัยรัชกาลที่ 9



ภาพผนวกที่ 77 พระบาทสมเด็จพระเจ้าอยู่หัว ทรงประกอบพิธีตรึงหมุดธง ธงชัยเฉลิมพล

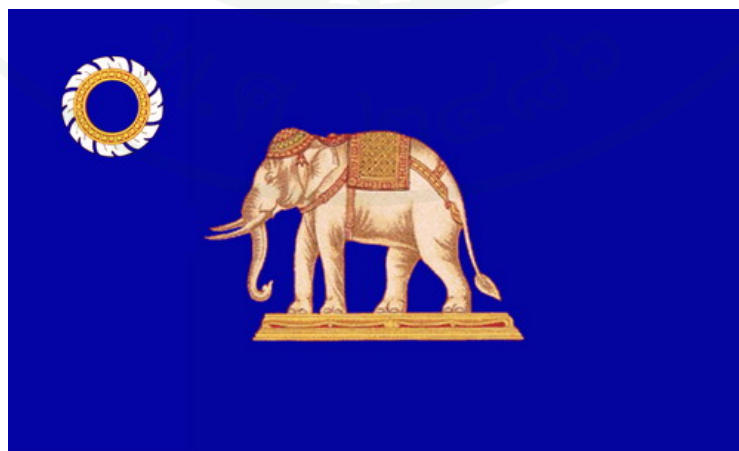

ภาพผนวกที่ 78 ธงฉาน (ในความบังคับบัญชาของนายพลเรือโท)

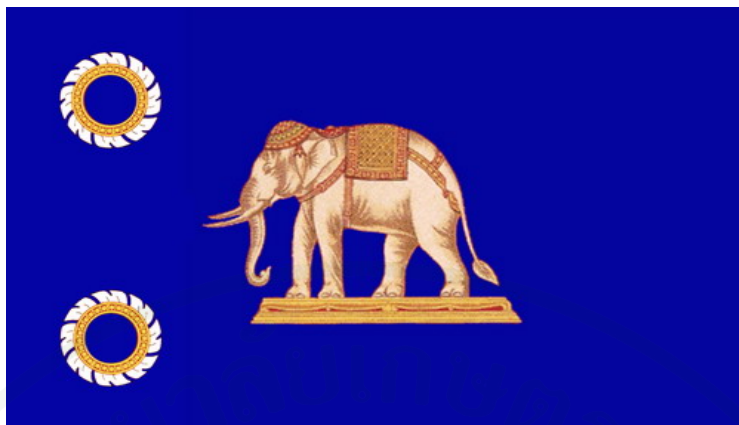

ภาพผนวกที่ 79 ธงฉาน (ในความบังคับบัญชาของนายพลเรือตรี)



ภาพผนวกที่ 80 ธงประจำกองทัพบก



ภาพผนวกที่ 81 ธงประจำกองทัพเรือ



ภาพผนวกที่ 82 ธงประจำกองทัพอากาศ



ภาพผนวกที่ 83 ธงจอมพล



ภาพผนวกที่ 84 ธงพลเอก



ภาพผนวกที่ 85 ธงพลโท



ภาพผนวกที่ 86 ธงพลตรี



ภาพผนวกที่ 87 ธงพลจัตวา

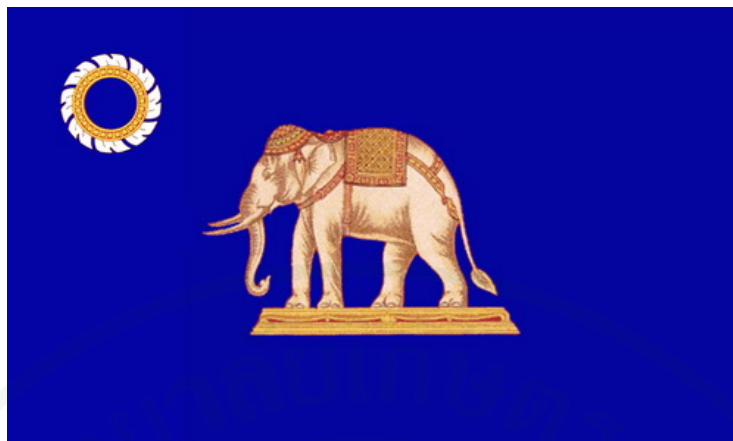

ภาพผนวกที่ 88 ธงหมายศนายพลเรือโท

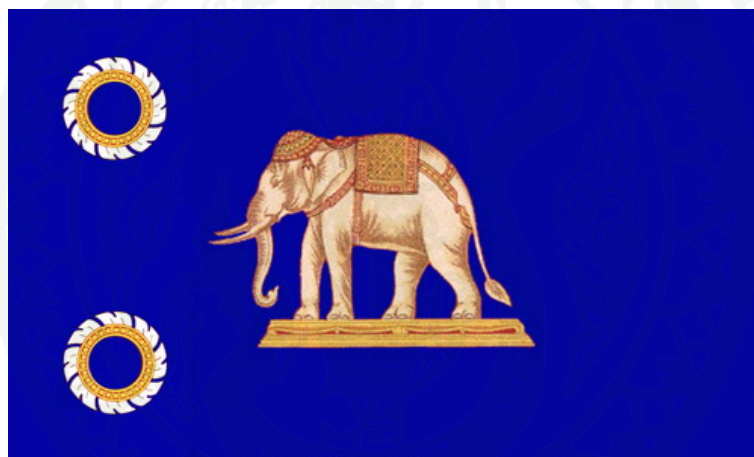

ภาพผนวกที่ 89 ธงหมายศนายพลเรือตรี

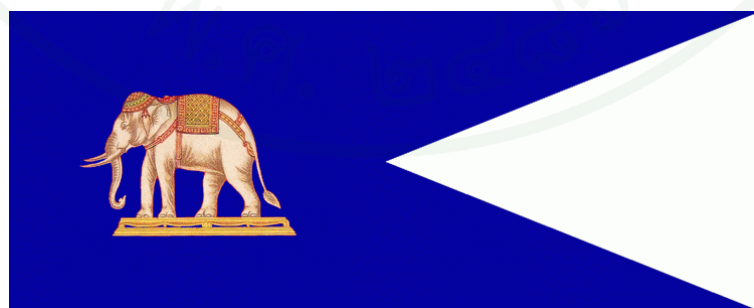

ภาพผนวกที่ 90 ธงทางแขวงแซวรับข้าว/ธงหมายศนายพลเรือจัตวา

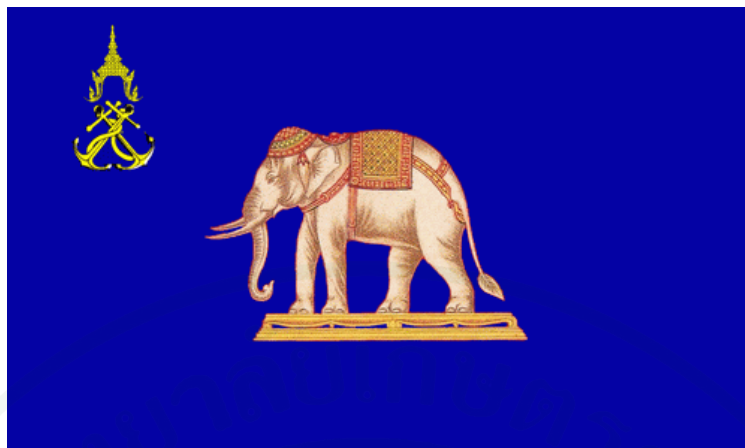

ภาพผนวกที่ 91 ธงจอมพลเรือ

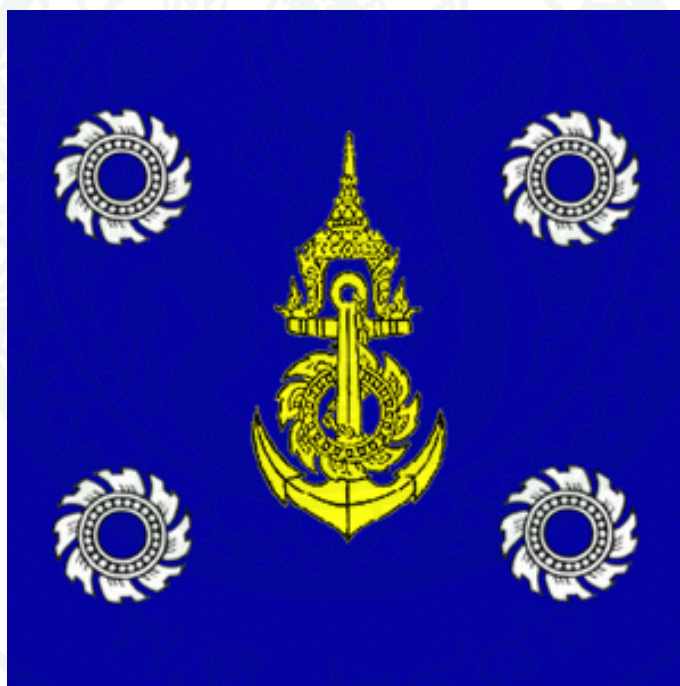

ภาพผนวกที่ 92 ธงจอมพลเรือ

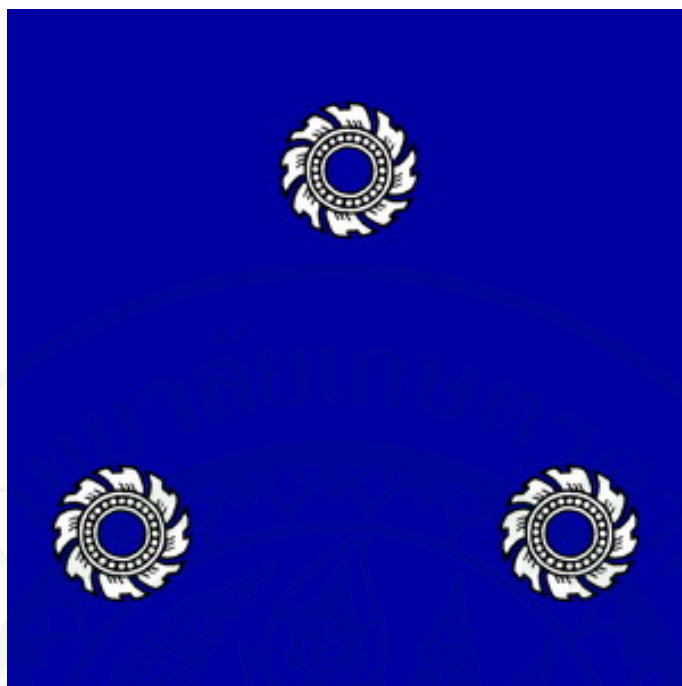

ภาพผนวกที่ 93 ธงนายพลเรือเอก

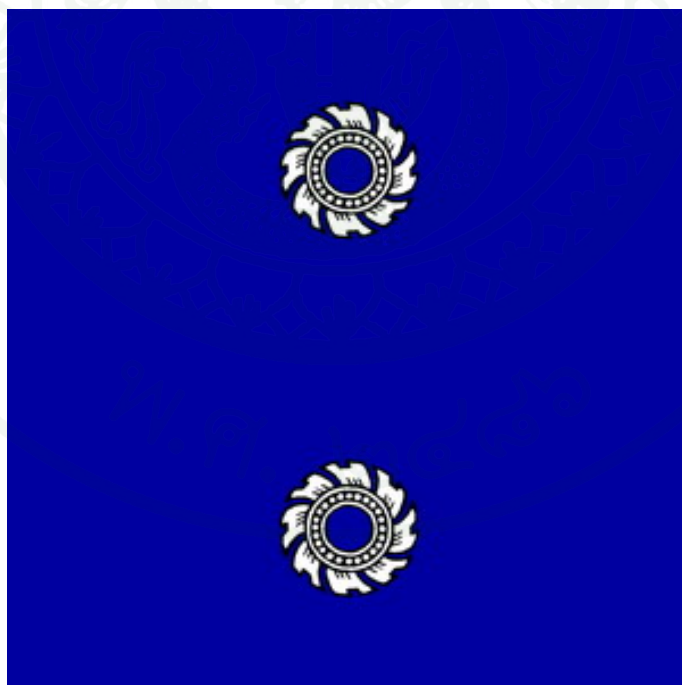

ภาพผนวกที่ 94 ธงนายพลเรือโท

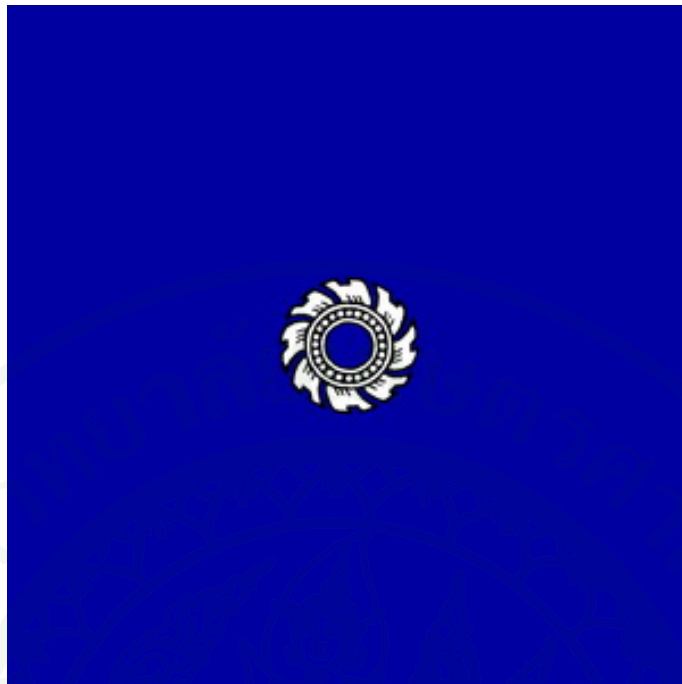

ภาพผนวกที่ 95 ธงนายพลเรือตรี

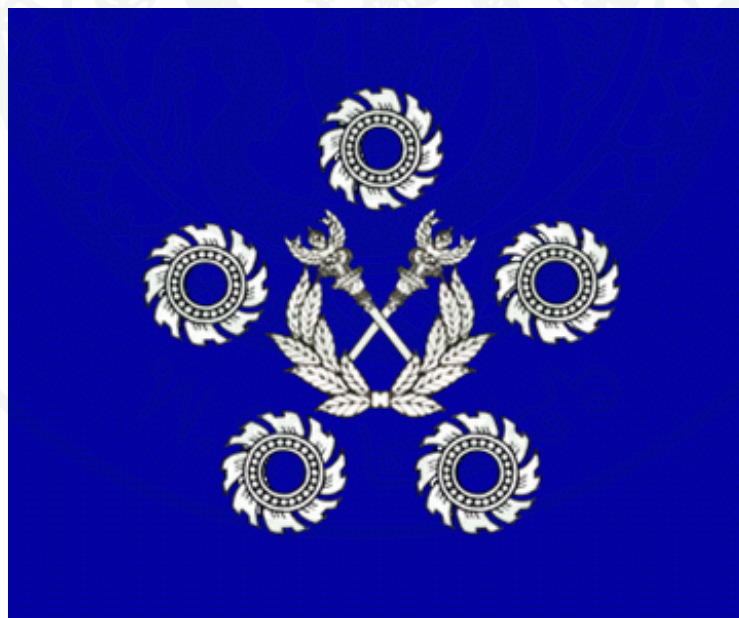

ภาพผนวกที่ 96 ธงจอมพลเรือ

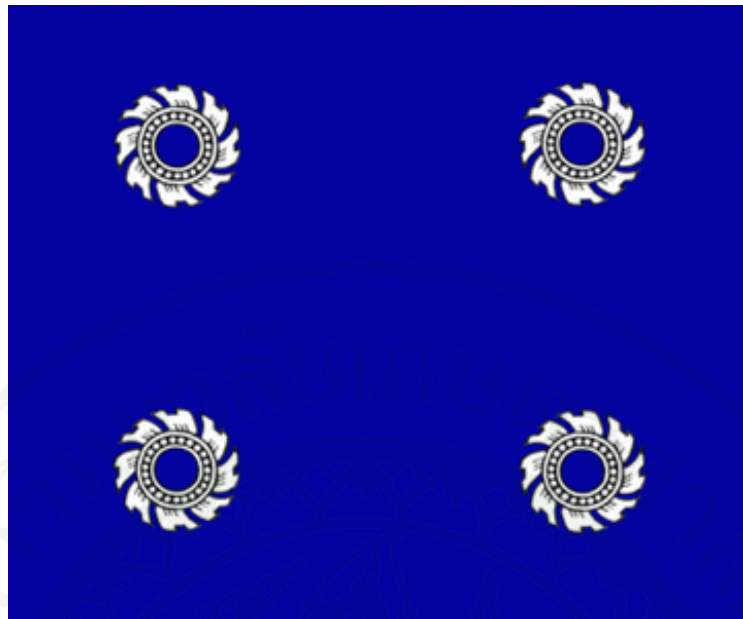

ภาพผนวกที่ 97 ธงพลเรือเอก

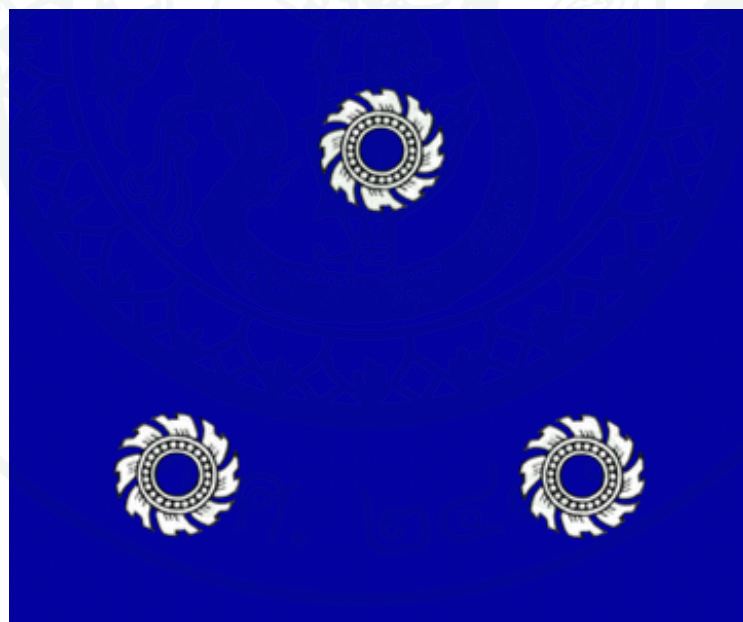

ภาพผนวกที่ 98 ธงพลเรือโท

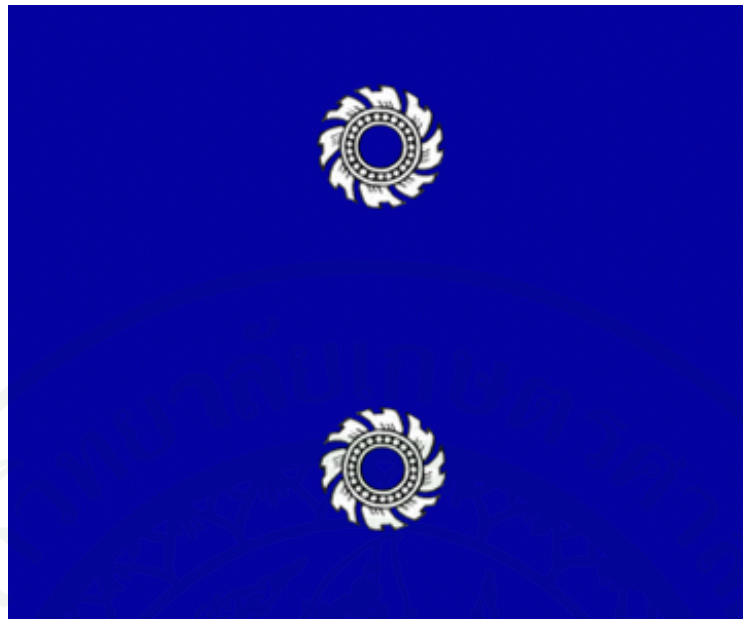

ภาพผนวกที่ 99 ธงพลเรือตรี

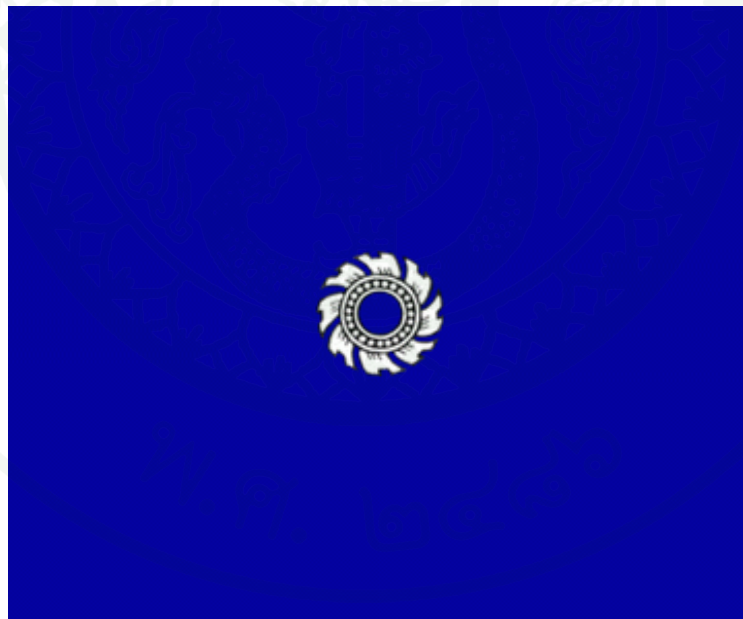

ภาพผนวกที่ 100 ธงพลเรือจัตวา

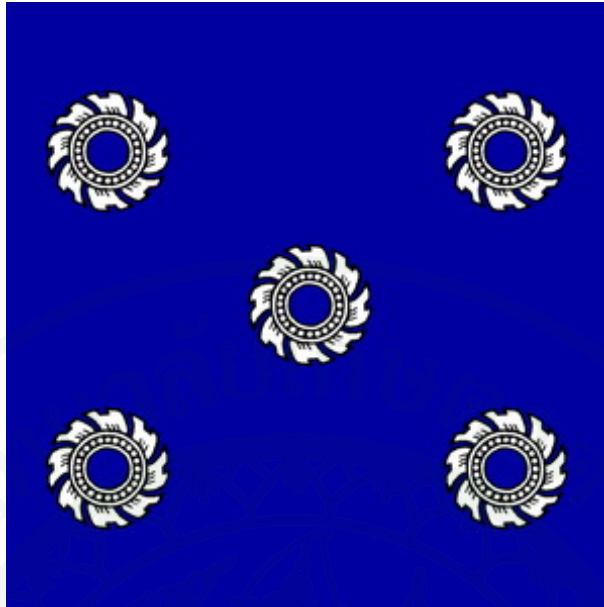

ภาพผนวกที่ 101 ธงจอมพลเรือ



ภาพผนวกที่ 102 ธงจอมพลอากาศ



ภาพผนวกที่ 103 ธงพลอากาศเอก



ภาพผนวกที่ 104 ธงพลอากาศโท



ภาพผนวกที่ 105 ธงพลอากาศตรี



ภาพผนวกที่ 106 ธงพลอากาศจัตวา



ภาพผนวกที่ 107 ธงผู้บัญชาการทหารสูงสุด



ภาพผนวกที่ 108 ธงผู้บัญชาการทหารบก



ภาพผนวกที่ 109 ธงแม่ทัพ



ภาพผนวกที่ 110 ธงผู้บัญชาการกองพล



ภาพผนวกที่ 111 ธงเสนาบดีกระทรวงทหารเรือ



ภาพผนวกที่ 112 ธงผู้บัญชาการทหารเรือ

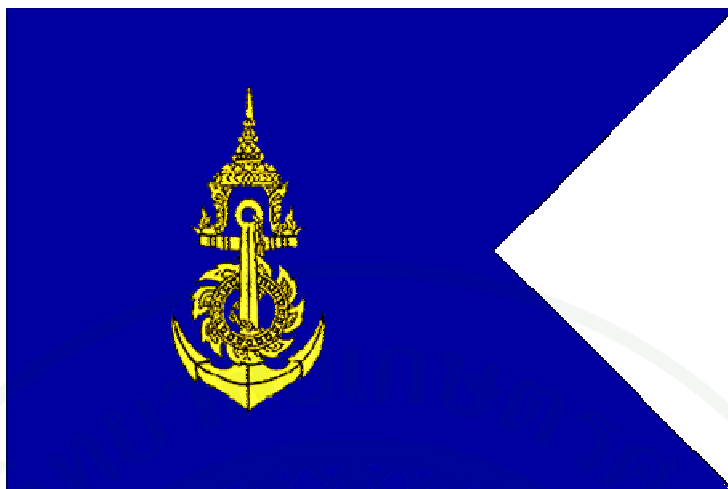

ภาพผนวกที่ 113 ธงผู้บัญชาการกองเรือยุทธการ

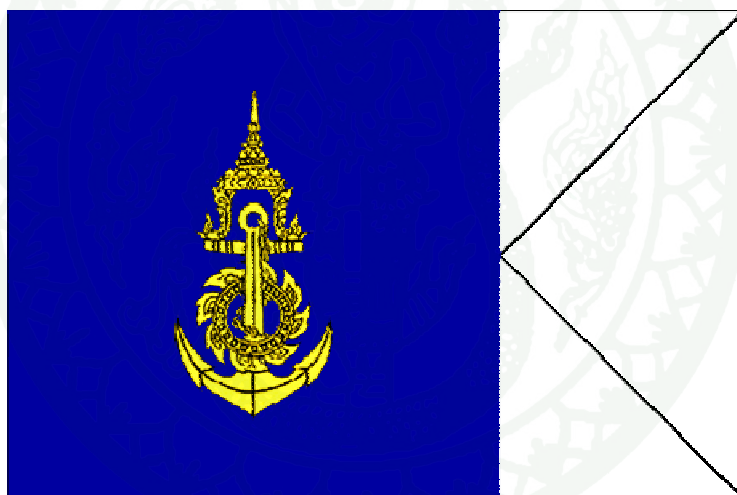

ภาพผนวกที่ 114 ธงผู้บังคับการกองเรือ



ภาพผนวกที่ 115 ธงผู้บังคับหมวดเรือ

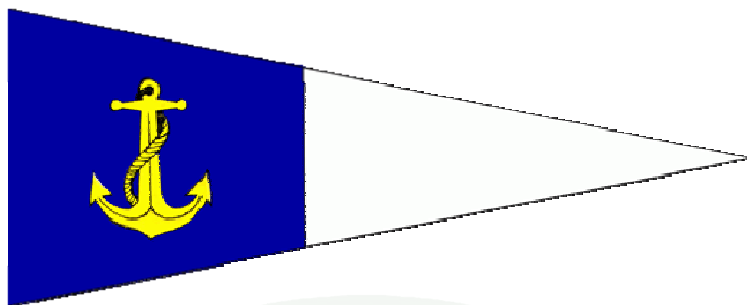

ภาพผนวกที่ 116 ธงผู้บังคับหมู่เรือ

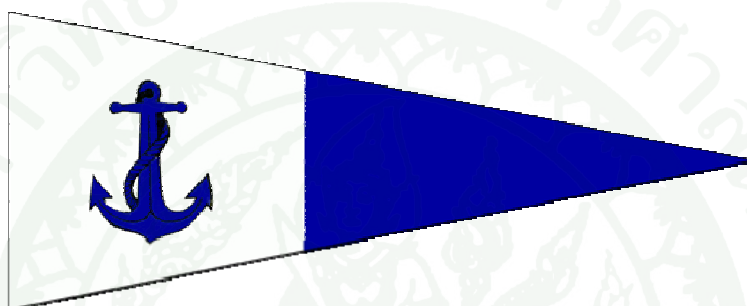

ภาพผนวกที่ 117 ธงหัวหน้าชั่วคราว

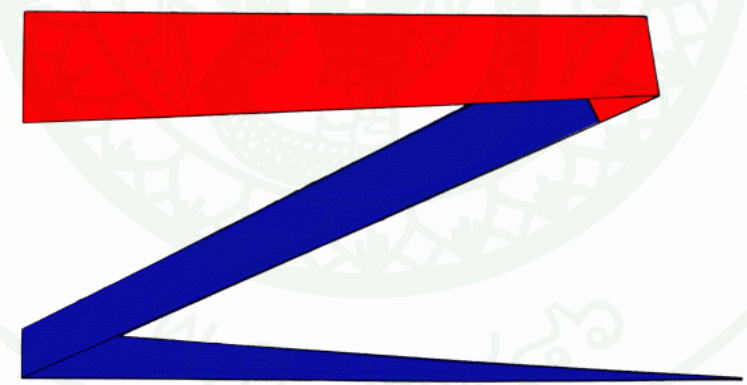

ภาพผนวกที่ 118 ธงผู้บังคับการเรือ

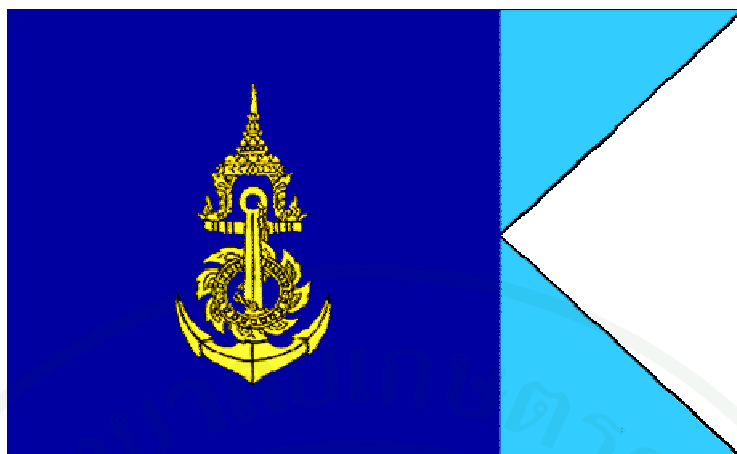

ภาพผนวกที่ 119 ธงผู้บัญชาการฐานทัพเรือ

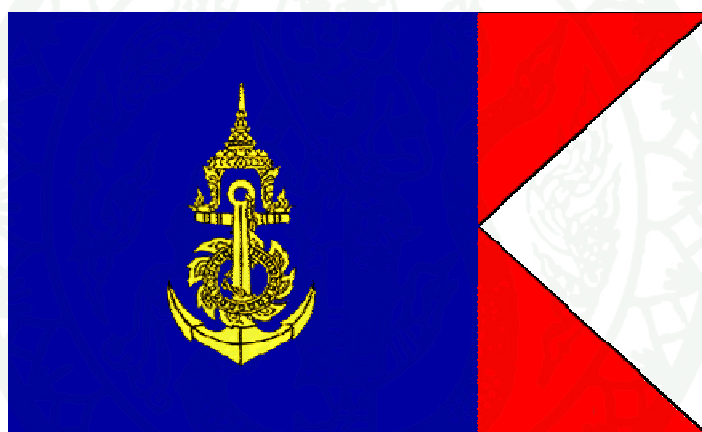

ภาพผนวกที่ 120 ธงผู้บังคับการสถานีทหารเรือ

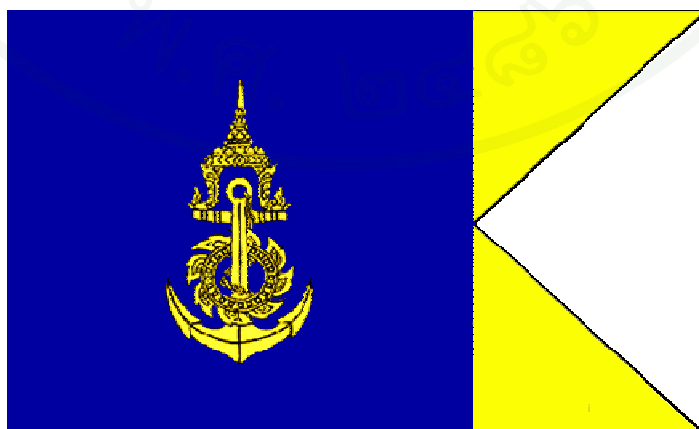

ภาพผนวกที่ 121 ธงผู้บัญชาการกรมนาวิกโยธิน



ภาพผนวกที่ 122 ชงแสดงตำแหน่งสำหรับทหารอากาศ



ภาพผนวกที่ 123 ชงแสดงหน่วยกองทัพ



ภาพผนวกที่ 124 ชงแสดงหน่วยกองพล



ภาพผนวกที่ 125 ธงแสดงหน่วยงาน



ภาพผนวกที่ 126 ธงกรมศึกษานานาชาติ

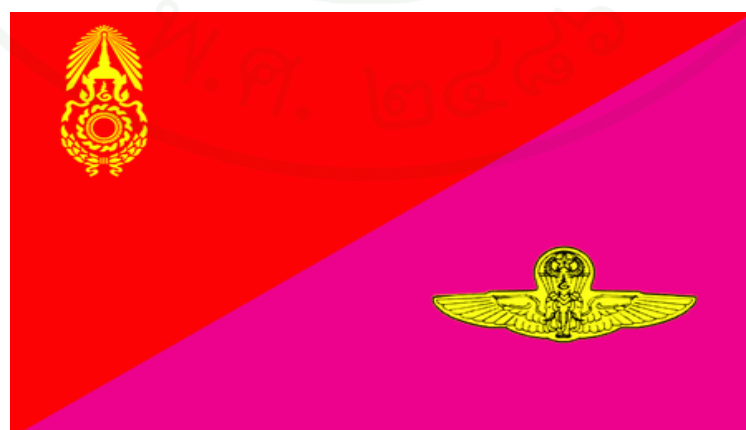

ภาพผนวกที่ 127 ธงแสดงหน่วยสำหรับหน่วยรบพิเศษ



ภาพผนวกที่ 128 ธงแสดงหน่วยบินซึ่งอยู่ในระดับเทียบเท่าหน่วยกรม



ภาพผนวกที่ 129 ธงแสดงหน่วยกองพันทหารราบ

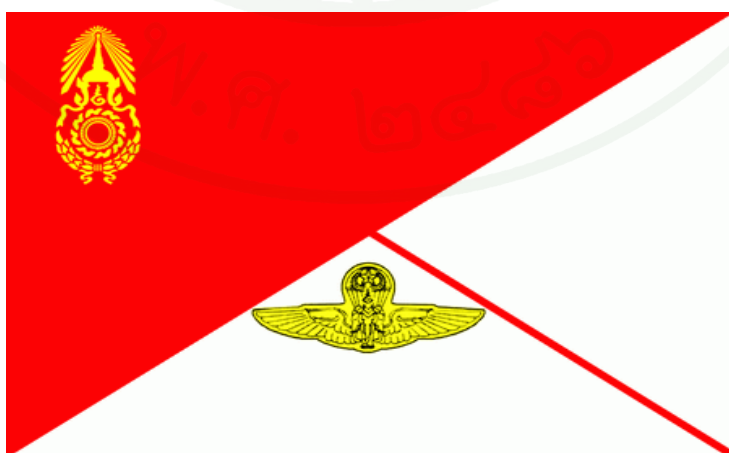

ภาพผนวกที่ 130 ธงแสดงหน่วยรบพิเศษ

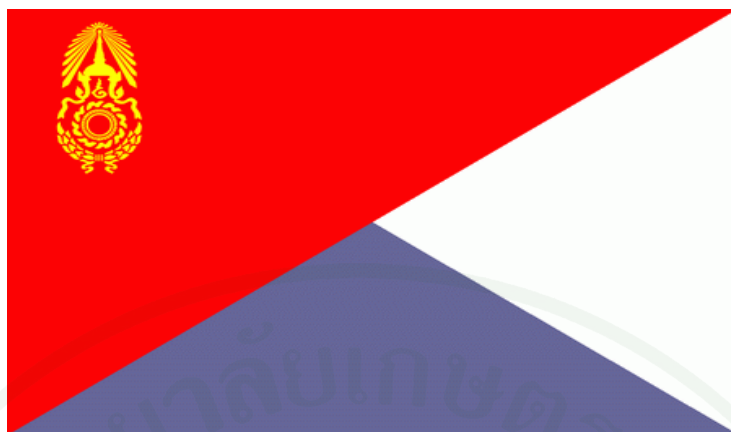

ภาพผนวกที่ 131 ชงแสดงหน่วยกองพันทหารม้า



ภาพผนวกที่ 132 ชงแสดงหน่วยกองพันทหารปืนใหญ่



ภาพผนวกที่ 133 ชงแสดงหน่วยกรมนักเรียนนายร้อย



ภาพผนวกที่ 134 ธงแสดงหน่วยกองพันทหารช่าง

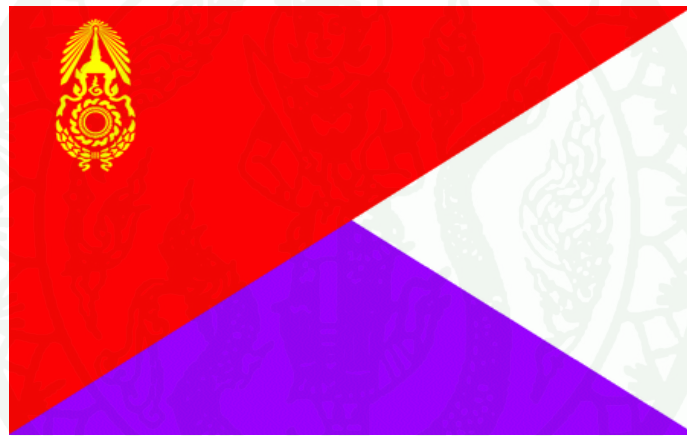

ภาพผนวกที่ 135 ธงแสดงหน่วยกองพันทหารสื่อสาร



ภาพผนวกที่ 136 ธงแสดงหน่วยกองพันทหารขนส่ง

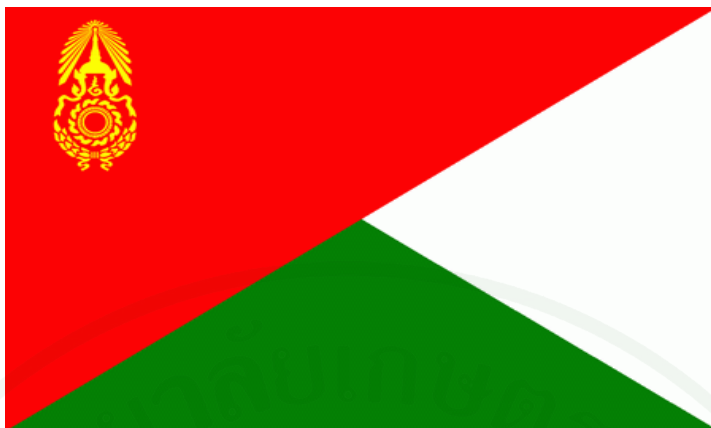

ภาพผนวกที่ 137 ธงแสดงหน่วยกองพันทหารแพทย์



ภาพผนวกที่ 138 ธงแสดงหน่วยกองพันทหารสารวัตร (สท.)



ภาพผนวกที่ 139 ธงแสดงหน่วยกองพันทหารสรรพาวุธ



ภาพผนวกที่ 140 ชงแสดงหน่วยบินระดับเทียบเท่ากองพัน



ภาพผนวกที่ 141 ชงแสดงหน่วยทหารอากาศ

International Code of Signals				U.S. Navy					
A	[Flag]	R	[Flag]	1	[Flag]	1	[Flag]	SQ	[Flag]
B	[Flag]	S	[Flag]	2	[Flag]	2	[Flag]	FL	[Flag]
C	[Flag]	T	[Flag]	3	[Flag]	3	[Flag]	SU	[Flag]
D	[Flag]	U	[Flag]	4	[Flag]	4	[Flag]	DI	[Flag]
E	[Flag]	V	[Flag]	5	[Flag]	5	[Flag]	SR	[Flag]
F	[Flag]	W	[Flag]	6	[Flag]	6	[Flag]	SP	[Flag]
G	[Flag]	X	[Flag]	7	[Flag]	7	[Flag]	ST	[Flag]
H	[Flag]	Y	[Flag]	8	[Flag]	8	[Flag]	TU	[Flag]
I	[Flag]	Z	[Flag]	9	[Flag]	9	[Flag]	CO	[Flag]
J	[Flag]			0	[Flag]	0	[Flag]	FO	[Flag]
K	[Flag]	1R	[Flag]	CA	[Flag]	PR	[Flag]	DI	[Flag]
L	[Flag]	2R	[Flag]			IN	[Flag]		
M	[Flag]	3R	[Flag]			NE	[Flag]		
N	[Flag]	4R	[Flag]			EM	[Flag]	PO	[Flag]
O	[Flag]							SB	[Flag]
P	[Flag]								
Q	[Flag]								

ภาพผนวกที่ 142 ธงประมวล



ภาพผนวกที่ 143 ธงประมวลที่เขารหัส



ภาพผนวกที่ 144 การปฏิบัติงานร่วมกันระหว่างเรือ โดยอาศัยคำสั่งการจากธงประมวณที่เขารหัส



ภาพผนวกที่ 145 การประดับธงประมวณในโอกาสสำคัญ



ภาพผนวกที่ 146 เสากีฬาไฟที่โรงเรียนนายเรือประดับด้วยธงประมวณ



ภาพผนวกที่ 147 การฝึกทรงสองมือของนักเรียนนายเรือ



ภาพผนวกที่ 148 การแบ่งสีของพื้นธงไตรรงค์



ภาพผนวกที่ 149 อาร์มธงชาติไทย



ภาพผนวกที่ 150 อาร์มราชนาวิก



ภาพผนวกที่ 151 ธงชัยเฉลิมพลของทหารบก



ภาพผนวกที่ 152 ธงชัยเฉลิมพลของทหารเรือ



ภาพผนวกที่ 153 ชงชัยเฉลิมพลของทหารอากาศ



ภาพผนวกที่ 154 ชงชัยเฉลิมพลของหน่วยทหารมหาดเล็กรักษาพระองค์



ภาพผนวกที่ 155 ชงชัยเฉลิมพลของหน่วยทหารในกองบัญชาการทหารสูงสุด



ภาพผนวกที่ 156 ชงแสดงหน่วยกองพันทหารช่าง



ภาพผนวกที่ 157 ชงแสดงหน่วยกรมทหารปืนใหญ่ที่ 72



ภาพผนวกที่ 158 ชงราชนาวิและชงแสดงยศพลเรือเอก



ภาพผนวกที่ 159 ธงราว



ภาพผนวกที่ 160 ธงผู้บัญชาการทหารอากาศ



ภาพผนวกที่ 161 ชงฉาน







ภาพผนวกที่ 162 ชงประจำกองทัพบก

อักษร	รูปธง	ชื่อเรียก	การเขียน	อักษร	รูปธง	ชื่อเรียก	การเขียน
ก		กอ ไก่	ก	ถ		ถอ ถุง	ถ
ข		ขอ ไข่	ข	ท		ทอ ทหาร	ท
ค		ค ควาย	ค	น		นอ หนู	น
ง		งอ งู	ง	บ		บอ โบไม้	บ
จ		จอ จาน	จ	ป		ปอ ปลา	ป
ฉ		ฉอ ฉิ่ง	ฉ	ผ		ผอ ผึ้ง	ผ
ช		ชอ ช้าง	ช	ฝ		ผอ ผา	ฝ
ซ		ซอ โซ่	ซ	พ		พอ พาน	พ
ญ		บอ หมิง	ญ	ฟ		ฟอ ฟีน	ฟ
ด		คอ เด็ก	ด	ม		มอ ม้า	ม
ต		คอ เต่า	ต	ย		ยอ ยักษ์	ย

ภาพผนวกที่ 163 ธงสัญญาณภาษาไทย

อักษร	รูปธง	ชื่อเรียก	การเขียน	อักษร	รูปธง	ชื่อเรียก	การเขียน
ร		รอ เรือ	ร	ห		หอ หีบ	ห
ล		ลอ ลิง	ล	อ		ออ อ่าง	อ
ว		วอ แหวน	ว	ส		สอ นกฮูก	ส
ศ		ศอ เสือ	ศ	ฤ		รอ ไร่	ฤ

ภาพผนวกที่ 163 (ต่อ)

อักษร	รูปธง	ชื่อเรียก	การเขียน	อักษร	รูปธง	ชื่อเรียก	การเขียน
A		ALFA	A	G		GOLF	G
B		BRAVO	B	H		HOTEL	H
C		CHARLIE	C	I		INDIA	I
D		DELTA	D	J		JULIETT	J
E		ECHO	E	K		KILO	K
F		FOXTROT	F	L		LIMA	L

ภาพผนวกที่ 164 ธงสัญญาณพันธมิตร

อักษร	รูปธง	ชื่อเรียก	การเขียน	อักษร	รูปธง	ชื่อเรียก	การเขียน
M		MIKE	M	T		TANGO	T
N		NOVEMBER	N	U		UNIFORM	U
O		OSCAR	O	V		VICTOR	V
P		PAPA	P	W		WHISKEY	W
Q		QUEBEC	Q	X		XRAY	X
R		ROMEO	R	Y		YANKEE	Y
S		SIERRA	S	Z		ZULU	Z

ภาพผนวกที่ 164 (ต่อ)

เลข	รูปธง	ชื่อเรียก	การเขียน	เลข	รูปธง	ชื่อเรียก	การเขียน
1		PENNANT ONE เลขหนึ่ง	p1	4		PENNANT FOUR เลขสี่	p4
2		PENNANT TWO เลขสอง	p2	5		PENNANT FIVE เลขห้า	p5
3		PENNANT THREE เลขสาม	p3	6		PENNANT SIX เลขหก	p6

ภาพผนวกที่ 165 ธงเลขแหลม

เลข	รูปธง	ชื่อเรียก	การเขียน	เลข	รูปธง	ชื่อเรียก	การเขียน
7		PENNANT SEVEN เลขเจ็ด	p7	9		PENNANT NINE เลขเก้า	p9
8		PENNANT EIGHT เลขแปด	p8	๘		PENNANT ZERO เลขศูนย์	p๘















ภาพผนวกที่ 165 (ต่อ)

ชื่อ	รูปธง	ชื่อเรียก	การเขียน	ชื่อ	รูปธง	ชื่อเรียก	การเขียน
ONE		ONE หนึ่ง	1	SIX		SIX หก	6
TWO		TWO สอง	2	SEVEN		SEVEN เจ็ด	7
THREE		THREE สาม	3	EIGHT		EIGHT แปด	8
FOUR		FOUR สี่	4	NINE		NINE เก้า	9
FIVE		FIVE ห้า	5	ZERO		ZERO ศูนย์	๘

ภาพผนวกที่ 166 ธงเลขเหลี่ยม

ชื่อ	รูปธง	ชื่อเรียก	การเขียน	ชื่อ	รูปธง	ชื่อเรียก	การเขียน
CODE OR ANSWER		CODE OR ANSWER	CODE OR ANS	DESIG NATION		DESIG	DESIG
CORPEN		CORPEN	CORPEN	DIVISION		DIV	DIV



















ภาพผนวกที่ 167 ธงพิเศษ

ชื่อ	รูปธง	ชื่อเรียก	การเขียน	ชื่อ	รูปธง	ชื่อเรียก	การเขียน
EMERGENCY		EMERGENCY	EMERG	SCREEN		SCREEN	SCREEN
FLOTILLA		FLOT	FLOT	SPEED		SPEED	SPEED
FORMATION		FORMATION	FORM	SQUADRON		SQUAD	SQUAD
INTERROGATIVE		INTERROGATIVE	INT	STARBOARD		STARBOARD	STBD
NEGATIVE		NEGAT	NEGAT	STATION		STATION	STATION
PORT		PORT	PORT	SUBDIVISION		SUBDIV	SUBDIV
PREPARATIVE		PREP	PREP	TURN		TURN	TURN













ภาพผนวกที่ 167 (ต่อ)

ชื่อ	รูปธง	ชื่อเรียก	การเขียน	ชื่อ	รูปธง	ชื่อเรียก	การเขียน
FIRST SUBSTITUTE ธงแทน 1		FIRST SUB	1 st	THIRD SUBSTITUTE ธงแทน 3		THIRD SUB	3 rd
SECOND SUBSTITUTE ธงแทน 2		SECOND SUB	2 nd	FOURTH SUBSTITUTE ธงแทน 4		FOURTH SUB	4 th













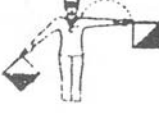





ภาพผนวกที่ 168 ธงแทน (อักษรสัญญาณธงสองมือสากล)

อักษร	สัญญาณ	อักษร	สัญญาณ	อักษร	สัญญาณ
A		G		M	
B		H		N	
C หรือ สัญญาณ ตอบ		I		O	
D		J หรือ สัญญาณ แสดงทิศ ทาง		P	
E		K		Q	
F		L		R	





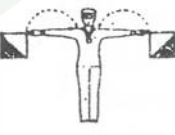







ภาพผนวกที่ 169 อักษรสัญญาณธงสองมือสากล

อักษร	สัญญาณ	อักษร	สัญญาณ	อักษร	สัญญาณ
S		W		สัญญาณ ผิด	
T		X		สัญญาณ เก็บธง	
U		Y		สัญญาณ ตัวเลข	
V		Z		สัญญาณ เรียก	

ภาพผนวกที่ 169 (ต่อ)

อักษร	สัญญาณ	อักษร	สัญญาณ	อักษร	สัญญาณ
ก		ค		พ	
ข		ด		ม	
ง		ท		ย	
จ		น		ร	
ช		บ		ล	
ซ		ฬ		ว	
ศ		ศ ศาคมือขวา ศ ศาคมือซ้าย		สระอะ ศาค	

ภาพผนวกที่ 170 อักษรสัญญาณธงสองมือไทย

อักษร	สัญญาณ	อักษร	สัญญาณ	อักษร	สัญญาณ
อ		สระอุ สระอู ทำสอง ครั้ง		ไม้เอก	
ห		สระเอ สระแอ ทำสอง ครั้ง		ไม้โท หรือ สัญญาณ ตัวเลข	
ย ไม้ยมก ตัวสอง เงิน		สระไอ		ไม้ตรี	
สระอา เวก สัญญาณ แสดงทิศทาง สระอำ ควัด		สระ โอ (หมุน)		ไม้จัตวา หรือ สัญญาณส่ง ภาษา อังกฤษ	
สระอิ สระอี ควัด		ไม้ไต่กุ (หมุน)		สัญญาณ เรียก	
สระอี ควัดซ้าย สระ อือ ควัดสอง มือ		ไม้หัน อากาศ		การ์นต์ (หมุน)	

ภาพผนวกที่ 170 (ต่อ)



ภาพผนวกที่ 171 ชงราว



ภาพผนวกที่ 172 ชงรัฐมนตรีว่าการกระทรวงกลาโหม



ภาพผนวกที่ 173 ตราแผ่นดินของไทย

ตราแผ่นดินของไทย คือ ตราพระราชลัญจกรพระครุฑพ่าห์ เทพพาหนะของพระนารายณ์ ใช้เป็นสัญลักษณ์ของพระราชอำนาจ แห่งพระมหากษัตริย์ผู้เป็นประมุขของชาติและเป็นองค์อวตารของพระนารายณ์ตามแนวคิดสมมุติเทพ โดยเริ่มใช้มาตั้งแต่รัชสมัยพระบาทสมเด็จพระจุลจอมเกล้าเจ้าอยู่หัว ตั้งแต่หลัง พ.ศ. 2436 เป็นต้นมา แต่มาใช้อย่างเต็มที่แทนตราแผ่นดินเดิมทั้งหมดเมื่อ พ.ศ. 2453 ในรัชสมัยพระบาทสมเด็จพระจุลจอมเกล้าเจ้าอยู่หัว ทรงพระกรุณาโปรดเกล้าฯ ให้ใช้ตราอาร์มเป็น ตราแผ่นดิน ใน พ.ศ. 2416 ต่อมา พระองค์มีพระราชดำริว่าตราอาร์มที่ใช้เป็นตราแผ่นดินในเวลานั้น เป็นอย่างฝรั่งเกินไป และทรงระลึกได้ว่า พระเจ้าแผ่นดินสมัยกรุงศรีอยุธยาเคยใช้ **ตราพระครุฑพ่าห์** มาก่อน (ตราที่กล่าวถึง คือ ตราพระราชลัญจกรพระครุฑพ่าห์องค์เดิม) จึงทรงพระกรุณาโปรดเกล้าฯ ให้สมเด็จพระเจ้าฟ้ากรมพระยานริศรานุวัดติวงศ์ ทรงเขียนพระราชลัญจกรพระครุฑพ่าห์ขึ้นเป็นตราแผ่นดินเพื่อใช้แทนตราอาร์ม โดยครั้งแรกทรงเขียนเป็นรูปตราพระนารายณ์ทรงครุฑจับนาค ตรานี้ได้ใช้อยู่ระยะหนึ่งก็โปรดเกล้าฯ ให้สมเด็จพระเจ้าฟ้ากรมพระยานริศรานุวัดติวงศ์ทรงเขียนตราครุฑขึ้นใหม่อีกครั้งเป็น ตราวงกลม โดยยกรูปพระนารายณ์และนาคออกเสีย คงเหลือแต่รูปครุฑ ซึ่งเขียนเป็นรูปครุฑท่าตามแบบครุฑเขมร พื้นเป็นลายเปลวไฟ เมื่อนำขึ้นทูลเกล้าฯ ถวายก็ชอบพระราชหฤทัย และมีพระราชประสงค์ที่จะให้ใช้ตรานี้เป็นตราแผ่นดินถาวรสืบไป จะได้ไม่ต้องสร้างขึ้นใหม่เมื่อเปลี่ยนรัชกาล

ตราแผ่นดิน หรือตราอาร์ม ที่ใช้เป็นตราพระราชลัญจกร ประจำแผ่นดินในพระบาทสมเด็จพระปรมินทรมหาจุฬาลงกรณ์ พระจุลจอมเกล้าฯ ให้ประทับกำกับในต้นเอกสารสำคัญของพระมหากษัตริย์ สำหรับพระราชลัญจกรประจำแผ่นดินหรือตราแผ่นดินในรัชกาลที่ 5 นี้ เป็นภาพสี่พระหัตถ์ของหม่อมเจ้าประวิทย์ในกรมขุนสิหวิกรม เป็นผู้ผูกขึ้น เมื่อปี พ.ศ. 2416 ความหมายของสิ่งสำคัญต่างๆ ที่ผูกขึ้นนั้น สมเด็จพระยาดำรงราชานุภาพได้ประทานให้หลวงบริบาลบุรีภัณฑ์ ซึ่งได้บันทึกรายละเอียดไว้ดังนี้

1. พระมหาพิชัยมงกุฏ พร้อมด้วยรัศมี และฉัตร สองข้าง หมายความว่า ราชธิปไตย
2. จักร ตรี หมายถึง ราชวงศ์จักรี
3. จักรี โล่หุ้มมหา พระมหาพิชัยมงกุฏ ภายในมีรูป ช้างสามเศียร หมายถึง ประเทศสยาม
4. รูปช้างยืนแทน หมายถึง ประเทศราชลาว
5. รูปกริช หมายถึง ประเทศราชมาลายู
6. รูปราชสีห์ ถือ ฉัตร หมายถึง มหาดไทยซึ่งเป็นใหญ่ฝ่ายพลเรือน
7. รูป ชขสีห์ ถือ ฉัตร หมายถึง กลาโหมซึ่งเป็นใหญ่ฝ่ายทหาร
8. สังวาลย์เครื่องราชอิสริยาภรณ์นพรัตน์ หมายถึง พระพุทธศาสนา เนื่องด้วยตามพระราชบัญญัติเครื่องราชอิสริยาภรณ์นั้นรับได้แต่ผู้นับถือศาสนาพุทธ
9. รูปสังวาลย์เครื่องราชอิสริยาภรณ์จุลจอมเกล้า หมายถึง พระเจ้าอยู่หัว ทรงบำรงถึงสกุลวงศ์ ผู้มีบำเหน็จความชอบในบ้านเมือง ให้สามัคคีช่วยกันในบ้านเมือง
10. มีแถบเขียนเป็นตัวหนังสือคาถาเป็นภาษา บาลีว่า “**สพฺเพสํ สงฺฆภูตานํ สามคฺคี วุฑฺฒิสาธิกา**” ซึ่งสมเด็จพระสังฆราช (สา) วัดราชประดิษฐ์ทรงผูกขึ้นไว้ เป็นคำแปลว่า **ความพร้อมเพรียงของชนผู้เป็นหมยังความเจริญให้สำเร็จ**
11. เครื่องประ ดับตกแต่งข้างหลังตรา มีฉลองพระองค์ครุฑเป็นพื้นอย่างม่าน และมีเครื่องราชกกุธภัณฑ์ พระแสงขรรค์ไชยศรี พัดवारวิชนี อยู่ฝ่ายขวาทวนพระกรกับเส้ อยู่ฝ่ายซ้าย ฉลองพระบาท อยู่ริมฐานฉัตร ข้างละขอน

ได้มีการใช้ตราแผ่นดินนี้มาจนถึงรัชสมัยพระบาทสมเด็จพระมงกุฎเกล้าเจ้าอยู่หัว (รัชกาลที่ 6) ที่ทรงมีพระราชประสงค์ให้เปลี่ยนมาใช้ตรา “**พระครุฑพ่าห์**” เป็นตราแผ่นดินแทน เพราะทรงคิดว่าตราอาร์มเป็นอย่างไร่งเกินไป และมูลเหตุ ในการเปลี่ยนตราประจำชาติ นอกจากที่จจะระบุไว้ข้างต้นแล้วเป็นไปได้ว่า การเปลี่ยนแปลงตราแผ่นดินน่าจะมีมูลเหตุหลักมาจากการสูญเสีย

ประเทศราช ทั้งลาว เขมร และมลายู ในรัชสมัยของพระองค์ จึงต้องเปลี่ยนแปลงตรา เพื่อให้เหมาะกับกาลสมัย สยามใช้ตราอาร์มแผ่นดินเป็นตราประจำประเทศ

ตราแผ่นดิน ดังกล่าวนี้ ตามกฎกระทรวงกลาโหมให้ใช้เป็นเครื่องหมายเหล่าและสังกัดของนักเรียน นายร้อยได้ ตั้งแต่วันที่ มีนาคม พ.ศ. 2493 เป็นต้นมา โดยเบื้องล่างพระราชลัญจกรมีแถบปลายแหลกสับด์ทั้งสองชาย และกลางแถบมีคำว่า “ร.ร.นายร้อย จปร.” ทั้งนี้ เพื่อเป็นการเฉลิมฉลองคู่พระนาม “จปร.” อันอมตะ ในพระบาทสมเด็จพระปรเมนทรมหาอานันทมหิดล พระอัฐมรามาธิบดินทร พระจุลจอมเกล้าฯ ทั้งเป็นอนุสรณ์เตือนให้นักเรียนนายร้อยทุกคนสำนึกในพระมหากรุณาธิคุณของล้นเกล้าฯ ตลอดไป

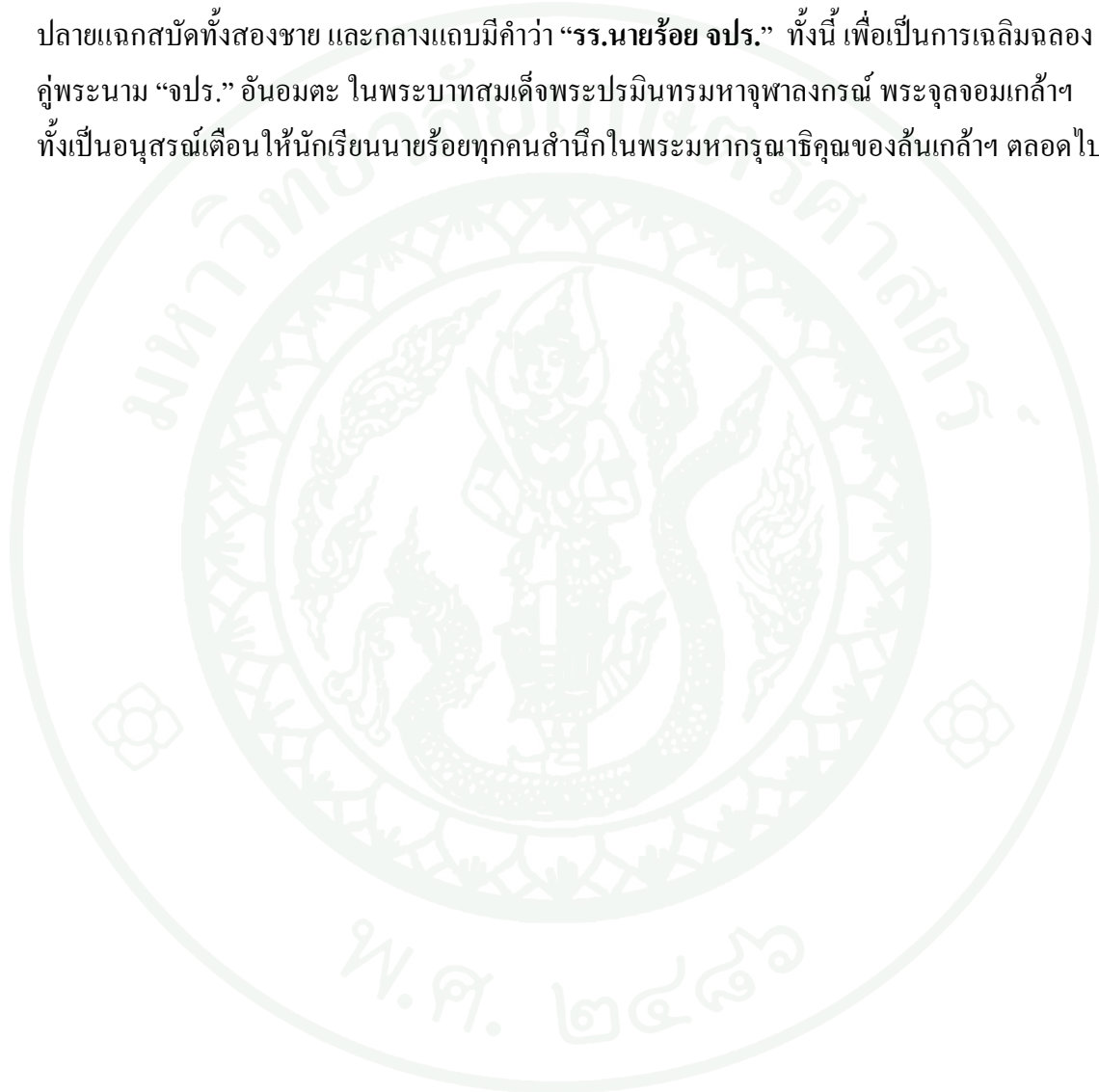

ประวัติการศึกษา และการทำงาน

ชื่อ-นามสกุล	พันตรีหญิง ดวงรัตน์ ณะเสน
วัน เดือน ปี ที่เกิด	วันที่ 13 เดือนมีนาคม พ.ศ. 2521
สถานที่เกิด	กรุงเทพมหานคร
ประวัติการศึกษา	ศิลปศาสตรบัณฑิต (ภาษาไทย) สถาบันราชภัฏบ้านสมเด็จเจ้าพระยา หลักสูตรภาษาประเทศเพื่อนบ้านและภาษา ใกล้เคียง (ภาษากัมพูชา) กองภาษา กรมยุทธศึกษาทหารบก รับราชการ (ทหาร)
ตำแหน่งหน้าที่การงานปัจจุบัน	กองการปกครอง
สถานที่ทำงานปัจจุบัน	สำนักงานกำลังพล กรมเสนาธิการ สำนักงานปลัดกระทรวงกลาโหม