

### บทที่ 3

#### การศึกษาข้อมูลเบื้องต้น

ศึกษาและวิเคราะห์ข้อมูลเบื้องต้นที่เกี่ยวข้องกับสภาพภูมิอากาศและห้องพักคอนโดมิเนียมดังนี้

1. สภาพภูมิอากาศในประเทศไทย
  - 1) อุณหภูมิและความชื้นสัมพัทธ์
  - 2) ความเร็วลม
2. ลักษณะทางกายภาพของห้องพักคอนโดมิเนียมอาคารสูง
  - 1) ลักษณะทางกายภาพและข้อจำกัดที่เกี่ยวข้อง
  - 2) ประเภทและลักษณะของช่องเปิด

#### 3.1 สภาพภูมิอากาศในประเทศไทย

ประเทศไทยอยู่ในเขตที่มีลักษณะภูมิอากาศแบบร้อนชื้น คือ มีอุณหภูมิและความชื้นสูงตลอดทั้งปีและมีช่วงความแตกต่างของอุณหภูมิก่อนข้างน้อย โดยที่มีทิศทางลมประจำ คือ ลมมรสุมตะวันออกเฉียงเหนือและลมมรสุมตะวันตกเฉียงใต้

##### 3.1.1 อุณหภูมิและความชื้นสัมพัทธ์

จากการศึกษาข้อมูลอุณหภูมิรายชั่วโมงของกรมอุตุนิยมวิทยาในช่วง พ.ศ. 2542-2551 พบว่าอุณหภูมิเฉลี่ยรายเดือนอยู่ในช่วง 27.35-30.87 องศาเซลเซียส โดยที่เดือนเมษายนมีอุณหภูมิเฉลี่ยสูงสุดถึง 35.80 องศาเซลเซียส และเดือนธันวาคมมีอุณหภูมิเฉลี่ยต่ำสุดถึง 21.16 องศาเซลเซียส ส่วนความชื้นสัมพัทธ์เฉลี่ยรายเดือนอยู่ที่ร้อยละ 61.84-77.50 โดยที่เดือนตุลาคมซึ่งมีความชื้นสัมพัทธ์สูงสุดถึงร้อยละ 92.22 และเดือนธันวาคมมีความชื้นสัมพัทธ์เฉลี่ยต่ำสุดถึงร้อยละ 40.78 (ดังตารางที่ 3.1)

ตารางที่ 3.1  
 อุณหภูมิและความชื้นสัมพัทธ์ในรอบ 10 ปี (พ.ศ. 2542-2551)

เดือน	อุณหภูมิเฉลี่ย (องศาเซลเซียส)			ความชื้นสัมพัทธ์เฉลี่ย (ร้อยละ)		
	ค่าสูงสุด	ค่าต่ำสุด	ค่าเฉลี่ย	ค่าสูงสุด	ค่าต่ำสุด	ค่าเฉลี่ย
มกราคม	33.38	22.87	27.78	86.44	41.78	66.90
กุมภาพันธ์	34.03	23.79	28.72	88.78	45.89	70.94
มีนาคม	35.43	25.30	29.85	89.11	47.67	71.85
เมษายน	35.80	26.17	30.87	87.78	50.11	72.14
พฤษภาคม	34.48	26.58	29.89	90.33	55.00	75.21
มิถุนายน	33.43	26.39	29.63	88.33	58.78	74.91
กรกฎาคม	33.24	26.64	29.42	87.78	56.67	74.23
สิงหาคม	33.29	26.16	29.13	88.56	57.44	73.91
กันยายน	32.70	25.62	28.74	91.56	58.56	77.50
ตุลาคม	33.53	25.51	28.73	92.22	52.33	75.66
พฤศจิกายน	33.32	23.70	28.46	84.56	46.22	66.35
ธันวาคม	32.42	21.16	27.35	80.89	40.78	61.84

ที่มา: กรมอุตุนิยมวิทยา, 2551

### 3.1.2 ความเร็วลม

จากการศึกษาข้อมูลความเร็วลมรายชั่วโมงในกรุงเทพมหานครเขตเมืองที่ระดับความสูง 10 เมตร พบว่ามีความเร็วลมรายเดือนเฉลี่ยอยู่ในช่วง 0.79-1.50 เมตรต่อวินาที ซึ่งลมช่วงเวลากลางวันจะมีความเร็วมากกว่าช่วงกลางคืน โดยที่เดือนมีนาคมมีความเร็วลมเฉลี่ยสูงสุด และเดือนธันวาคมมีความเร็วลมเฉลี่ยต่ำสุด (ดังตารางที่ 3.2)

ตารางที่ 3.2  
ความเร็วลมเฉลี่ยในรอบ 10 ปี (พ.ศ.2542-2551)

เดือน	ความเร็วลม (เมตรต่อวินาที)
มกราคม	0.99
กุมภาพันธ์	1.28
มีนาคม	1.50
เมษายน	1.45
พฤษภาคม	1.30
มิถุนายน	1.32
กรกฎาคม	1.37
สิงหาคม	1.38
กันยายน	1.00
ตุลาคม	0.81
พฤศจิกายน	0.82
ธันวาคม	0.79

ที่มา: กรมอุตุนิยมวิทยา, 2551

### 3.2 ลักษณะทางกายภาพของห้องพักคนโตมินิกอนโดมิเนียมอาคารสูง

#### 3.2.1 ลักษณะทางกายภาพและข้อจำกัดที่เกี่ยวข้อง

1. กฎกระทรวงฉบับที่ 33 (พ.ศ. 2535) และกฎกระทรวงฉบับที่ 55 (พ.ศ. 2543) ตามพระราชบัญญัติควบคุมอาคาร พ.ศ. 2522 (สมาคมสถาปนิกสยาม ในพระบรมราชูปถัมภ์, 2552)

- 1) ระยะแนวตั้งจากพื้นถึงพื้นไม่น้อยกว่า 2.6 เมตร
- 2) สัดส่วนของช่องเปิดต่อพื้นที่ต้องไม่ต่ำกว่าร้อยละ 10

2. ลักษณะทางกายภาพและข้อจำกัดของคอนโดมิเนียมกลุ่มตัวอย่าง

- 1) คอนโดมิเนียมกลุ่มตัวอย่างส่วนใหญ่มีความสูงเฉลี่ย 120 เมตร
- 2) ห้องพักมีขนาด 30-40 ตารางเมตร ราคา 1-3 ล้านบาท รอบสถานีรถไฟฟ้าซึ่งเป็นกลุ่มประชากรศึกษาที่พบมากที่สุดในปัจจุบันจากการศึกษา (วสันต์ คงจันทร์, 2550)
- 3) รูปทรงห้องพักมีทั้งห้องที่เป็นสี่เหลี่ยมจัตุรัสและสี่เหลี่ยมผืนผ้าทั้งกรณีที่มีหน้าต่างแคบและกว้างให้กับรอบอาคารโดยไม่มีสัดส่วนความกว้างยาวที่แน่นอน ซึ่งเป็นผลมาจากขนาดของอาคาร ทางเดินส่วนกลางและองค์ประกอบอื่นๆ
- 4) รูปแบบของกรอบอาคารมีทั้งหมด 7 รูปแบบ (ดังภาพที่ 3.1)

ภาพที่ 3.1

รูปแบบของกรอบอาคารที่พบในคอนโดมิเนียมอาคารสูง

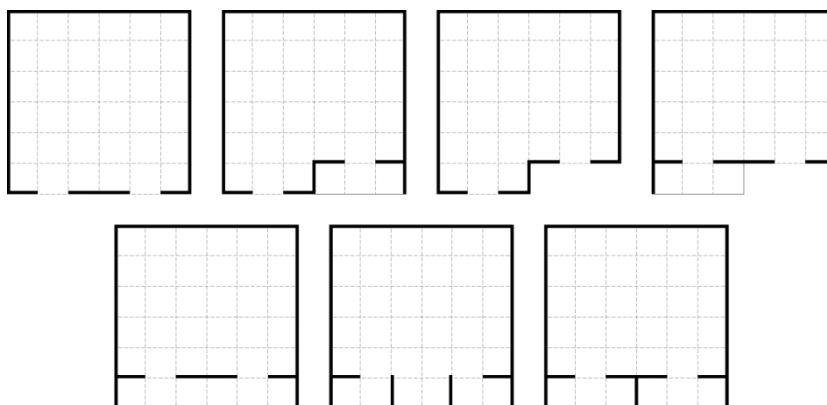

หมายเหตุ: จัดทำโดยผู้วิจัย เมื่อวันที่ 30 มกราคม พ.ศ. 2552.

- 5) พื้นที่ใช้สอยภายในห้องพักแบ่งออกเป็น 4 ส่วน คือ ห้องนอน ห้องนั่งเล่น พื้นที่ครัวและห้องน้ำ โดยมีการจัดวาง 2 ลักษณะคือ การจัดพื้นที่อยู่อาศัยติดช่องเปิด และการจัดพื้นที่อาศัยอยู่ทางด้านซ้ายหรือขวาของห้อง (ดังภาพที่ 3.2) โดยมีการติดตั้งเครื่องปรับอากาศขนาด 1 ตัน ความเย็น จำนวน 2 เครื่องบริเวณห้องนั่งเล่นและห้องนอน

ภาพที่ 3.2

รูปแบบการจัดวางพื้นที่ใช้สอยที่พบในคอนโดมิเนียมอาคารสูง



หมายเหตุ: จัดทำโดยผู้วิจัย เมื่อวันที่ 30 มกราคม พ.ศ. 2552.

### 3.2.2 ประเภทช่องเปิดที่พบในคอนโดมิเนียมประเภทอาคารสูง

1. ช่องเปิดที่มีระเบียงอยู่บริเวณด้านหน้าช่องเปิด จะมีความสูงของช่องเปิดเท่ากับ 2 เมตร ความสูงขอบบนของวงกบเท่ากับ 2.05 เมตร ความกว้างของช่องเปิดไม่มีสัดส่วนที่แน่นอน ซึ่งเป็นผลมาจากขนาดความกว้างของห้องพัก โดยสามารถแบ่งได้เป็น 2 แบบ (ดังภาพที่ 3.3)

ภาพที่ 3.3

รูปแบบช่องเปิดบริเวณที่มีระเบียงด้านหน้าช่องเปิด

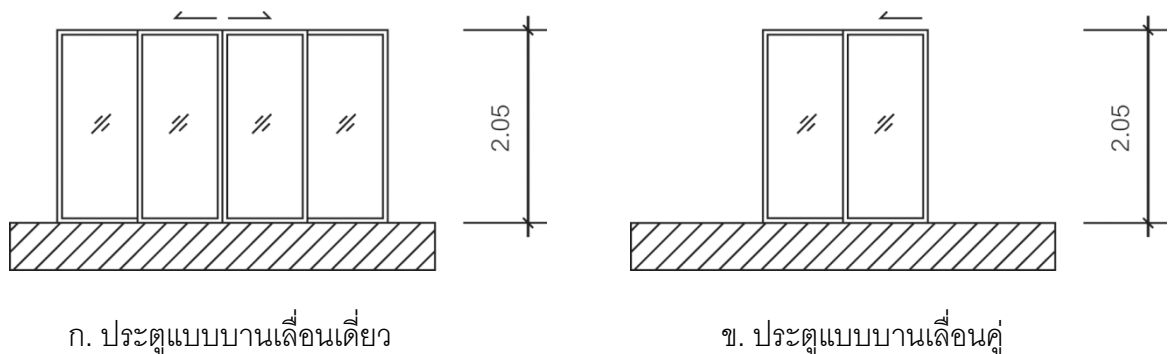

หมายเหตุ: จัดทำโดยผู้วิจัย เมื่อวันที่ 30 มกราคม พ.ศ. 2552.

2. ช่องเปิดที่ไม่มีระเบียงอยู่บริเวณด้านหน้าช่องเปิด จะมีความสูงของช่องเปิดเท่ากับ 1.1 เมตร โดยขอบล่างของช่องเปิดสูงขึ้นจากพื้นห้อง 0.85 เมตร ความสูงขอบบนของวงกบเท่ากับ

2.05 เมตร ส่วนความกว้างของช่องเปิดไม่มีลัดส่วนที่แน่นอน ซึ่งเป็นผลมาจากขนาดความกว้างของห้องพัก โดยสามารถแบ่งได้เป็น 3 แบบ (ดังภาพที่ 3.4)

ภาพที่ 3.4

รูปแบบช่องเปิดบริเวณที่ไม่มีระเบียงด้านหน้าช่องเปิด

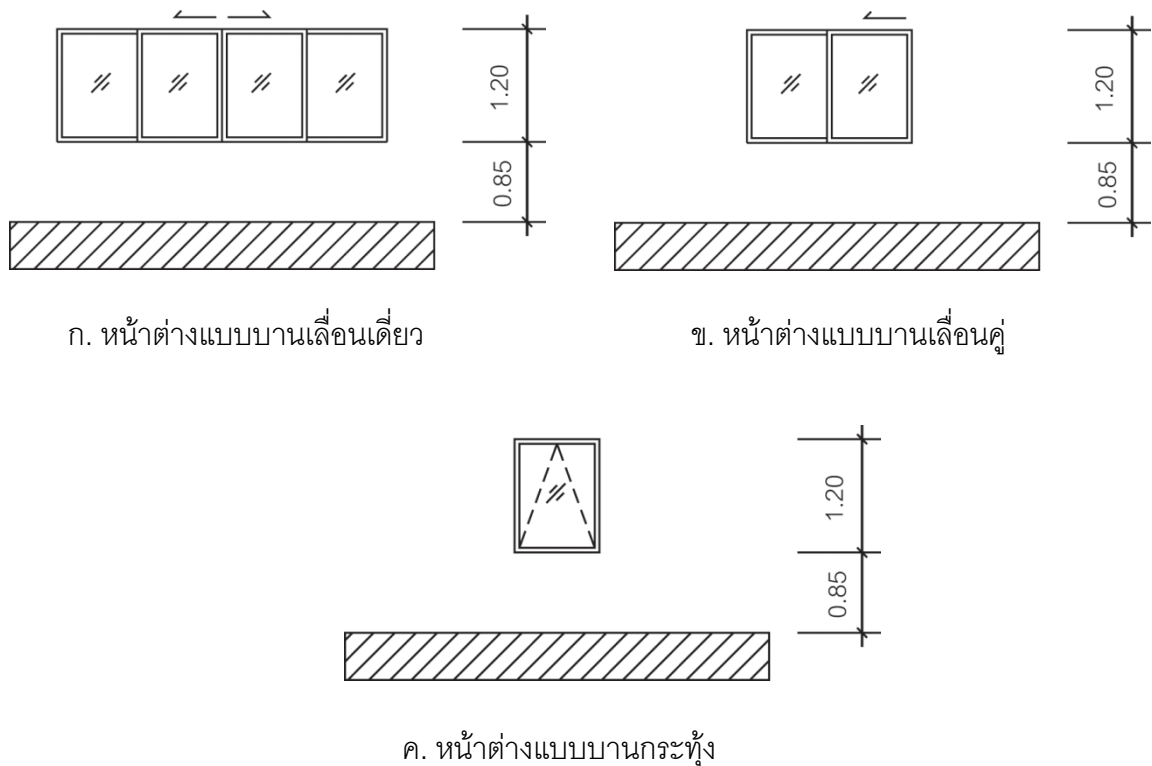

หมายเหตุ: จัดทำโดยผู้วิจัย เมื่อวันที่ 30 มกราคม พ.ศ. 2552.

จากการศึกษาพบว่าห้องพักในปัจจุบันมีการนำลักษณะของผนังยื่นมาใช้อย่างหลากหลาย และช่องเปิดที่มีขนาดความกว้างที่ไม่เท่ากัน เพราะฉะนั้น ในงานวิจัยนี้ จะนำเอาข้อกำหนดของกฎกระทรวงฉบับที่ 33 (พ.ศ. 2535) และกฎกระทรวงฉบับที่ 55 (พ.ศ. 2543) ตามพระราชบัญญัติควบคุมอาคาร พ.ศ. 2522 มาใช้ประกอบกับห้องทรงสี่เหลี่ยมจัตุรัสขนาด 6 x 6 เมตร ซึ่งเป็นค่ากลางเพื่อจะได้ไม่โดนผลกระทบจากห้องที่มีลักษณะตันหรือลึกลับเกินไป