

บรรณานุกรม

- คณะครุศาสตร์อุตสาหกรรม. (2554). **33 ปี คณะครุศาสตร์อุตสาหกรรม สถาบันเทคโนโลยีพระจอมเกล้าเจ้าคุณทหารลาดกระบัง**. กรุงเทพฯ : มปท.
- ชาญวิทย์ เกษตรศิริ. (2544). **พม่าประวัติศาสตร์และการเมือง**. (พิมพ์ครั้งที่ 4). กรุงเทพฯ : โรงพิมพ์มหาวิทยาลัยธรรมศาสตร์.
- ดวงธิดา ราเมศวร์. (2537). **ประวัติศาสตร์ประเทศไทยในกลุ่มอาเซียน (1)**. พิมพ์ครั้งที่ 1. กรุงเทพฯ : สำนักพิมพ์แพรวธรรม.
- ทองเจือ เตียดทอง. (2548). **การออกแบบสัญลักษณ์**. (พิมพ์ครั้งที่ 4). กรุงเทพฯ : สำนักพิมพ์สีประพา.
- ธนภัทร รุ่งธนาภิรมย์. (2557). **ทฤษฎีความงาม**. กรุงเทพฯ : โรงพิมพ์แอมโพร์พรีนซ์.
- บุญชม ศรีสะอาด. (2535). **การวิจัยเบื้องต้น**. (พิมพ์ครั้งที่ 2). กรุงเทพฯ : สุวีริยาสาส์น.
- บันดดา มนุรัชฎา. (2556). “การออกแบบผลิตภัณฑ์ของที่ระลึกเพื่อจำหน่ายในร้านค้าปลีกภัณฑ์การเรียนรู้ (มิวเซียมสยาม)”. หน้า 55-68. วารสารวิชาการ ศิลปะสถาปัตยกรรมศาสตร์ มหาวิทยาลัยนเรศวร ปีที่ 3 ฉบับที่ 2. กรุงเทพฯ : คณะศิลปสถาปัตยกรรมศาสตร์ มหาวิทยาลัยนเรศวร.
- ประเสริฐ ศรีรัตนนา. (2531). **ของที่ระลึก**. (พิมพ์ครั้งที่ 1). กรุงเทพฯ : สำนักพิมพ์โอเดียนสโตร์.
- มานะ อินพรมมี. (2555). **รายงานการวิจัยการออกแบบพัฒนาผลิตภัณฑ์ของฝากของที่ระลึกกลุ่มผลิตภัณฑ์ชุมชนในจังหวัดเพชรบูรณ์**. มหาวิทยาลัยราชภัฏเพชรบูรณ์.
- รจนา จันทราสา และคณะ. (2553). **รายงานการวิจัยการศึกษาและพัฒนาเอกลักษณ์ลวดลายบ้านเชียงเพื่อประยุกต์ใช้กับผลิตภัณฑ์ผ้าแปรรูปพื้นที่บาติก เพื่อพัฒนารูปแบบเป็นผลิตภัณฑ์หัตถกรรมของที่ระลึกจังหวัดอุดรธานี**. ทุนอุดหนุนจากงบประมาณแผ่นดิน มหาวิทยาลัยราชภัฏสวนสุนันทา.
- ล้วน สายยศและอังคณา สายยศ. (2538). **เทคนิคการวิจัยทางการศึกษา**. กรุงเทพฯ : สุวีริยาสาส์น.
- วาโร เฟิงส์วีสต์. (2551). **วิธีวิทยาการวิจัย**. กรุงเทพฯ : สุวีริยาสาส์น.
- สมสกุล จีระศิลป์และคณะ. (2553). **รายงานการวิจัยแนวทางการออกแบบร้านค้าและของที่ระลึกเพื่อการพัฒนานครประวัติศาสตร์พระนครศรีอยุธยา : กรณีศึกษาเปรียบเทียบเมืองเก่าพระนครศรีอยุธยา ประเทศไทยและ เมืองเก่าเกียวโต ประเทศญี่ปุ่น**. ทุนอุดหนุนจากงบประมาณแผ่นดิน มหาวิทยาลัยราชภัฏสวนสุนันทา.
- สาคร คันธโชติ. (2529). **วัสดุผลิตภัณฑ์**. (พิมพ์ครั้งที่ 1). กรุงเทพฯ : สำนักพิมพ์โอเดียนสโตร์.
- สุมิตรา ศรีวิบูลย์. (2547). **พิมพ์ครั้งที่ 2. การออกแบบอัตลักษณ์**. กรุงเทพฯ : สำนักพิมพ์ CORE FUNTION.
- แสนศักดิ์ ศิริพานิช และคณะ. (2547). **รายงานวิจัยฉบับสมบูรณ์การพัฒนาผลิตภัณฑ์ของที่ระลึกพื้นเมืองเพื่อการท่องเที่ยวที่ยั่งยืนในพื้นที่ภูเก็ต พังงา และกระบี่**. สำนักประสานงานการพัฒนาและการจัดการท่องเที่ยวเชิงพื้นที่อย่างยั่งยืน สำนักงานกองทุนสนับสนุนการวิจัย.

บรรณานุกรม (ต่อ)

- อรุณวรรณ ตั้งจันทร. (2554). “การออกแบบผลิตภัณฑ์ของฝากของที่ระลึกจากผ้าปักชาวเขาเผ่าม้ง ตำบลเข็กน้อย อำเภอเขาค้อ จังหวัดเพชรบูรณ์”. หน้า 91-102. วารสารวิชาการศิลปะสถาปัตยกรรมศาสตร์ มหาวิทยาลัยนเรศวร ปีที่ 1 ฉบับที่ 2. กรุงเทพฯ : คณะศิลปะสถาปัตยกรรมศาสตร์ มหาวิทยาลัยนเรศวร.
- กรมอุทยานแห่งชาติ สัตว์ป่าและพันธุ์พืช. (2556). **ความมุ่งหมาย รูปแบบการใช้ ประเภทและประโยชน์ของสัญลักษณ์.**
http://www.dnp.go.th/parkreserve/Np/Html/Tour/Interpretation/Symbol/Symbol_Goal.html. ออนไลน์ 22 พฤษภาคม 2556.
- คณะครุศาสตร์อุตสาหกรรม. (2556). **ประวัติความเป็นมาคณะครุศาสตร์อุตสาหกรรม.**
<http://www.indeed.kmitl.ac.th/Home/index.php/-mainmenu-64/12-2008-12-05-15-48-36.html>. ออนไลน์ 22 พฤษภาคม 2556.
- ความหมายของของที่ระลึก. (2556). <http://souvenirbuu.wordpress.com/about/ความรู้เบื้องต้นเกี่ยวกับความหมายของของที่ระลึก>. ออนไลน์ 20 ธันวาคม 2556.
- ชุดฮั่นบก. (2557). <http://55010919589.blogspot.com/2014/04/blog-post.html>. ออนไลน์ 7 กุมภาพันธ์ 2557.
- ตลาดสามชุก. (2556). <http://www.samchuk.in.th/history.html>. ออนไลน์ 5 ธันวาคม 2556.
- ทิตกร สอนภาษา. (2556). **เอกลักษณ์-อัตลักษณ์.** คมชัดลึก ฉบับที่ 445 วันที่ 23 มิ.ย. 2008.
<http://www.nationejobs.com/citylife/content.php?ContentID=1451>. ออนไลน์ 20 พฤษภาคม 2556.
- มาเลเซีย. (2557).
http://www.baanjommyut.com/library_2/asean_community/malaysia/04.html.
 ออนไลน์ 5 มกราคม 2557.
- ราชบัณฑิตยสถาน. (2556). **สัญลักษณ์.** <http://www.royin.go.th/dictionary/search.php>.
 ออนไลน์ 2 ธันวาคม 2556.

ภาคผนวก

ภาคผนวก ก เครื่องมือที่ใช้ในการวิจัย

ภาคผนวก ข ภาพผลงานที่ได้ทำการออกแบบ



แบบสำรวจความคิดเห็นต่อของที่ระลึก คณะครุศาสตร์อุตสาหกรรม
สถาบันเทคโนโลยีพระจอมเกล้าเจ้าคุณทหารลาดกระบัง
ผู้วิจัย นางสาวสุรธาสินี บุรีคำพันธ์

คำชี้แจง แบบสำรวจนี้จัดทำขึ้นเพื่อสำรวจความต้องการเกี่ยวกับของที่ระลึกคณะครุศาสตร์
อุตสาหกรรม

โปรดทำเครื่องหมายลงในช่อง ที่ตรงกับความเป็นจริงของท่านมากที่สุด

ตอนที่ 1 ข้อมูลทั่วไป

- เพศ ชาย หญิง
- อายุ 16-25 ปี 26-35 ปี 36- 45 ปี
 46-55 ปี มากกว่า 55 ปี
- สถานะ นักศึกษา อาจารย์ เจ้าหน้าที่
- สาขาวิชา/ ส่วนงาน
- ศิลปศาสตร์ประยุกต์ ครุศาสตร์สถาปัตยกรรมและการออกแบบ
 ครุศาสตร์เกษตร ครุศาสตร์วิศวกรรม
 ครุศาสตร์อุตสาหกรรม ส่วนบริหารงานทั่วไป

ตอนที่ 2 ความคิดเห็นต่อของที่ระลึก คณะครุศาสตร์อุตสาหกรรม

1. หากกล่าวถึงของที่ระลึกที่เป็นทางการ ท่านต้องการของที่ระลึกประเภทใด (สามารถตอบได้
มากกว่า 1)

- เข็มกลัด ชุดสมุดไดอารี่ ชุดปากกาพร้อมกระดาษโน้ต
 อัลบั้มรูป นาฬิกา พระบรมฉายาลักษณ์พร้อมบรรจุภัณฑ์
 เน็คไท ชุดเครื่องเบญจรงค์ อื่นๆ.....

2. หากกล่าวถึงของที่ระลึกที่ไม่เป็นทางการ ท่านต้องการของที่ระลึกประเภทใด (สามารถตอบได้
มากกว่า 1)

- ชุดกาแฟ เสื้อยืด พวงกุญแจ
 กระเป๋า สมุดโน้ต กล่องนามบัตร
 กระเป๋านามบัตร แพรชไคโรฟี อื่นๆ.....

3. ข้อเสนอแนะอื่นๆ

.....

.....



**แบบสอบถามความพึงพอใจที่มีต่อของที่ระลึก คณะครุศาสตร์อุตสาหกรรม
สถาบันเทคโนโลยีพระจอมเกล้าเจ้าคุณทหารลาดกระบัง
ผู้วิจัย นางสาวสุรธาสินี บุรีคำพันธ์**

คำชี้แจง แบบสอบถามนี้จัดทำขึ้นเพื่อสำรวจความพึงพอใจเกี่ยวกับของที่ระลึกคณะครุศาสตร์
อุตสาหกรรม

โปรดทำเครื่องหมายลงในช่อง ที่ตรงกับความเป็นจริงของท่านมากที่สุด

ตอนที่ 1 ข้อมูลทั่วไป

- เพศ ชาย หญิง
- อายุ 16-25 ปี 26-35 ปี 36-45 ปี
 46-55 ปี มากกว่า 55 ปี
- สถานะ นักศึกษา อาจารย์ เจ้าหน้าที่
 สาขาวิชา/ ส่วนงาน
- ศิลปศาสตร์ประยุกต์ ครุศาสตร์สถาปัตยกรรมและการออกแบบ
 ครุศาสตร์เกษตร ครุศาสตร์วิศวกรรม
 ครุศาสตร์อุตสาหกรรม ส่วนบริหารงานทั่วไป

ตอนที่ 2 ความคิดเห็นต่อของที่ระลึก คณะครุศาสตร์อุตสาหกรรม

รายการประเมิน	ระดับความพึงพอใจ				
	5 (มากที่สุด)	4 (มาก)	3 (ปานกลาง)	2 (น้อย)	1 (ไม่พอใจ)
1. รูปแบบที่สื่อถึงคณะครุศาสตร์อุตสาหกรรม					
2. ความสวยงาม					
3. วัสดุที่ใช้มีความเหมาะสม					
4. การใช้สีในการออกแบบ					
5. สามารถส่งเสริมภาพลักษณ์ที่ดีต่อองค์กร คณะครุศาสตร์อุตสาหกรรม					
6. นำพาได้สะดวก					
7. ปลอดภัยต่อการใช้งาน					
รวมทั้งหมด					

ข้อเสนอแนะเพิ่มเติม

.....

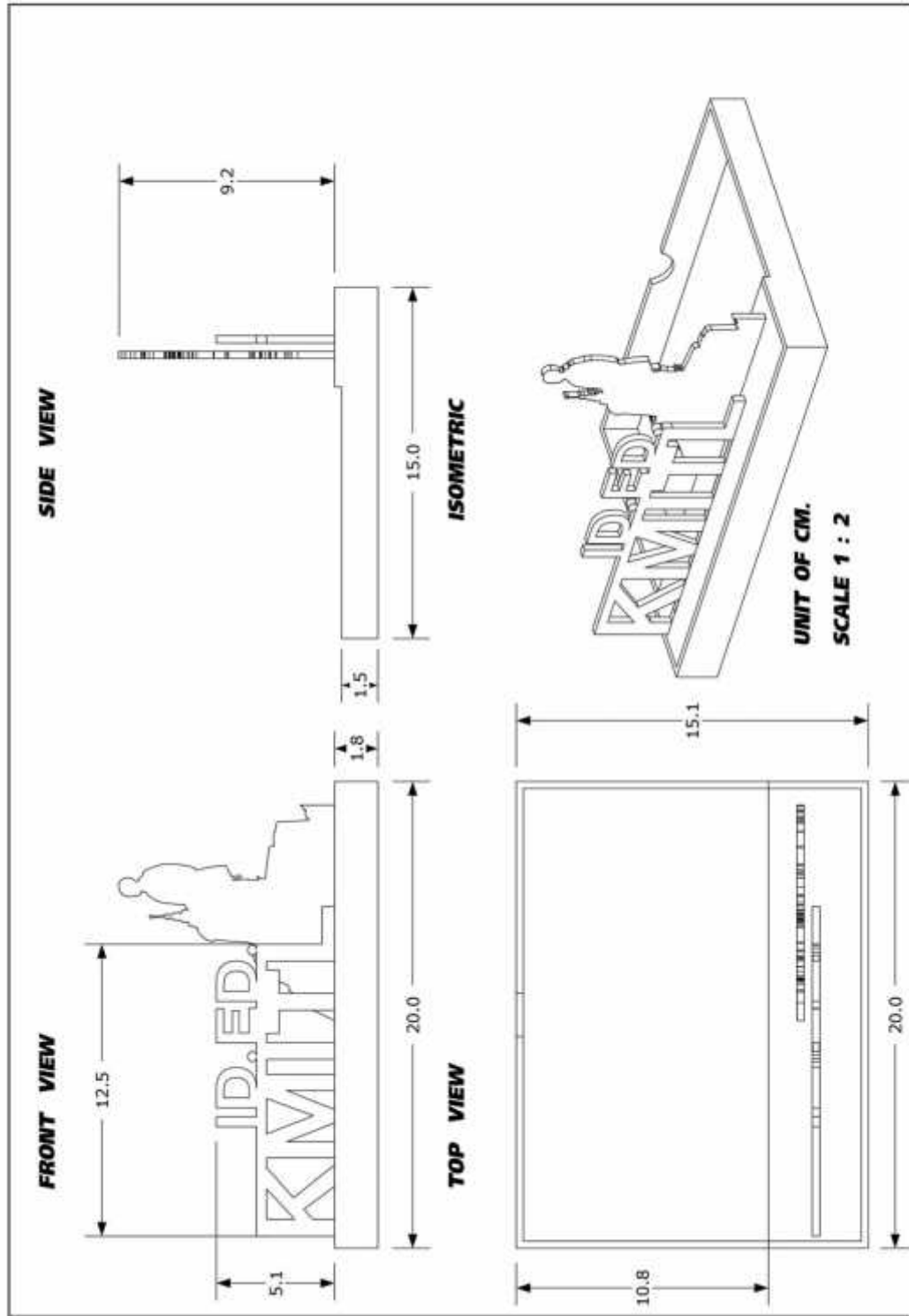

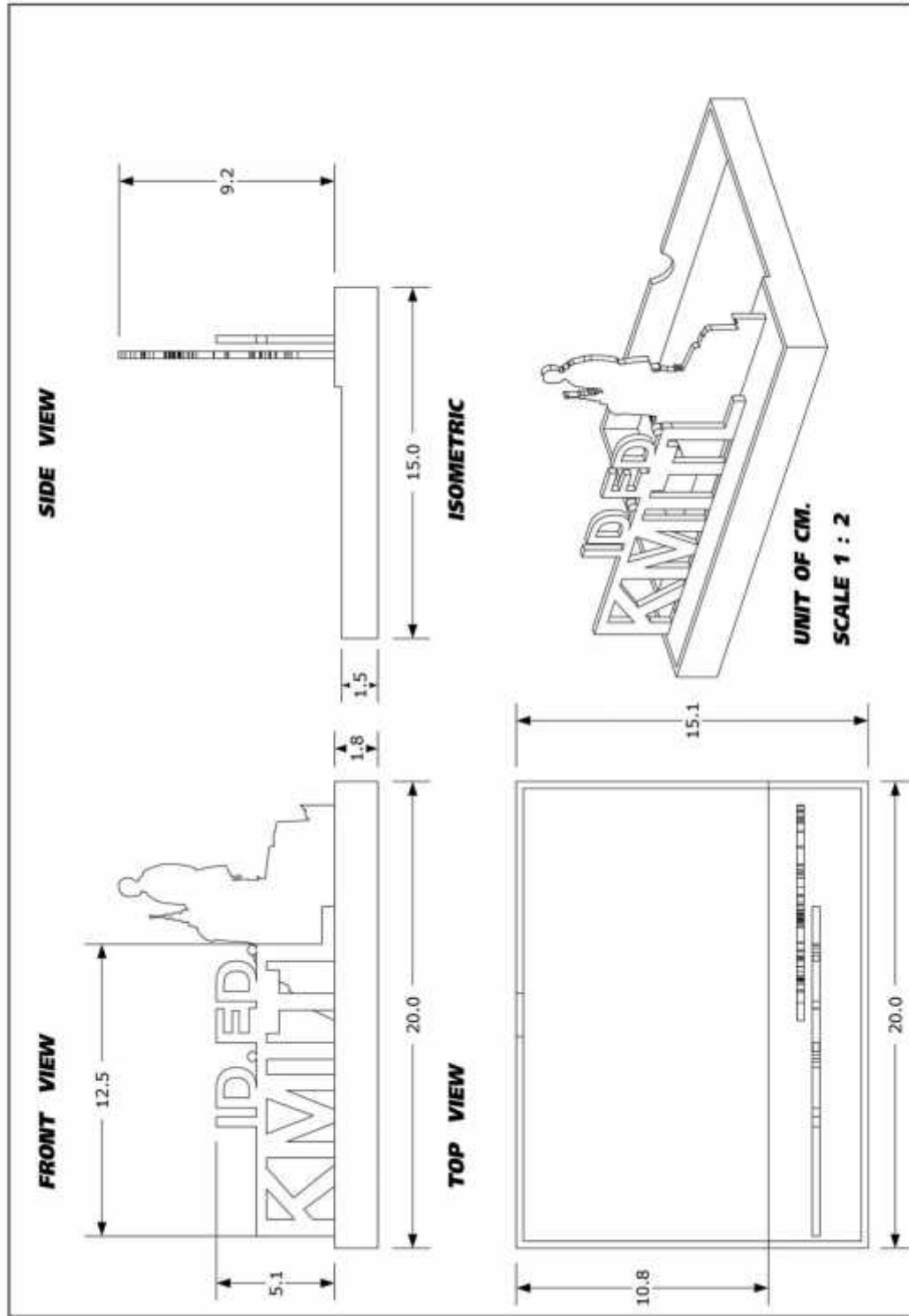

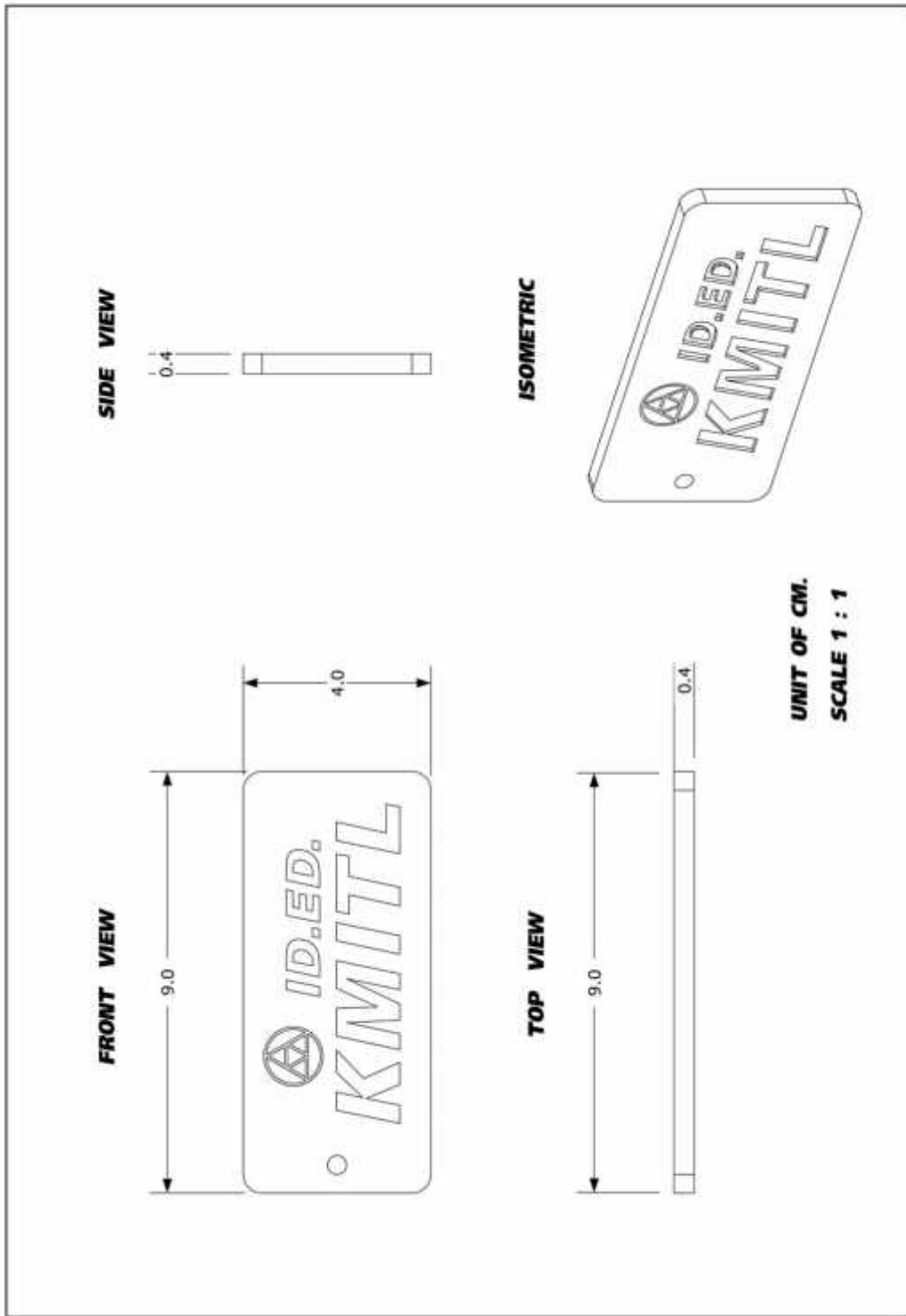

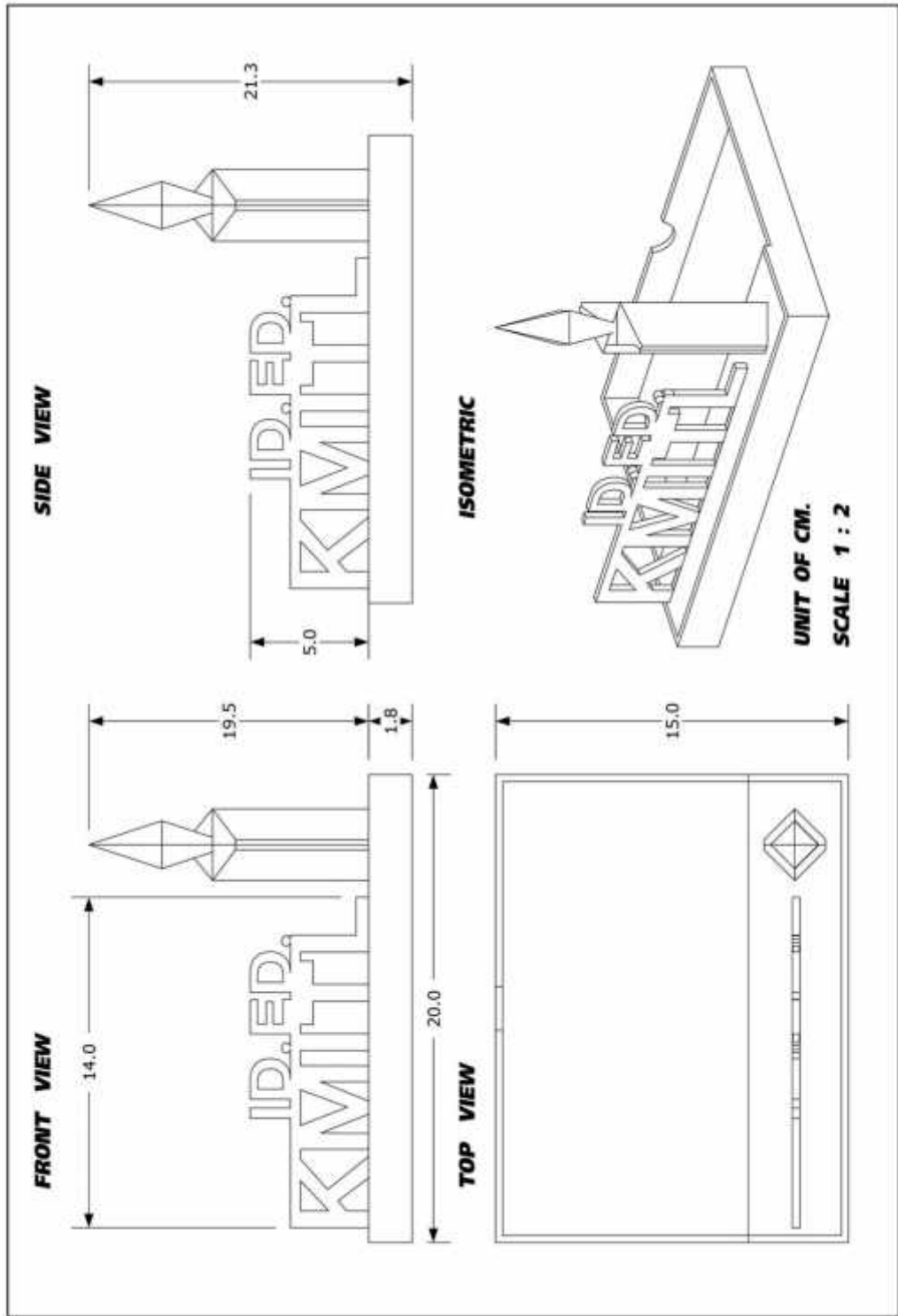

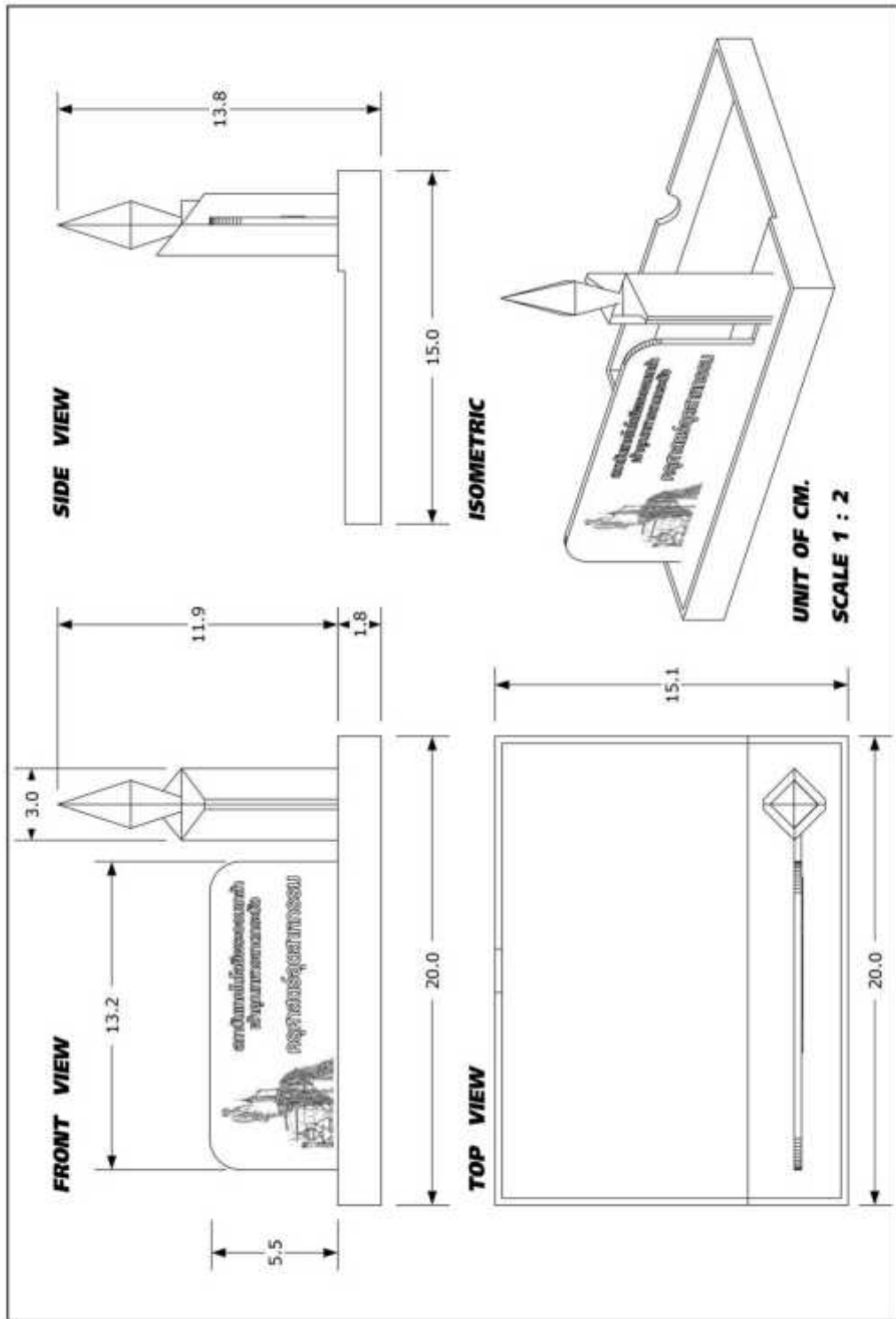

FRONT VIEW



SIDE VIEW



TOP VIEW

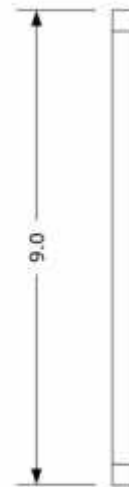

ISOMETRIC



**UNIT OF CM.
SCALE 1 : 1**

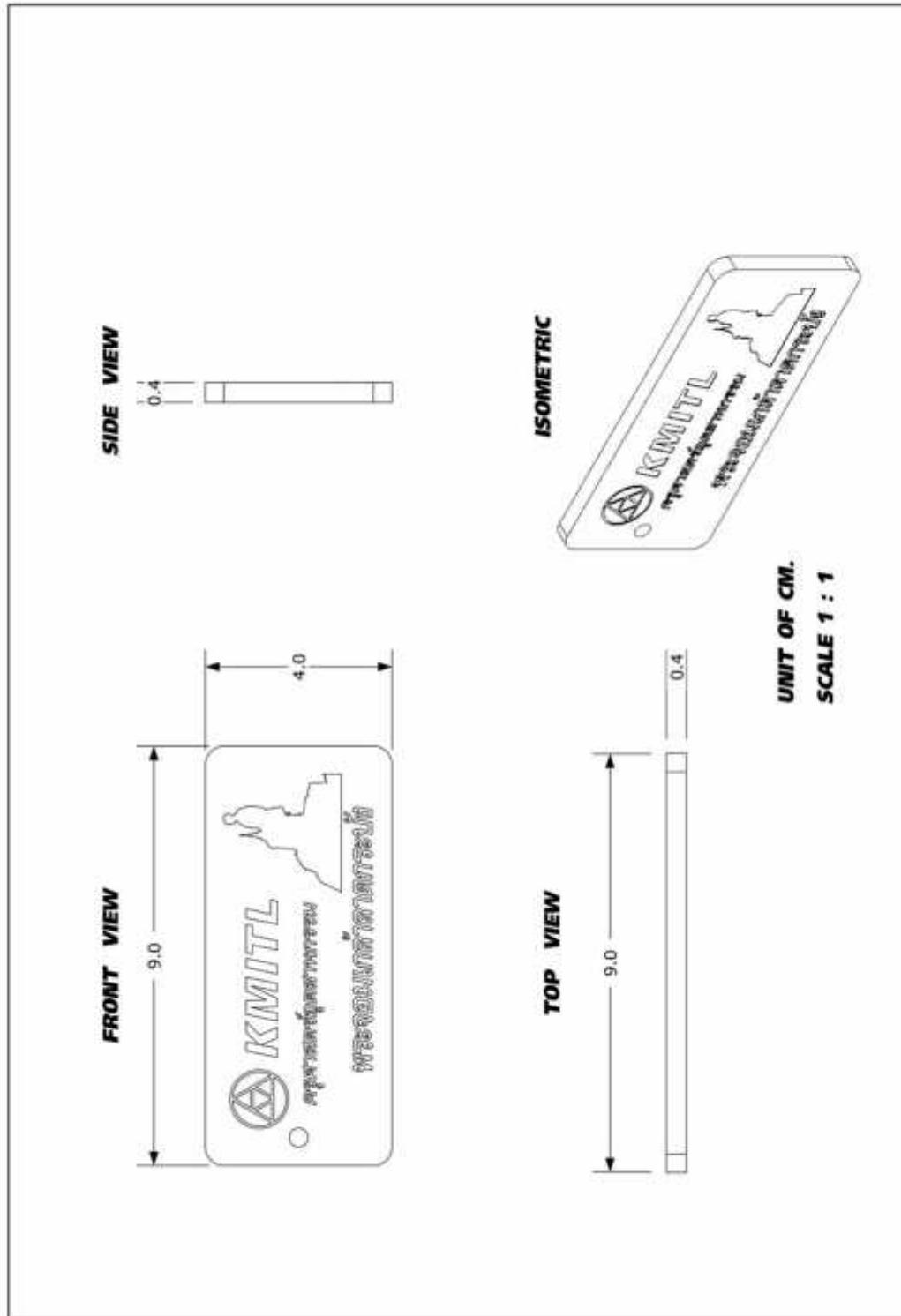

ข้อมูลประวัติผู้วิจัย

ประวัติส่วนตัว

ชื่อ-สกุล นางสาวสุรสาสินี บุรีคำพันธ์

ตำแหน่งปัจจุบัน อาจารย์

ประวัติการศึกษา

ชื่อย่อปริญญา	สาขา	สถาบันที่จบ	ปีที่จบ
ค.อ.บ.	ศิลปอุตสาหกรรม	สจล.	2541
ค.อ.ม.	เทคโนโลยีการศึกษาฯ	สจล.	2545
ปร.ด.	ทัศนศิลป์และการออกแบบ	บูรพา	2557

สาขาวิจัยที่มีความชำนาญพิเศษ (แตกต่างจากวุฒิการศึกษา) ออกแบบแพชั่นและสิ่งทอ คอมพิวเตอร์กราฟิก

รางวัลด้านวิชาการ/ด้านวิจัย/งานสร้างสรรค์ (ด้านศิลปะ หรืออื่นๆ) ที่ได้รับ

ปี พ.ศ.	ชื่อรางวัล	สถาบันที่ให้

ทุนการศึกษาและทุนวิจัยที่เคยได้รับ

ปี พ.ศ.	ทุนการศึกษาและทุนวิจัย	สถาบันที่ให้
2554	ทุนวิจัยเงินรายได้	สจล.
2554	ทุนวิจัยเงินรายได้	สจล.
2555	ทุนวิจัยเงินรายได้	สจล.
2556	ทุนวิจัยเงินรายได้	สจล.

ผลงานวิจัย/งานสร้างสรรค์

ผลงานวิจัย/งานสร้างสรรค์ที่ตีพิมพ์เผยแพร่ (ระดับชาติและนานาชาติ)

.....

.....

.....

การเสนอผลงานวิชาการ

การพัฒนาผลิตภัณฑ์ชุมชนเพื่อความยั่งยืน ของกลุ่มอาชีพชุมชนวัดสังฆราชา เขตลาดกระบัง กรุงเทพมหานคร

ผลงานสิทธิบัตร/สิ่งประดิษฐ์/งานสร้างสรรค์ (ศิลปะ หรือ อื่นๆ)

.....
.....

อื่นๆ

.....
.....