

## บทที่ 2

### การตรวจเอกสารและแนวคิดทฤษฎีที่เกี่ยวข้อง

#### แนวคิดและทฤษฎีที่เกี่ยวข้อง

การศึกษาเรื่อง ปัจจัยที่มีผลต่อโครงการหนึ่งผลิตภัณฑ์เพื่อการพัฒนาอย่างยั่งยืน ได้ทำการศึกษาค้นคว้าจากเอกสาร หนังสือ บทความ และงานวิจัยต่างๆ ที่เกี่ยวข้องและสัมพันธ์กัน โดยได้แบ่งเป็นหัวข้อต่างๆ ดังนี้

1. แนวคิดเกี่ยวกับการพัฒนาชุมชน
2. แนวคิดการพัฒนาชนบทด้วยการพัฒนาชุมชน
3. แนวคิดเกี่ยวกับการพัฒนาที่ยั่งยืน
4. แนวคิดเกี่ยวกับการประเมินผลประโยชน์
5. แนวคิดหนึ่งตำบลหนึ่งผลิตภัณฑ์
6. ผลงานวิจัยที่เกี่ยวข้อง

#### แนวคิดทฤษฎีเกี่ยวกับการพัฒนาชุมชน

##### ความหมายของการพัฒนา

ได้มีผู้ให้คำนิยามหรือความหมายของคำว่า “การพัฒนา” ไว้มากมายในทัศนะที่แตกต่างและคล้ายคลึงกัน ซึ่งพอจะสรุปได้ดังนี้

อมร และ ชันติยา (2515: 924) กล่าวว่า คำว่า “การพัฒนา” มีความหมายได้สองนัยคือ ความหมายอย่างแคบและความหมายอย่างกว้าง ความหมายอย่างแคบหมายถึง การเปลี่ยนแปลงทางคุณภาพ ซึ่งมีความหมายว่าเปลี่ยนแปลงไปในทางที่ดีขึ้น ส่วนการพัฒนาที่มีความหมายกว้างหมายถึง กระบวนการของการเปลี่ยนแปลง ซึ่งเป็นความหมายที่รวมเอาการเปลี่ยนแปลงทั้งทางด้านปริมาณและคุณภาพเข้าด้วยกัน ซึ่งเป็นการเปลี่ยนแปลงที่ดีขึ้นนั่นเอง

ดิเรก (2527: 2) ให้ความหมายว่า การพัฒนา หมายถึง กระบวนการในการปรับปรุงคุณภาพชีวิตของกลุ่มบุคคลเป้าหมาย มุ่งให้เกิดความเสมอภาคและการกระจายอย่างเป็นธรรม ทั้งทางด้านเศรษฐกิจและสังคม เพื่อให้เกิดช่องว่างระหว่างคนจนกับคนรวยน้อยที่สุด ทั้งนี้

กระบวนการเปลี่ยนแปลงดังกล่าวนี้สามารถที่จะกำหนดทิศทางของการเปลี่ยนแปลง มีโครงสร้าง และระบบที่เหมาะสม ตลอดจนการควบคุมอัตราการเปลี่ยนแปลงได้อย่างบังเกิดผล

Streeten (1972 อ้างถึงใน ปกรณ์, 2530: 7) กล่าวว่า การพัฒนาเป็นทั้งเป้าหมาย และกระบวนการที่ครอบคลุมถึงทั้งการเปลี่ยนแปลงทัศนคติของคนที่มีต่อคน ชีวิต และการทำงาน รวมถึงการเปลี่ยนแปลงสถาบันต่าง ๆ ทางสังคม วัฒนธรรม และการเมืองอีกด้วย

Riggs (1964 อ้างถึงใน วิศณุ, 2534: 10-11) กล่าวว่า การพัฒนาเป็นกระบวนการของการให้เข้ามาซึ่งความเจริญเติบโตมั่นคงของความสามารถของระบบ ในการทำให้เกิดการเปลี่ยนแปลงใหม่ ๆ ต่อไปเรื่อย ๆ ให้บรรลุความสำเร็จที่ก้าวหน้าทางการเมือง เศรษฐกิจ และตามวัตถุประสงค์ทางสังคม

กล่าวโดยสรุปได้ว่า การพัฒนา เป็นนัยสำคัญที่เกี่ยวข้องกับการเปลี่ยนแปลงของสังคม อันเป็นการเปลี่ยนแปลงที่นำไปสู่ภาวะที่พึงประสงค์ ทั้งในแง่การปรับปรุงคุณภาพชีวิต การเพิ่มขีดความสามารถของมนุษย์ การสร้างความเสมอภาค และความเป็นธรรม

#### ความหมายของการพัฒนาชุมชน

จิรพรรณ (2530: 2) กล่าวว่า การพัฒนาชุมชนนั้นเป็นขบวนการอย่างหนึ่งที่รัฐบาล นำมาใช้เพื่อเป็นการกระตุ้นเตือน ชักจูง และส่งเสริมประชาชนในชนบทให้เกิดความคิดริเริ่มขึ้น และเข้าร่วมมือในการดำเนินงาน ปรับปรุงความเป็นอยู่ของตนเอง และเสริมสร้างท้องถิ่นให้เจริญก้าวหน้าในด้านเศรษฐกิจ สังคม และวัฒนธรรม และการปกครองตามระบอบประชาธิปไตย

วิรัช (2531: 1) กล่าวว่า การพัฒนาชุมชน หมายถึง การเปลี่ยนแปลงภายในชุมชน เมืองและชนบทไปในทิศทางที่คาดหวังว่าน่าจะดีขึ้นกว่าเดิม อันเป็นการเปลี่ยนแปลงทั้งทางด้าน วัตถุและจิตใจ และ/หรือเป็นการเปลี่ยนแปลงทั้งในด้านเศรษฐกิจ สังคม และการเมือง โดยเน้นการเปลี่ยนแปลงภายในชุมชนชนบทเป็นส่วนใหญ่

ยุภาผล (2536: 47) กล่าวว่า การพัฒนาชุมชน คือการรวมพลังพัฒนาสภาพความเป็นอยู่ของชุมชนให้เป็นปึกแผ่น มีความผาสุกมั่นคง ด้วยการพัฒนาคนและสิ่งแวดล้อม ผสมผสานกันไป

อัจฉรา (2539: 11) ให้ความหมายของการพัฒนาชุมชนว่า คำว่า “การพัฒนา” ตรงกับภาษาอังกฤษว่า Development ซึ่งมีความหมายว่า การเพิ่มหรือการปรับปรุงให้ดีขึ้นจากสภาพ

ที่ด้อยกว่าเดิม โดยมีการจงใจหรือดำเนินการที่จะให้เป็นเช่นนั้นมากกว่าการดีขึ้นโดยบังเอิญหรือตามยถากรรม การพัฒนานี้สามารถมีได้ไม่ว่าจะเป็นบุคคลหนึ่ง กลุ่มบุคคล องค์กร ชุมชน และประเทศชาติ โดยส่วนร่วมที่เรียกว่าพัฒนาประเทศ แต่ควรต้องปรับปรุงอย่างมีแผน (Planned change) หรือจงใจให้เกิดขึ้น และการเปลี่ยนแปลงที่เกิดขึ้นสามารถวัดได้ สังเกตได้

จากความหมายของการพัฒนาชุมชนดังกล่าวข้างต้น ทำให้พอที่จะสรุปได้ว่า การพัฒนาชุมชน หมายถึง การพัฒนาเพื่อมุ่งเน้นให้เกิดความเปลี่ยนแปลงในทางที่ดีกว่าที่เป็นอยู่ โดยเป็นการเปลี่ยนแปลงในทุก ๆ ด้าน เช่น ด้านเศรษฐกิจ สังคม การเมือง ชุมชน ตลอดจนคนในชุมชน เพื่อก่อให้เกิดความก้าวหน้าในทุก ๆ ด้าน

### แนวคิดการพัฒนาชนบทด้วยการพัฒนาชุมชน

แนวคิดการพัฒนาชนบทด้วยการพัฒนาชุมชน (อมรทิพย์, 2546: 16) เป็นแนวคิดของนักสังคมวิทยาชาวอเมริกัน โดยการพัฒนาแบบนี้เริ่มขึ้นในราวปี ค.ศ. 1950 พร้อม ๆ กับความช่วยเหลือของประเทศสหรัฐอเมริกาในด้านต่าง ๆ ต่อประเทศโลกที่สาม หลักและวิธีการดำเนินการพัฒนาชุมชนตามแนวคิดนี้คือ ตัวแทนของรัฐบาลที่ทำงานในระดับตำบลและหมู่บ้าน จะทำงานในฐานะผู้นำการเปลี่ยนแปลง โดยจะร่วมมือกับผู้นำท้องถิ่นเพื่อรวมกลุ่มชาวบ้านชนบทในการกำหนดปัญหาและความต้องการของท้องถิ่น มีการกำหนดแนวทางและการดำเนินการแก้ปัญหาหรือพัฒนาท้องถิ่นร่วมกัน โดยพยายามให้มีการใช้ทรัพยากรของท้องถิ่นแบบช่วยตนเอง ในกรณีที่ทรัพยากรท้องถิ่นมีอยู่จำกัด รัฐบาลก็มักจะให้ความช่วยเหลือในเรื่องการเงิน วัสดุสิ่งของ หรือความรู้ทางวิชาการด้วย โดยหลักการการพัฒนาชุมชนมีความมุ่งหมายที่จะปรับปรุงในทุก ๆ เรื่อง เช่น ความเป็นปึกแผ่นทางสังคมในชนบท การผลิต การศึกษา การสาธารณสุข การนันทนาการ และการปกครองตนเอง เป็นต้น

### แนวคิดเกี่ยวกับการพัฒนาที่ยั่งยืน

การพัฒนาที่ยั่งยืน เป็นขบวนการสร้างความเที่ยงธรรม ความมีประสิทธิภาพ และโครงสร้างที่มีส่วนร่วม เพื่อเพิ่มความเข้มแข็งด้านต่าง ๆ ให้กับชุมชน และภูมิภาคโดยรอบ หรือ

การพัฒนาที่ยั่งยืน หมายถึง การพัฒนาที่สนองตอบความต้องการของคนในรุ่นปัจจุบัน โดยไม่กระทบกระเทือนความสามารถของคนรุ่นต่อไป ในการที่จะสนองตอบความต้องการของเขาเอง (พระธรรมปิฎก, 2539)

สุมาลี และคณะ (2545) ได้ศึกษาแนวทางในการวางแผนชุมชนเพื่อการพัฒนาที่ยั่งยืน โดยให้ความหมายไว้ว่า “ชุมชนยั่งยืน คือ ชุมชนที่ประชาชนภายในชุมชนมีคุณภาพชีวิตที่ดี เพราะชุมชนมีความเข้มแข็ง” ดังนั้น การพัฒนาชุมชนยั่งยืน จึงหมายถึงการพัฒนาชุมชน หรือ การพัฒนาทางสังคมที่มุ่งเน้นการปรับปรุงคุณภาพชีวิตของประชาชนให้ดีขึ้น เพื่อให้ปลอดจากความยากจน ความไม่รู้ ความเจ็บป่วย เพราะความหวโหย ตลอดจนให้ประชาชนได้อยู่ในสภาพแวดล้อมที่ดีทั้งจากการประกอบอาชีพ และการดำรงชีวิตประจำวัน ในขณะเดียวกัน ชุมชนที่ประชาชนอาศัยอยู่นั้นจะต้องเป็นชุมชนที่มีความเข้มแข็ง ซึ่งหมายถึงชุมชนที่มีความพร้อมในปัจจุบันที่จะส่งเสริมการพัฒนาคุณภาพชีวิตของคนในชุมชน มีการเปลี่ยนแปลง มีองค์กรสนับสนุนในชุมชน มีการสื่อสาร การเรียนรู้ และมีศักยภาพที่พึ่งตนเองได้

ถ้าพิจารณาแนวความคิดดังกล่าว เราสามารถเขียนเพื่อให้เกิดความเข้าใจง่าย ๆ ดังนี้

ชุมชนที่ยั่งยืน = ประชาชนในชุมชนที่มีคุณภาพชีวิตที่ดี + ชุมชนมีความเข้มแข็ง

เมื่อเข้าใจเกี่ยวกับคำว่าชุมชนที่ยั่งยืนแล้ว จึงเกิดข้อถามตามอย่างน้อยที่สุด 2 ประการคือ

คำถามที่ 1 คุณภาพชีวิตของประชาชนคืออะไร? และประกอบด้วยอะไรบ้าง?

คำถามที่ 2 ชุมชนเข้มแข็งคืออะไร? และประกอบด้วยอะไรบ้าง?

เราสามารถหาคำตอบด้วยการทำความเข้าใจง่าย ๆ สำหรับคำถามทั้งสองข้อได้จากการให้ความหมาย และองค์ประกอบของคุณภาพชีวิต และชุมชนเข้มแข็งได้ ดังนี้

### ความหมายของคำว่าคุณภาพชีวิต

นิพนธ์ (2527) ได้ให้ความหมายว่า คุณภาพชีวิต หมายถึง ความเป็นอยู่ของบุคคล ในด้านร่างกาย อารมณ์ สังคม ความคิด และจิตใจ ซึ่งรวมเอาทุกด้านของชีวิตมนุษย์ไว้หมด ถ้าสภาพความเป็นอยู่ดังกล่าวของบุคคลไม่ดี ไม่น่าพอใจ ก็แสดงว่าคุณภาพชีวิตของบุคคล เหล่านั้นต่ำกว่าความคาดหวัง

นพ.ชัชวาล โอสถานนท์ ได้ให้ความหมายของคุณภาพชีวิตไว้ว่า หมายถึง คุณภาพ ในด้านสุขภาพ สังคม เศรษฐกิจ การศึกษา การเมือง และศาสนา ซึ่งมีค่าเทียบเคียงไม่มีเกณฑ์ตายตัวแน่นอน กล่าวคือ ทุกคนหรือทุกประเทศอาจหนดเกณฑ์มาตรฐานแตกต่างกันไปตามความต้องการ และความต้องการในคุณภาพชีวิตที่ย่อมจะเปลี่ยนแปลงไปตามกาลเวลา และภาวะของสังคม

### องค์ประกอบคุณภาพชีวิต

สุมาลี และคณะ (2545) ได้ตีความตาม Canter et al. (1985) ว่าคุณภาพชีวิตของประชาชนมีองค์ประกอบ 4 ด้าน และองค์ประกอบในแต่ละด้านมีรายละเอียดดังนี้ คือ คุณภาพชีวิตด้านความจำเป็นพื้นฐาน หมายถึง สิ่งที่สนับสนุนการดำรงชีวิตประจำวันของประชาชนได้แก่ รายได้ ที่อยู่อาศัย และสาธารณูปโภค เช่น ไฟฟ้า ประปา โทรศัพท์ เป็นต้น คุณภาพชีวิตด้านความเป็นอยู่ หมายถึง สิ่งที่สนับสนุนชีวิตความเป็นอยู่ของประชากรที่นอกเหนือจากความจำเป็นพื้นฐานตามข้อ 1 ได้แก่ การมีงานทำ การมีสุขภาพร่างกายที่ดี สุขภาพจิตใจที่ดี และมีความปลอดภัยในชีวิต และทรัพย์สิน เป็นต้น คุณภาพชีวิตด้านโอกาสในในกาดำรงชีวิต หมายถึง สิ่งที่สนับสนุนให้มีการปรับปรุงการดำรงชีวิตประจำวัน และชีวิตความเป็นอยู่ของประชาชนให้ดียิ่งขึ้น ได้แก่ การศึกษา การคมนาคมขนส่ง การรับรู้ข้อมูลข่าวสาร การมีส่วนร่วมในครอบครัว และการมีส่วนร่วมในชุมชน เป็นต้น คุณภาพชีวิตด้านความสะดวกสบายของชีวิต หมายถึง สิ่งที่เกี่ยวข้องให้ประชาชนมีคุณภาพชีวิตที่ดีขึ้น ได้แก่ การมีเวลาพักผ่อนหย่อนใจ (มีการสันทนาการ) อยู่ในสภาพแวดล้อมที่ดี มีส่วนร่วมในทางด้านประเพณี และวัฒนธรรมของชุมชน เป็นต้น

### ความหมายของคำว่าชุมชนเข้มแข็ง

กรมการพัฒนาชุมชน (2543) ได้ให้ความหมายไว้ว่า ชุมชนเข้มแข็ง หมายถึง ชุมชนที่มีความพร้อมในปัจจัยที่ส่งเสริมอำนาจของคนในชุมชน ในด้านสถานการณ์ชุมชน มีการเปลี่ยนแปลง มีพหุภาคีสนับสนุน มีการสื่อสารในชุมชน มีการเรียนรู้ และศักยภาพในชุมชนพึ่งตนเอง

### องค์ประกอบของชุมชนเข้มแข็ง

สุมาลี และคณะ (2545) ได้ใช้แนวคิดของ Hart Environmental Data (1998) กำหนดให้ความเข้มแข็งของชุมชนมีองค์ประกอบ 3 ด้าน คือ ด้านปัจจัยทุนธรรมชาติ ด้านปัจจัยทุนมนุษย์ หรือทุนสังคม และด้านปัจจัยทุนการเงิน หรือทุนที่สร้างขึ้น โดยมีรายละเอียดดังนี้

ปัจจัยด้านทุนธรรมชาติ ได้แก่ คุณภาพสิ่งแวดล้อม ประสิทธิภาพการทำงานขององค์การในชุมชน ความปลอดภัยในชีวิต และทรัพย์สิน

ปัจจัยด้านทุนมนุษย์ หรือทุนทางสังคม ได้แก่ กาประกอบอาชีพหลัก การจัดกิจกรรมเพื่อส่งเสริมอาชีพ และความรู้ สุขภาพร่างกาย สุขภาพจิต การมีส่วนร่วมในชุมชน การมีส่วนร่วมในครอบครัว และนันทนาการ

ปัจจัยด้านทุนทางการเงิน หรือทุนที่สร้างขึ้น ได้แก่ รายได้หลังจากไม่ได้ประกอบอาชีพ และการขนส่ง

### องค์ประกอบของความเข้มแข็งของชุมชน

จากที่กล่าวมาเกี่ยวกับคุณภาพชีวิตของประชาชน และความเข้มแข็งของชุมชน จะเห็นได้ว่าถึงแม้ว่าแนวความคิดเกี่ยวกับเรื่องทั้งสองจะมีที่มาแตกต่างกัน แต่สังเกตได้อย่างค่อนข้างชัดเจนว่า สิ่งที่เป็นองค์ประกอบในคุณภาพชีวิตหลาย ๆ รายการถือเป็นองค์ประกอบของความเข้มแข็งของชุมชนด้วย เราจึงสามารถร่วมกันสรุปได้ว่า การทำให้คุณภาพชีวิตของประชาชนในชุมชนดีขึ้น ก็เท่ากับเป็นการทำให้ชุมชนมีความเข้มแข็งมากขึ้น หรือในทำนองเดียวกัน ความพยายามที่จะทำให้ชุมชนมีความเข้มแข็งมากขึ้น ย่อมสร้างผลดีทำให้คุณภาพชีวิตของประชาชนชุมชนดีขึ้นด้วย และนั่นหมายความว่า จะทำให้ชุมชนต่าง ๆ มีความยั่งยืนต่อไป ซึ่งเราสามารถเขียนเป็นภาพให้เห็นง่าย ๆ แสดงองค์ประกอบของชุมชนยั่งยืนได้

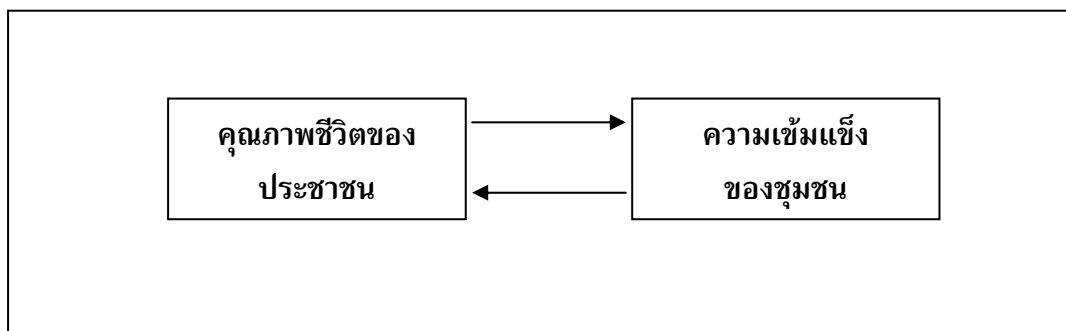

ภาพที่ 2 ความสัมพันธ์ระหว่างคุณภาพชีวิตของประชาชน และ ความเข้มแข็งของชุมชนที่มีผลทำให้ชุมชนยั่งยืน

### แนวคิดเกี่ยวกับการประเมินผลประโยชน์

#### ความหมายของการประเมินผลประโยชน์

Rossi (1977, 1982 อ้างถึงใน เยาวดี, 2538: 5) ให้ความหมายของการประเมินไว้ว่า หมายถึง การประยุกต์ใช้ระเบียบวิธีวิจัยทางสังคม เพื่อตัดสิน และพัฒนาโครงการด้านการวางแผน และการติดตามประสิทธิภาพ และผลประโยชน์ของโครงการทางสังคม รวมทั้งการเปลี่ยนแปลงจากการนำนโยบายแผนงาน โครงการไปปฏิบัติ

Provas (อ้างถึงใน กระทรวงศึกษาธิการ และ ทบวงมหาวิทยาลัย, 2545: 88) ให้ความหมายของการประเมินไว้ว่า เป็นการกำหนดเกณฑ์มาตรฐาน และการค้นหาช่องว่างระหว่างสิ่งที่เกิดขึ้นจริงกับเกณฑ์มาตรฐาน เพื่อเป็นตัวชี้ข้อบกพร่องของโครงการ และนำรูปแบบการประเมินความสอดคล้อง ที่เป็ฯกระบวนการของการเปรียบเทียบความแตกต่างระหว่างสิ่งที่เกิดขึ้นจริงกับมาตรฐาน เพื่อนำข้อมูลที่ได้ไปปรับปรุง แก้ไขการดำเนินงานของโครงการให้มีประสิทธิภาพ

Alkin (อ้างถึงใน กระทรวงศึกษาธิการ และ ทบวงมหาวิทยาลัย, 2545: 87-88) ให้ความหมายของการประเมินไว้ว่า หมายถึง กระบวนการคัดเลือก การประมวลผลข้อมูล และการจัดระบบสารสนเทศที่มีประโยชน์เพื่อนำเสนอข้อมูลต่อผู้มีอำนาจการตัดสินใจ หรือใช้เป็นข้อมูลในการกำหนดแนวทางในการเลือกการดำเนินการโครงการ

สุขุม (2530: 4) ให้ความหมายของการประเมินไว้ว่า หมายถึง การกำหนดคุณค่า (Value) และผลประโยชน์ของโครงการ หรือการทำงานของคน หรือกลุ่มบุคคลในองค์กร ผลจากการประเมินจะออกมาในรูปของการตัดสินใจในเรื่องที่เกี่ยวกับความสัมพันธ์ระหว่างผลที่เกิดขึ้นจริง กับผลที่คาดหวังไว้ล่วงหน้า นั่นคือ จุดมุ่งหมายที่สำคัญของการประเมินโครงการ คือ การจัดเตรียมข้อมูล การจัดทำสารสนเทศ เพื่อใช้ในการเปรียบเทียบระหว่างผลที่เกิดขึ้นจริงกับผลที่คาดหวังไว้ อันจะเป็นแนวทางให้ผู้บริหารโครงการนำไปใช้ในการพัฒนา เพื่อการพัฒนาตัดสินใจโครงการ เช่น จะดำเนินการต่อไปหรือไม่ ควรจะยุติโครงการ หรือไม่

นิตา (2538: 9) ให้ความหมายของการประเมินไว้ว่า หมายถึง กิจกรรมการเก็บรวบรวมข้อมูล การวิเคราะห์ ความหมายข้อเท็จจริงเกี่ยวกับความต้องการ การหาแนวทางวิธีการปรับปรุง วิธีการจัดการเกี่ยวกับโครงการ และหาผลที่แน่ใจว่าเกิดจากโครงการ เพื่อเป็นการเพิ่มคุณภาพ และประสิทธิภาพของโครงการให้ดียิ่งขึ้น ผลประโยชน์ เป็นเพียงการวัดความสามารถในการบรรลุวัตถุประสงค์ หรือเป้าหมายของแผน และโครงการ ทั้งนี้โดยเปรียบเทียบผลลัพธ์ที่เกิดขึ้นจริงกับวัตถุประสงค์ หรือเป้าหมายที่กำหนดไว้ว่า สามารถบรรลุวัตถุประสงค์ หรือเป้าหมายได้หรือไม่

สำหรับความหมายของผลประโยชน์มีผู้ให้ความหมายไว้หลายท่าน ได้แก่ Reicken (1972 อ้างถึงใน สุมาลี, 2544) ให้ความหมายของผลประโยชน์ว่า คือ การวัดผลทั้งที่พึงปรารถนา และไม่พึงปรารถนา อันสืบเนื่องมาจากการดำเนินงานที่กำลังกระทำอยู่ เพื่อจะมุ่งไปสู่เป้าประสงค์ที่ต้องการ

Suchman (1967 อ้างถึงใน สุริยาตรี, 2530) ให้ความหมายผลประโยชน์ว่า คือ การศึกษาพิจารณาเกี่ยวกับผลลัพธ์ ซึ่งเกิดจากกิจกรรมบางประเภทที่มุ่งให้บรรลุถึงวัตถุประสงค์ หรือเป้าประสงค์ที่ปรารถนา

พจนานุกรมของออกซ์ฟอร์ด (1973) ได้ให้ความหมายของผลประโยชน์ไว้ว่า หมายถึง ความพร้อม และความสามารถในการปฏิบัติงานให้สำเร็จ หรือการปฏิบัติงานให้ประสบผลสำเร็จ ตามวัตถุประสงค์ที่ตั้งไว้ หนึ่งสำหรับการบรรลุตามเป้าหมายนั้นขึ้นอยู่กับกลุ่มลูกค้าเป้าหมายที่ กิจกรรม หรือองค์การกำลังสนองอยู่เป็นสำคัญ หากลูกค้าเป้าหมายเกิดความพอใจ โอกาสที่จะ ทำงานบรรลุผลสำเร็จตามเป้าหมายที่วางไว้ก็จะเกิดขึ้นได้

### **ตัวชี้วัดที่ใช้ในการประเมินผล**

ตัวชี้วัดที่ใช้ในการประเมินผล (สมพร, 2537) จะต้องเป็นตัวแปรที่ช่วยในการวัดความเปลี่ยนแปลงที่เกิดขึ้นในแต่ละเกณฑ์การประเมินผล ซึ่งตัวชี้วัดที่จะวัดได้ผลตามจุดมุ่งหมายนั้น ต้องมีลักษณะที่สำคัญดังนี้

องค์ประกอบของโครงสร้างที่สำคัญ ได้แก่ มีความแม่นยำตรง สมเหตุสมผล(Validity) คือ วัดได้ในเรื่องที่ต้องการจะวัด มีความน่าเชื่อถือได้ หรือมีความเที่ยง (reliability) มีความไว ต่อการเปลี่ยนแปลง (sensitivity) และมีความเฉพาะ (specificity) ที่สามารถสะท้อนสถานการณ์ หนึ่ง ๆ ที่กำหนดไว้เท่านั้น

องค์ประกอบในด้านการปฏิบัติ ประกอบด้วย

ง่าย (simplicity) ในการเก็บข้อมูล และง่ายต่อการแสดงผลให้เกิดความเข้าใจ วัดเป็นเชิงปริมาณได้ (quantification) แม้ว่าเป้าหมายจะเป็นเป้าหมายในเชิงคุณภาพก็ตาม สะท้อนให้เห็นถึงปัญหาที่เกิดขึ้นในชุมชนนั้น

ความสามารถกำหนดวิธีการที่จะปฏิบัติให้บรรลุตามวัตถุประสงค์ หรือเป้าหมายได้อย่าง ชัดเจน มีความเป็นไปได้ทางวิชาการ และทางเทคโนโลยี

เกณฑ์ หมายถึง ข้อกำหนดที่ผู้ประเมินใช้เป็นบรรทัดฐาน (norms) เพื่อการให้คุณค่า หรือตัดสินใจเกี่ยวกับสิ่งที่ประเมินในมิติต่าง ๆ ตามประเด็นหรือคำถามประเมิน หรือวัตถุประสงค์ ของการประเมิน โดยผ่านการวัด (measurement) ตามตัวบ่งชี้ (indicators) ที่กำหนดไว้

เกณฑ์ สามารถจำแนกได้เป็น 2 ประเภท ดังนี้คือ

1. เกณฑ์สัมบูรณ์ (Absolute criterion) หรือมาตรฐาน (Standard) หมายถึงหลักที่ใช้ตัดสินใจ ซึ่งกำหนดไว้ล่วงหน้าอย่างชัดเจนตามตัว โดยอาศัยหลักเหตุผลที่เกี่ยวกับมาตรฐานของสิ่งที่ประเมิน เป็นระดับที่ควรจะมี ควรจะเป็น หรือควรจะได้รับที่ผู้อำนวยการในเรื่องนั้น ๆ หรือผู้เกี่ยวข้องกับโครงการนั้นร่วมกันกำหนดขึ้น

2. เกณฑ์สัมพัทธ์ (Relative criterion) หลักที่ใช้ตัดสินใจที่ได้จากการเปรียบเทียบเกี่ยวกับอีกสิ่งหนึ่งที่มีลักษณะเดียวกัน ในกรณีของการประเมินโครงการ เกณฑ์สัมพัทธ์เป็นเกณฑ์ที่พัฒนามาจากการเทียบเกี่ยวกับโครงการอื่นที่มีลักษณะเดียวกัน หรือเปรียบเทียบกับผลของโครงการเดิมที่เคยทำมาแล้ว การใช้เกณฑ์สัมพัทธ์ในการประเมินโครงการจะเกิดขึ้นในกรณีที่ผู้ประเมินไม่สามารถกำหนดเกณฑ์สัมบูรณ์ได้

ในการศึกษาครั้งนี้จะใช้หลักการตัดสินใจการประเมินตามเกณฑ์สัมบูรณ์ โดยมีแนวคิดเพื่อสรุปผลการประเมินผลประโยชน์ คือ ถ้าตัวชี้วัดที่กำหนดไว้ในการศึกษามีสัดส่วนมาก ย่อมแสดงว่าการดำเนินงานโครงการมีแนวโน้มที่จะมีผลประโยชน์มาก กล่าวคือ สามารถบรรลุวัตถุประสงค์ หรือเป้าหมายของโครงการได้มาก

### แนวคิดหนึ่งตำบลหนึ่งผลิตภัณฑ์

แนวคิด “หนึ่งตำบลหนึ่งผลิตภัณฑ์” (กรมการพัฒนาชุมชน, 2544) เป็นแนวคิดที่ต้องการให้แต่ละหมู่บ้านมีผลิตภัณฑ์หลัก 1 ประเภท (คำว่า “ผลิตภัณฑ์” หมายถึง สินค้า บริการ และกิจกรรมต่าง ๆ เช่น การรักษาสีแกวล้อม การแสดงศิลปะ การนำเสนอ ประเพณี วัฒนธรรม ภูมิปัญญาชาวบ้าน ตลอดจนการท่องเที่ยวในเชิงอนุรักษ์ เป็นต้น) เป็นผลิตภัณฑ์ที่ใช้วัตถุดิบทรัพยากรของท้องถิ่น ลดปัญหาการอพยพย้ายถิ่นไปสู่เมืองใหญ่ ซึ่งถือได้ว่าเป็นการสร้างเศรษฐกิจชุมชนให้เกิดขึ้น เป็นแนวคิดที่ สอดคล้องกับการพัฒนาเศรษฐกิจพอเพียง ตามแนวพระราชดำริของพระบาทสมเด็จพระเจ้าอยู่หัว แนวทางการพัฒนาจึงเป็นแนวทางที่ส่งเสริมและการสร้างสรรค์ผลิตภัณฑ์ โดยมีกิจกรรมทางการตลาด การผลิต การบริหารจัดการ และประยุกต์ใช้เทคโนโลยีทางการผลิต ซึ่งจะนำไปสู่การพัฒนาชนบท เกิดการสร้างงาน สร้างรายได้ และนำไปสู่เป้าหมายของการมีคุณภาพชีวิตที่ดีของประชากร และวางรากฐานที่สำคัญของประเทศและสังคมไทย

หลักการของขบวนการนี้ไม่เน้นการให้เงินสนับสนุนแก่ท้องถิ่น เพราะมักจะทำลายความสามารถในการพึ่งตนเอง รัฐบาลเพียงให้การสนับสนุนแก่ชุมชนต่าง ๆ เพื่อที่จะพัฒนาคุณภาพผลิตภัณฑ์ ตลอดจนช่วยเหลือในด้านโฆษณาประชาสัมพันธ์ในการตลาด

### หลักการพื้นฐาน 3 ข้อ

1. ภูมิปัญญาท้องถิ่นสู่สากล (Local yet global) ผลิตภัณฑ์ที่ผลิตขึ้นต้องมีคุณภาพ ได้มาตรฐาน มีการพัฒนาอย่างต่อเนื่อง สอดคล้องกับวัฒนธรรม และมีจุดเด่นเฉพาะ เป็นที่ยอมรับของตลาดภายในประเทศและตลาดโลก

2. พึ่งตนเองและคิดอย่างสร้างสรรค์ (Self-reliance-creativity) ต้องมีการระดมความคิดในการคิดค้นและพัฒนาผลิตภัณฑ์ เพื่อให้ได้สิ่งที่ดีที่สุดเท่าที่จะช่วยกันทำได้ โดยคำนึงถึงการรื้อฟื้นวัฒนธรรมประเพณีในแต่ละท้องถิ่นให้สอดคล้องเหมาะสมไม่ซ้ำแบบกัน และเป็นเอกลักษณ์เฉพาะของหมู่บ้าน หรือตำบล ให้เป็นที่ยอมรับทั่วไป

3. การสร้างทรัพยากรมนุษย์ (Human resource development) การสร้างบุคคลที่มีความคิดกว้างไกล มีความรู้ความสามารถให้เกิดขึ้นในสังคม มีการวางแผนการตลาด มุ่งเน้นการผลิตและบริการ โดยคำนึงถึงผู้บริโภคเป็นหลัก

### ขั้นตอนการเปิดตัวของแนวคิด “หนึ่งตำบลหนึ่งผลิตภัณฑ์” สู่การปฏิบัติ

#### ขั้นตอนที่ 1 การเรียนรู้/ประชาสัมพันธ์โครงการ

1. ประชุมทำความเข้าใจระหว่างฝ่ายราชการ ประชาชน เอกชน
2. ประชาสัมพันธ์ให้ความรู้ แนวคิด หลักการ ปรัชญา
3. แต่งตั้งคณะกรรมการดำเนินงาน จังหวัด/อำเภอ/ตำบล
4. กำหนดแผนงาน แนวทางการดำเนินการ เน้นหลักการ “บูรณาการ” การทำงาน “พหุภาคี”

#### ขั้นตอนที่ 2 การกำหนดผลิตภัณฑ์

1. คณะทำงานระดับตำบล/อำเภอ/จังหวัด ร่วมจัดประชาคมตำบล ค้นหาผลิตภัณฑ์ที่มีลักษณะเด่นในแต่ละท้องถิ่น
2. คัดเลือก/จัดลำดับผลิตภัณฑ์ที่เป็นเอกลักษณ์ของตำบล

### ขั้นตอนที่ 3 การพัฒนาคุณภาพผลิตภัณฑ์

1. วางแผนการพัฒนาคุณภาพผลิตภัณฑ์
  - 1.1 ด้านการบริหารจัดการ
  - 1.2 การแปรรูปผลิตภัณฑ์
  - 1.3 การบรรจุภัณฑ์ การออกแบบ
  - 1.4 มาตรฐานผลิตภัณฑ์ เช่น อย. มอก. รหัสแห่งประเทศไทย ลิขสิทธิ์ทางปัญญา
2. สนับสนุนแหล่งเงินทุน
3. ดำเนินการพัฒนาคุณภาพผลิตภัณฑ์
4. วิจัยผลิตภัณฑ์

### ขั้นตอนที่ 4 การขยายผลิตภัณฑ์ (กระจายสินค้า)

1. การวางแผนจำหน่ายผลิตภัณฑ์สู่ตลาดภายใน/ภายนอกประเทศ
2. วางแผน การขนส่ง จัดจำหน่ายผลิตภัณฑ์
3. ประชาสัมพันธ์ เผยแพร่ทางสื่อ E-Commerce
4. การประชาสัมพันธ์ในเชิงรุก
5. จัดประกวดผลิตภัณฑ์ มอบประกาศเกียรติคุณ
6. จัดงานแสดงผลมหกรรมสินค้า “หนึ่งตำบลหนึ่งผลิตภัณฑ์”
7. วิจัยการตลาด

### ขั้นตอนที่ 5 การติดตาม/ประเมินผล

1. กำหนดเกณฑ์ชี้วัด และมาตรฐานคุณภาพผลิตภัณฑ์

2. ติดตาม ประเมินผล โดยคณะกรรมการจังหวัด/อำเภอ

3. เผยแพร่ ประชาสัมพันธ์ ผลการดำเนินงาน

การดำเนินงานหนึ่งตำบลหนึ่งผลิตภัณฑ์ จะบรรลุเป้าหมายเพื่อพัฒนาศักยภาพชุมชนให้มีผลิตภัณฑ์ที่ตลอดรอดรับและทำเป็นธุรกิจได้ยั่งยืนได้นั้น ต้องมีปัจจัยที่เป็นเครื่องชี้วัดความสำเร็จ เช่น รายได้ที่เพิ่มขึ้นของผู้ผลิตและผู้ประกอบการ ความเป็นเอกลักษณ์ของผลิตภัณฑ์ และความ รู้สึกเป็นเจ้าของผลิตภัณฑ์ของคนในตำบล อนึ่ง การที่จะให้การดำเนินงานโครงการ “หนึ่งตำบลหนึ่งผลิตภัณฑ์” เกิดผลสำเร็จอย่างมีประสิทธิภาพ ประชาชนช่างคิด ช่างทำ คิดแล้วทำ ทำแล้วคิดตลอดเวลา โดยยึดหลักการที่ว่า ประชาชนต้องร่วมคิด ร่วมทำด้วยตนเอง หน่วยราชการ เอกชน เป็นเพียงผู้คอยให้การสนับสนุนเท่านั้น

#### ผลงานวิจัยที่เกี่ยวข้อง

สุรพล และ ประภาส (2531) ได้ทำการศึกษาวิจัยเรื่อง “ปัจจัยที่มีผลต่อความสำเร็จของกลุ่มอาชีพ” ผลการวิจัยพบว่า ปัจจัยที่มีผลทำให้กลุ่มอาชีพประสบความสำเร็จมีหลายประการ อาทิเช่น การได้รับการสนับสนุนจากหน่วยงานของทางราชการในด้านต่าง ๆ การได้รับการสนับสนุนจากผู้นำชุมชน การได้รับข่าวสาร ความสามารถที่สนองตอบความต้องการให้แก่สมาชิก และการได้รับการติดตามตรวจสอบจากเจ้าหน้าที่

ดุซงญอ (2534) ได้ทำการศึกษาวิจัย เรื่อง “การเข้าร่วมแรงงานของสตรีในธุรกิจขยายย่อมในชนบท” ผลการวิจัยพบว่า สตรีเข้าร่วมธุรกิจขนาดย่อมของการผลิตหมอนขิดใน 2 รูปแบบ คือ การเป็นเจ้าของธุรกิจ และเป็นผู้รับจ้างในกิจกรรมบางขั้นตอนการผลิตทั้ง 2 แบบ แม้ว่าสตรีจะเป็นแรงงานหลักในการผลิต แต่ก็หวังที่จะให้สามี หรือหัวหน้าครอบครัวให้การสนับสนุน หรือช่วยเหลือในบางขั้นตอนการผลิต เช่น การติดต่อหาวัสดุ และการติดต่อขายผลผลิตในชนบท โครงสร้างระบบเครือข่ายที่ดำรงอยู่ ทำให้มีการช่วยเหลือกันด้านการผลิต และการถ่ายทอดวิธีการผลิต โดยกระบวนการอบรมสั่งสอนของสังคมสตรี ไม่เคยได้รับการอบรมเพิ่มเติมเกี่ยวข้องกับเทคนิคด้านการผลิตจากภายนอก และไม่เคยมีประสบการณ์ในการทำกิจกรรมการค้าในเชิงธุรกิจมาก่อนเลย แต่เข้าร่วมแรงงานในการผลิต เพราะเห็นว่าเป็นกิจกรรมที่จะก่อให้เกิดรายได้ สตรีเองต้องมีทักษะด้านฝีมือที่จะผลิต

เรณู, กัลยา และ สว่างจิต (2534) ได้ทำการศึกษาวิจัยเรื่อง “การทอผ้าพื้นเมืองของสตรีชนบทในภาคตะวันออกเฉียงเหนือ : กรณีศึกษาในมิติทางด้านวัฒนธรรม และเศรษฐกิจ” ผลการวิจัยพบว่า การทอผ้าพื้นเมืองได้ถือว่าเป็นวัฒนธรรมพื้นบ้านแต่ดั้งเดิมของชาวบ้าน

การถ่ายทอดวิธีการทอผ้าเป็นกระบวนการเรียนรู้ทางสังคม พร้อมกับการปลูกฝังระบบวิถีคิด การดำเนินชีวิตอันดีงามให้แก่ลูกหลาน เพื่อปฏิบัติสืบต่อกัน ทั้งองค์กรของรัฐ และเอกชนได้เห็น ความจำเป็นในการส่งเสริมการตั้งกลุ่มทอผ้าพื้นเมืองเพื่อขายขึ้น เนื่องจากกิจกรรมกลุ่มที่มี เป้าหมายในด้านรายได้ที่เป็นประโยชน์นี้ ทำให้ชาวบ้านที่เป็นสมาชิกกลุ่มมีความตื่นตัว จะแสวงหาความรู้ และประสบการณ์ที่จะทำให้สามารถสนองความต้องการทางด้านการตลาด มีการปรับเปลี่ยนการผลิตให้สอดคล้องในเชิงการตลาด ซึ่งปรากฏการณ์เช่นนี้ ทำให้ชาวบ้าน ที่เป็นสมาชิกกลุ่มมีลักษณะที่แตกต่างจากชาวบ้านโดยทั่ว ๆ ไปที่รับจ้างนายทุนทอผ้าไปเรื่อย ๆ โดยไม่ต้องสนใจใฝ่รู้ในเรื่องการจัดการ การวางแผนการตลาด และการขาย และการเพิ่มพูน ความรู้ เช่น การจัดทำบัญชี การจัดสีสันทนผืนผ้า และการแปรรูป เป็นต้น ซึ่งสิ่งเหล่านี้เป็น การพัฒนาบุคคลในกลุ่ม ทำให้เห็นความแตกต่างระหว่างสมาชิกในกลุ่มกับชาวบ้าน

จิรพรรณ (2540) ได้ทำการศึกษาวิจัยเรื่อง “ปัจจัยที่มีผลต่อความสำเร็จของกลุ่มอาชีพสตรีในภาคตะวันออกเฉียงเหนือ” โดยมีวัตถุประสงค์เพื่อศึกษาปัจจัยที่มีผลต่อความสำเร็จของ กลุ่มอาชีพสตรีในภาคตะวันออกเฉียงเหนือ โดยเลือกทำการศึกษาจากประชากรกลุ่มอาชีพสตรี 7 จังหวัด ในภาคตะวันออกเฉียงเหนือ ผลการวิจัยพบว่า กลุ่มอาชีพสตรีส่วนใหญ่เป็นกลุ่มผลิต จำหน่าย และอุปโภคบริโภคในครอบครัว กลุ่มอาชีพสตรีได้รับการสนับสนุนด้านวิชาการ จาก เกษตรตำบล และพัฒนาการตำบล แต่ในด้านงบประมาณ กลุ่มอาชีพสตรีได้รับจากองค์กร บริหารส่วนจังหวัดมากที่สุด สำหรับผู้นำชุมชนที่ให้การสนับสนุนกลุ่มในด้านต่าง ๆ มากที่สุด คือ ผู้ใหญ่บ้าน กำนัน และพระ และกลุ่มอาชีพสตรีส่วนใหญ่ได้รับการสนับสนุนจากผู้นำชุมชนใน ระดับน้อย เจ้าหน้าที่ที่ออกติดตามตรวจสอบ และเยี่ยมเยียนกลุ่มมากที่สุด คือ พัฒนาการตำบล สำหรับการได้รับข่าวสารเกี่ยวกับอาชีพนั้น กลุ่มอาชีพสตรีส่วนใหญ่ จะได้รับมาจากหน่วยงานของ กระทรวงอุตสาหกรรม และกระทรวงมหาดไทยมากที่สุด

สุรียพร (2541) ศึกษาเรื่อง “ปัจจัยที่มีผลต่อการดำเนินงานของกลุ่ม แม่บ้านเกษตรกร ในจังหวัดลำปาง” มีวัตถุประสงค์เพื่อประเมินการดำเนินงาน และการศึกษาปัจจัยที่มีผลต่อการ ดำเนินงานของกลุ่มแม่บ้านเกษตรกร ในจังหวัดลำปาง พบว่า การคมนาคม และข้อมูลข่าวสาร ไม่มีผลต่อการดำเนินงานของกลุ่ม ปัจจัยส่วนบุคคลของบุคลากรต่างมีความสัมพันธ์แตกต่างกัน ออกไปต่อการดำเนินงานของกลุ่ม เช่น อายุ สถานภาพสมรสของสมาชิก จำนวนบุตร ขนาดของ ครอบครัว และรายได้ของสมาชิก ไม่มีผลต่อการดำเนินงานของกลุ่ม สถานภาพในกลุ่ม และ ระยะเวลาการเข้าร่วมเป็นสมาชิกกลุ่ม มีผลต่อการดำเนินงานของกลุ่ม การสนับสนุนจาก เจ้าหน้าที่ การสนับสนุนจากครอบครัว ความรู้ความเข้าใจเกี่ยวกับงานของกลุ่ม ไม่มีผลต่อ การดำเนินงานของกลุ่ม แต่มีส่วนร่วมของสมาชิก และความพึงพอใจในการดำเนินงานมีผลต่อ การดำเนินงานของกลุ่ม ด้านกระบวนการคือ การวางแผนการดำเนินงาน การบริหารการจัดการ

การตลาด การทำงานแบบมีส่วนร่วมอยู่ในระดับที่เหมาะสม และมีผลการให้ดำเนินงานของกลุ่มประสบความสำเร็จ

อมรทิพย์ (2546) การดำเนินงานหนึ่งตำบล หนึ่งผลิตภัณฑ์ จะบรรลุเป้าหมาย เพื่อพัฒนาศักยภาพชุมชนให้มีผลิตภัณฑ์ที่ตลาดรองรับ และทำเป็นธุรกิจได้ยั่งยืนได้นั้นจะต้องมีปัจจัยที่เป็นเครื่องชี้วัดความสำเร็จ เช่น รายได้ที่เพิ่มขึ้นของผู้ผลิต และผู้ประกอบการ ความเป็นเอกลักษณ์ของผลิตภัณฑ์ และความรู้สึกเป็นเจ้าของผลิตภัณฑ์ของคนในตำบล อนึ่งการที่จะให้การดำเนินงานโครงการ “หนึ่งตำบล หนึ่งผลิตภัณฑ์” เกิดผลสำเร็จอย่างมีประสิทธิภาพ ประชาชนช่างคิด ช่างทำ คิดแล้วทำ ทำแล้วคิดตลอดเวลา โดยยึดหลักการที่ว่า ประชาชนต้องร่วมคิดร่วมทำด้วยตนเอง หน่วยงานเอกชน เป็นเพียงผู้คอยให้การสนับสนุนเท่านั้น

จากการตรวจเอกสาร ผลงานวิจัยที่เกี่ยวข้อง ทำให้ผู้ศึกษาได้ทราบถึงปัจจัยต่าง ๆ ที่มีผลต่อโครงการหนึ่งตำบลหนึ่งผลิตภัณฑ์ ในหลากหลายรูปแบบการรวมกลุ่ม นำไปสู่การกำหนดจุดประสงค์ในการศึกษา และแนวทางในการกำหนดตัวชี้วัด ในการประเมินผลประโยชน์ของโครงการหนึ่งตำบลหนึ่งผลิตภัณฑ์ เพื่อการพัฒนาอย่างยั่งยืน ได้อย่างเหมาะสมกับการศึกษาคั้งนี้